



VW Scirocco 3
(2008-2014)



Elektrische Anlage



Inhaltsverzeichnis

| | |
|---|-----------|
| 27 - Anlasser, Stromversorgung, GRA | 1 |
| 1 Batterie | 1 |
| 1.1 Batteriearten | 1 |
| 1.2 Warnhinweise und Sicherheitsvorschriften | 1 |
| 1.3 Batteriepolverschraubung | 1 |
| 2 Batterie prüfen | 2 |
| 3 Batterie laden | 3 |
| 4 Batterie ab- und anklemmen | 4 |
| 4.1 Batterie abklemmen | 4 |
| 4.2 Batterie anklemmen | 5 |
| 5 Batterie aus- und einbauen | 7 |
| 5.1 Batterie aus- und einbauen | 7 |
| 6 Anzugsdrehmomente: Batterie | 9 |
| 7 Anlasser, Fahrzeuge mit Schaltgetriebe | 10 |
| 7.1 Anlasser B prüfen | 10 |
| 7.2 Anlasser, Fahrzeuge mit 1,4 l TSI-Motor 90 KW, Schaltgetriebe (MQ200-6F) | 10 |
| 7.3 Anlasser, Fahrzeuge mit 1,4 l TSI-Motor 118 KW, Schaltgetriebe (MQ250-6F) | 13 |
| 7.4 Anlasser, Fahrzeuge mit 2,0 l TSI-Motor, Schaltgetriebe (MQ350-6F) | 16 |
| 7.5 Anlasser, Fahrzeuge mit 2,0 l TSI-Motor 195/188 KW, Schaltgetriebe (MQ350-6F) | 21 |
| 7.6 Anlasser, Fahrzeuge mit 2,0 l TDI-Common-Rail-Motor, Schaltgetriebe (MQ350-6F) | 24 |
| 8 Anlasser, Fahrzeuge mit Doppelkupplungsgetriebe (DSG) | 28 |
| 8.1 Anlasser B prüfen | 28 |
| 8.2 Anlasser, Fahrzeuge mit 1,4 l TSI-Motor 118 KW, Doppelkupplungsgetriebe 0AM (DQ200-7F) | 28 |
| 8.3 Anlasser, Fahrzeuge mit 2,0 l TSI-Motor 147/155 KW, Doppelkupplungsgetriebe 02E (DQ250-6F) | 31 |
| 8.4 Anlasser, Fahrzeuge mit 2,0 l TSI-Motor 195/188 KW, Doppelkupplungsgetriebe 02E (DQ250-6F) | 35 |
| 8.5 Anlasser, Fahrzeuge mit 2,0 l TDI-Common-Rail-Motor, Doppelkupplungsgetriebe 02E (DQ250-6F) | 41 |
| 9 Drehstromgenerator | 45 |
| 9.1 Keilrippenriemen prüfen | 45 |
| 9.2 Drehstromgenerator C prüfen | 45 |
| 9.3 Befestigung B+-Leitung am Generator | 46 |
| 9.4 Drehstromgenerator 1,4 l TSI-Motor 90 KW | 46 |
| 9.5 Drehstromgenerator 1,4 l TSI-Motor 118 KW | 51 |
| 9.6 Drehstromgenerator 2,0 l TSI-Motor 147/155 KW | 56 |
| 9.7 Drehstromgenerator 2,0 l TSI-Motor 195/188 KW | 61 |
| 9.8 Drehstromgenerator 2,0 l TDI-Motor Common Rail Einspritzung | 66 |
| 9.9 Keilrippenriemenscheibe am Drehstromgenerator aus- und einbauen | 70 |
| 9.10 Spannungsregler für Drehstromgenerator | 75 |
| 10 Geschwindigkeitsregelanlage (GRA) | 78 |
| 90 - Armaturen, Instrumente | 79 |
| 1 Schalttafeleinsatz | 79 |
| 1.1 Schalttafeleinsatz ersetzen | 79 |
| 1.2 Schalttafeleinsatz aus- und einbauen | 80 |
| 1.3 Beschreibung der Rückseite des Schalttafeleinsatzes | 81 |
| 1.4 Kontrollleuchtsymbole im Schalttafeleinsatz | 81 |
| 1.5 Personalisierung | 83 |
| 2 Service-Intervall-Anzeige | 84 |
| 2.1 Service-Intervall-Anzeige zurücksetzen | 84 |



| | |
|---|------------|
| 92 - Scheibenwisch- und -waschanlage | 85 |
| 1 Frontscheibenwischanlage | 85 |
| 1.1 APS-Funktion der Wischermotoren deaktivieren | 85 |
| 1.2 Frontscheibenwischanlage aus- und einbauen | 86 |
| 1.3 Wischerarme aus- und einbauen | 90 |
| 1.4 Scheibenwischerblätter-Endablage einstellen | 91 |
| 1.5 Gelenkfreie Scheibenwischer aus- und einbauen | 92 |
| 1.6 Sensor für Regen- und Lichterkennung G397 aus- und einbauen | 93 |
| 2 Frontscheibenwaschanlage | 96 |
| 2.1 Montageübersicht der Frontscheibenwaschanlage | 96 |
| 2.2 Spritzdüsen für Frontscheibenwaschanlage aus- und einbauen | 97 |
| 2.3 Spritzdüsen für Frontscheibenwaschanlage einstellen | 97 |
| 2.4 Montageübersicht Behälter für Scheibenwasch- und Scheinwerferreinigungsanlage | 97 |
| 2.5 Frontscheibenwasch- und Heckscheibenwaschpumpe V59 aus- und einbauen | 100 |
| 3 Heckscheibenwischanlage | 102 |
| 3.1 Montageübersicht der Heckscheibenwischanlage | 102 |
| 3.2 Heckscheibenwischer ausbauen | 103 |
| 3.3 Heckscheibenwischer-Endablage einstellen | 104 |
| 3.4 Gelenkfreien Scheibenwischer aus- und einbauen | 105 |
| 4 Heckscheibenwaschanlage | 106 |
| 4.1 Montageübersicht der Heckscheibenwaschanlage | 106 |
| 4.2 Spritzdüse ersetzen | 107 |
| 4.3 Spritzdüse einstellen | 107 |
| 5 Scheinwerferreinigungsanlage | 108 |
| 5.1 Montageübersicht Scheinwerferreinigungsanlage | 108 |
| 5.2 Pumpe für Scheinwerferreinigungsanlage V11 aus- und einbauen | 109 |
| 5.3 Hubzylinder für Spritzdüsen aus- und einbauen | 110 |
| 5.4 Spritzdüsenhalter aus- und einbauen | 112 |
| 5.5 Spritzdüsen für Scheinwerferreinigungsanlage einstellen | 113 |
| 5.6 Entlüften der Scheinwerferreinigungsanlage | 113 |
| 6 Schlauchkupplungen der Waschwasserleitungen | 114 |
| 7 Schlauchreparatur | 115 |
| 8 Anzugsdrehmomente: Scheibenwisch- und -waschanlage | 116 |
| 94 - Leuchten, Lampen, Schalter - außen | 117 |
| 1 Hauptscheinwerfer mit Halogenglühlampen | 117 |
| 1.1 Montageübersicht Hauptscheinwerfer mit Halogenglühlampen | 117 |
| 1.2 Scheinwerfer aus- und einbauen | 118 |
| 1.3 Einbaulage des Scheinwerfers korrigieren | 121 |
| 1.4 Lampen für Scheinwerfer ersetzen | 122 |
| 1.5 Stellmotor für Leuchtweitenregelung aus- und einbauen | 125 |
| 1.6 Scheinwerfer für Links- / Rechtsverkehr umrüsten (Halogenscheinwerfer) | 127 |
| 1.7 Scheinwerfer einstellen | 130 |
| 2 Scheinwerfer mit Gasentladungslampen | 131 |
| 2.1 Anwendungs- und Sicherheitshinweise für Gasentladungslampen | 132 |
| 2.2 Montageübersicht Hauptscheinwerfer mit Gasentladungslampen | 134 |
| 2.3 Montageübersicht Hauptscheinwerfer mit Gasentladungslampen »Scirocco R« | 136 |
| 2.4 Scheinwerfer aus- und einbauen | 137 |
| 2.5 Einbaulage des Scheinwerfers korrigieren | 139 |
| 2.6 Lampen des Scheinwerfers mit Gasentladungslampen ersetzen | 140 |
| 2.7 Stellmotor für Leuchtweitenregelung | 144 |
| 2.8 Blende für Abblendlicht | 145 |
| 2.9 Steuergerät für Gasentladungslampe aus- und einbauen | 146 |



| | | |
|-----------|--|------------|
| 2.10 | Steuergerät für Leuchtweitenregelung J431 | 146 |
| 2.11 | Geber für Fahrzeugniveau | 146 |
| 2.12 | Scheinwerfer für Links- / Rechtsverkehr umrüsten | 147 |
| 2.13 | Scheinwerfer einstellen | 150 |
| 3 | Nebelscheinwerfer | 151 |
| 3.1 | Montageübersicht Nebelscheinwerfer | 151 |
| 3.2 | Nebelscheinwerfer aus- und einbauen | 151 |
| 3.3 | Lampe für Nebelscheinwerfer aus- und einbauen | 152 |
| 3.4 | Nebelscheinwerfer prüfen | 153 |
| 3.5 | Nebelscheinwerfer einstellen | 153 |
| 4 | Blinkleuchten vorn | 154 |
| 4.1 | Blinkleuchte vorn aus- und einbauen | 154 |
| 4.2 | Glühlampe für Blinkleuchte vorn aus- und einbauen | 155 |
| 4.3 | Glühlampe für Blinklicht vorn aus- und einbauen »Scirocco R« | 156 |
| 4.4 | Blinkleuchte vorn prüfen | 157 |
| 5 | Lampe für Standlicht | 158 |
| 5.1 | Lampe für Standlicht aus- und einbauen | 158 |
| 6 | LED-Modul für Tagesfahrlicht und Standlicht »Scirocco R« | 159 |
| 6.1 | LED-Modul für Tagesfahrlicht und Standlicht L176 aus- und einbauen | 159 |
| 7 | Schlussleuchte (SBBR) | 162 |
| 7.1 | Montageübersicht Schlussleuchte | 162 |
| 7.2 | Schlussleuchte aus- und einbauen | 163 |
| 7.3 | Lampenträger der Schlussleuchte aus- und einbauen | 165 |
| 7.4 | Schlussleuchte einstellen | 165 |
| 7.5 | Einstellelement für Schlussleuchte aus- und einbauen | 166 |
| 7.6 | Schlussleuchte prüfen | 167 |
| 8 | Kennzeichenbeleuchtung | 168 |
| 8.1 | Geschraubte Kennzeichenleuchte X | 168 |
| 8.2 | Geclipste Kennzeichenleuchte X | 170 |
| 9 | Hochgesetzte Bremsleuchten | 171 |
| 9.1 | Lampe für hochgesetztes Bremslicht M25 aus- und einbauen | 171 |
| 10 | Lenkstockschalte bis 10/2009 | 172 |
| 10.1 | Allgemeine Beschreibung | 172 |
| 10.2 | Montageübersicht des Lenkstockschaltes | 172 |
| 10.3 | Lenkstockschalte aus- und einbauen | 173 |
| 10.4 | Steuergerät für Lenksäulenelektronik J527 | 182 |
| 10.5 | Lenkwinkelgeber G85 | 183 |
| 11 | Lenkstockschalte, Fahrzeuge ab 11/09 | 184 |
| 11.1 | Allgemeine Beschreibung | 184 |
| 11.2 | Montageübersicht des Lenkstockschaltes | 184 |
| 11.3 | Aus- und Einbaureihenfolge der Bauteile des Lenkstockschaltes | 185 |
| 11.4 | Steuergerät für Lenksäulenelektronik J527 | 186 |
| 11.5 | Lenkstockkombinationsschalte E595 | 190 |
| 11.6 | Grundträger Lenkstockschalte | 191 |
| 12 | Lenkstockschalte, Fahrzeuge ab 06/2010 mit KESSY | 197 |
| 12.1 | Allgemeine Beschreibung | 197 |
| 12.2 | Montageübersicht des Lenkstockschaltes | 197 |
| 12.3 | Aus- und Einbaureihenfolge der Bauteile des Lenkstockschaltes | 199 |
| 12.4 | Steuergerät für Lenksäulenelektronik J527 | 199 |
| 12.5 | Lenkstockkombinationsschalte E595 | 203 |
| 12.6 | Grundträger Lenkstockschalte | 204 |
| 12.7 | Steuergerät für ELV J764 | 209 |
| 13 | Zündanlassschalte und Schließzylinder | 211 |
| 13.1 | Lenkschlossgehäuse aus- und einbauen | 211 |



| | | |
|-----------|---|------------|
| 13.2 | Schließzylinder aus- und einbauen | 211 |
| 13.3 | Zündanlassschalter aus- und einbauen | 213 |
| 13.4 | Magnet für Zündschlüsselabzugssperre N376 | 214 |
| 14 | Zugang und Startberechtigung (KESY) | 216 |
| 14.1 | Allgemeine Beschreibung | 216 |
| 14.2 | Montageübersicht Zugang und Startberechtigung | 217 |
| 14.3 | Steuergerät für Zugang und Startberechtigung J518 | 218 |
| 14.4 | Antennen und Sensoren für Zugang und Startberechtigung | 220 |
| 14.5 | Antennen und Sensoren für Zugang- und Startberechtigung prüfen | 223 |
| 14.6 | Taster für Startanlage E378 | 226 |
| 15 | Einparkhilfe | 228 |
| 15.1 | Montageübersicht der Einparkhilfe | 228 |
| 15.2 | Steuergerät für Einparkhilfe J446 aus- und einbauen | 229 |
| 15.3 | Geber für Einparkhilfe hinten aus- und einbauen | 230 |
| 15.4 | Verklebung der Geberhalter im Reparaturfall | 231 |
| 15.5 | Lackierung von Geberhalter und Geber | 232 |
| 15.6 | Warnsummer für Einparkhilfe H15 aus- und einbauen | 233 |
| 15.7 | Stellglieddiagnose | 233 |
| 16 | Rückfahrkamerasystem | 235 |
| 16.1 | Allgemeine Beschreibung | 235 |
| 16.2 | Montageübersicht Rückfahrkamerasystem | 235 |
| 16.3 | Rückfahrkamera aus- und einbauen | 236 |
| 17 | Anzugsdrehmomente: Leuchten, Lampen, Schalter - außen | 238 |
| 17.1 | Anzugsdrehmomente: Hauptscheinwerfer | 238 |
| 17.2 | Anzugsdrehmomente: Hauptscheinwerfer mit Gasentladungslampe und Kurvenlicht | 238 |
| 17.3 | Anzugsdrehmomente: Nebelscheinwerfer | 238 |
| 17.4 | Anzugsdrehmomente: Schlussleuchte | 238 |
| 17.5 | Anzugsdrehmomente: Zusatzbremsleuchte | 238 |
| 96 | - Leuchten, Lampen, Schalter - innen | 239 |
| 1 | Leuchten und Schalter innen | 239 |
| 1.1 | Schalter für Deaktivierung der Innenraumüberwachung E267 und Taster für Deaktivierung des Gebers für Fahrzeugneigung E360 aus- und einbauen | 239 |
| 2 | Leuchten und Schalter im Motorraum | 241 |
| 2.1 | Kontaktschalter für Motorhaube F266 aus- und einbauen | 241 |
| 3 | Leuchten und Schalter in der Schalttafel | 242 |
| 3.1 | Lichtschalter E1 aus- und einbauen | 242 |
| 3.2 | Einsteller für Leuchtweitenregelung E102 und Regler für Beleuchtung, Schalter, Instrumente E20 aus- und einbauen | 243 |
| 3.3 | Handschuhfachleuchte W6 aus- und einbauen | 243 |
| 3.4 | Schalter für Handschuhfachleuchte E26 aus- und einbauen | 245 |
| 3.5 | Kontrollleuchte für Airbag aus, Beifahrerseite K145 aus- und einbauen | 246 |
| 3.6 | Warnlichtschalter E229 aus- und einbauen | 246 |
| 3.7 | Schlüsselschalter für Abschaltung Airbag, Beifahrerseite E224 | 247 |
| 3.8 | Taster für Reifenkontrollanzeige E492 | 249 |
| 4 | Leuchten und Schalter in den Türen | 250 |
| 4.1 | Fensterheberschalter in Beifahrertür E107 aus- und einbauen | 250 |
| 4.2 | Schaltermodul Fensterheber, Fahrerseite aus- und einbauen | 250 |
| 4.3 | Schaltermodul für Spiegelverstellung, Fahrerseite aus- und einbauen | 251 |
| 4.4 | Taster für Innenverriegelung, Fahrerseite E308 aus- und einbauen | 251 |
| 4.5 | Bauteile - Türschlösser vorn | 252 |
| 4.6 | Taster für Fernverriegelung der Heckklappe E233 aus- und einbauen | 252 |
| 4.7 | Kontrollleuchte für Innenverriegelung Fahrerseite K174 und Kontrollleuchte für SAFE-Funktion der Zentralverriegelung Beifahrerseite K204 | 253 |
| 5 | Leuchten und Schalter im Kofferraum und Klappe hinten | 254 |



| | | |
|-----------------------|---|------------|
| 5.1 | Kofferraumleuchte W3 aus- und einbauen | 254 |
| 5.2 | Schalter für Kofferraumbeleuchtung F5 aus- und einbauen | 255 |
| 6 | Leuchten und Schalter in der Dachverkleidung | 256 |
| 6.1 | Innen- und Leseleuchte vorn | 256 |
| 6.2 | Taster 1 für Ausstelldach E582 aus- und einbauen | 257 |
| 6.3 | Innen- und Leseleuchte hinten | 258 |
| 6.4 | Beleuchtung für Make-Up Spiegel aus- und einbauen | 260 |
| 7 | Leuchten und Schalter in der Mittelkonsole | 263 |
| 7.1 | Taster in der Ablage Mittelkonsole | 263 |
| 7.2 | Taster für Reifenkontrollanzeige E492 aus- und einbauen | 264 |
| 7.3 | Taster für Dämpfungsverstellung E387 aus- und einbauen | 265 |
| 8 | 12-V-Steckdose | 266 |
| 9 | Zigarettenanzünder U1 | 267 |
| 10 | Signalhorn | 268 |
| 10.1 | Hochtonhorn H2 aus- und einbauen | 268 |
| 10.2 | Tieftonhorn H7 aus- und einbauen | 269 |
| 10.3 | Hochtonhorn H2 und Tieftonhorn H7 prüfen | 271 |
| 11 | Wegfahrsicherung | 272 |
| 11.1 | Steuergerät für Wegfahrsicherung J362 | 272 |
| 11.2 | Zündschlüssel | 273 |
| 11.3 | Neue Identität bei Wechsel aller Komponenten | 274 |
| 11.4 | Fazit Systemtest | 274 |
| 12 | Diebstahlwarnanlage (DWA) | 275 |
| 12.1 | Diebstahlwarnanlage aktivieren und deaktivieren | 275 |
| 12.2 | Schalter für Deaktivierung der Innenraumüberwachung E267 und Taster für Deaktivierung des Gebers für Fahrzeugneigung E360 aus- und einbauen | 276 |
| 12.3 | Sensor für Innenraumüberwachung G273 aus- und einbauen | 276 |
| 12.4 | Geber für Fahrzeugneigung G384 aus- und einbauen | 277 |
| 12.5 | Antenne für Zentralverriegelung und Diebstahlwarnanlage R47 | 277 |
| 12.6 | Alarmhorn H12 | 277 |
| 97 - Leitungen | | 280 |
| 1 | Fahrzeugdiagnose-, Mess- und Informationssysteme | 280 |
| 2 | Sicherungshalter | 281 |
| 2.1 | Sicherungshalter Schalttafel links aus- und einbauen | 281 |
| 3 | Relaisträger | 282 |
| 3.1 | Relaisträger Schalttafel links aus- und einbauen | 282 |
| 3.2 | Relaisträger am Steuergerät für Bordnetz aus- und einbauen | 283 |
| 4 | E-Boxen | 286 |
| 4.1 | E-Box im Motorraum links aus- und einbauen | 286 |
| 5 | Steuergeräte | 290 |
| 5.1 | Bordnetzsteuergerät J519 , Fahrzeuge bis 05/09 | 290 |
| 5.2 | Steuergerät für Bordnetz J519 , Fahrzeuge ab 06/09 | 295 |
| 5.3 | Diagnose-Interface für Datenbus J533 | 298 |
| 5.4 | Zentralsteuergerät für Komfortsystem J393 bis 05/09 | 300 |
| 6 | Anzugsdrehmomente: Leitungen | 304 |
| 6.1 | Anzugsdrehmomente: Sicherungshalter unter der Schalttafel links | 304 |
| 6.2 | Anzugsdrehmomente: E-Box, im Motorraum links | 304 |
| 7 | Leitungsstrang-und Steckerreparatur | 305 |



1 - Anlasser

- aus- und einbauen
=> Seite 37
- prüfen => Seite 10

2 - Anschluss B+-Leitung an Anlasser

3 - Befestigungsmutter B+-Leitung an Anlasser

- M8
- 20 Nm

4 - Befestigungsschraube Anlasser

- M12
- 75 Nm

5 - Schutzkappe

6 - Befestigungsmutter Kühlrohr

- Halter mit Kühlrohr auf Befestigungsschraube Anlasser setzen
- M8
- 23 Nm

7 - Befestigungsmutter Kühlrohr

- Halter mit Kühlrohr in Leitungshalter einsetzen
- M6
- 10 Nm

8 - Kühlrohr der Zusatzwasserkühlung

- auf Befestigungsschraube Anlasser -9- aufgesetzt und in Leitungshalter -10- eingeschoben

9 - Befestigungsschraube Anlasser

- M12
- 75 Nm

10 - Leitungshalter

- am Getriebegehäuse befestigt

ohne Abb. - Befestigungsschraube Luftfiltergehäuse an Karosserie

- 10 Nm

ohne Abb. - Hutmutter Massepunkt am Längsträger vorn links

- 20 Nm

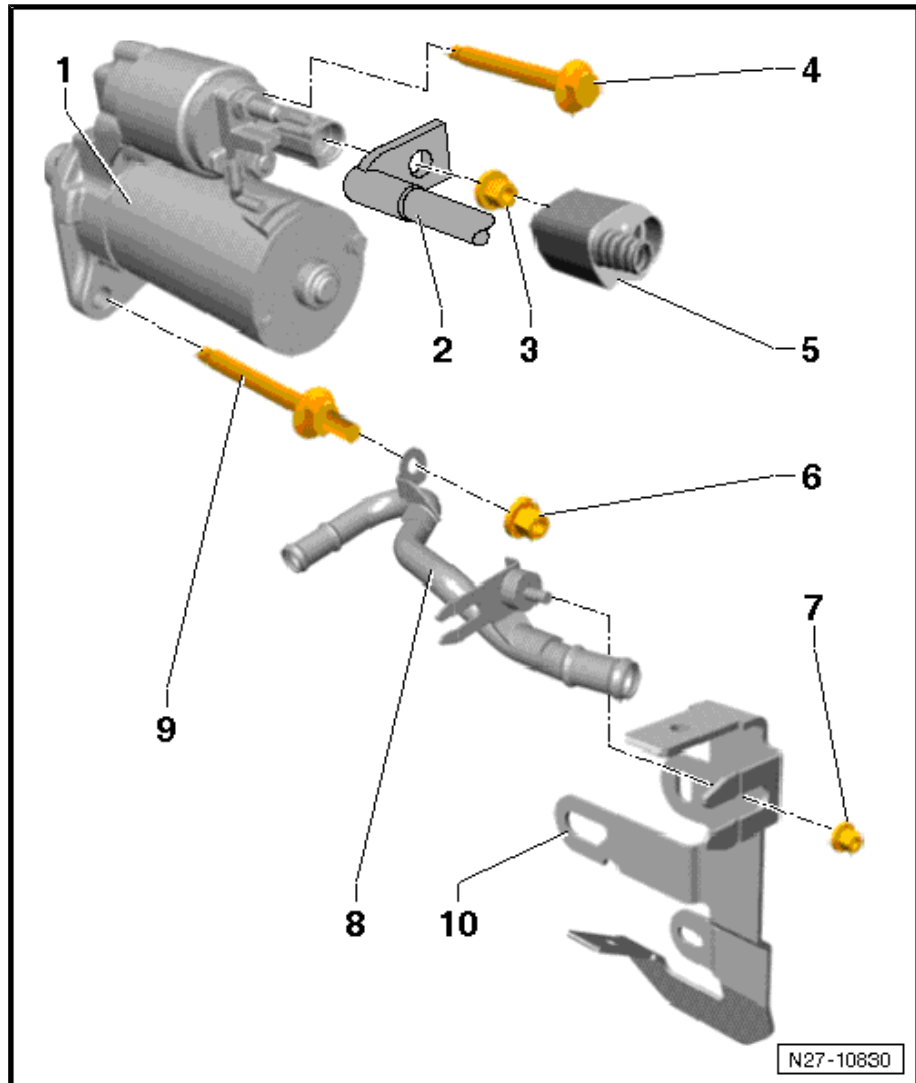



1 - Sechskantbundschaube

- M8x110
- 20 Nm

2 - Kreuzschlitzschrauben

- M4x19
- 2 Nm

3 - Unterlegscheibe

- M5

4 - Kreuzschlitzschraube

- M5x21
- 4,5 Nm

5 - Sechskantmutter

- M8
- 15 Nm

6 - Sechskantmutter, flach

- M8

7 - Schutzkappe für Drehstromgenerator

8 - Kreuzschlitzschraube

- M4x13
- 2 Nm

9 - Spannungsregler

- Spannungsregler aus- und einbauen
⇒ [Seite 75](#)

10 - Drehstromgenerator

- Drehstromgenerator aus- und einbauen
⇒ [Seite 57](#)

- Drehstromgenerator prüfen ⇒ [Seite 45](#)
- Befestigung B+-Leitung am Generator ⇒ [Seite 46](#)
- Keilrippenriemenscheibe aus- und einbauen ⇒ [Seite 70](#)

11 - Keilrippenriemen

- aus- und einbauen ⇒ Antriebsaggregat; Rep.-Gr. 13 ; Motor zerlegen und zusammenbauen
- prüfen ⇒ [Seite 45](#)
- Verlauf des Keilrippenriemens ⇒ Antriebsaggregat; Rep.-Gr. 13 ; Motor zerlegen und zusammenbauen

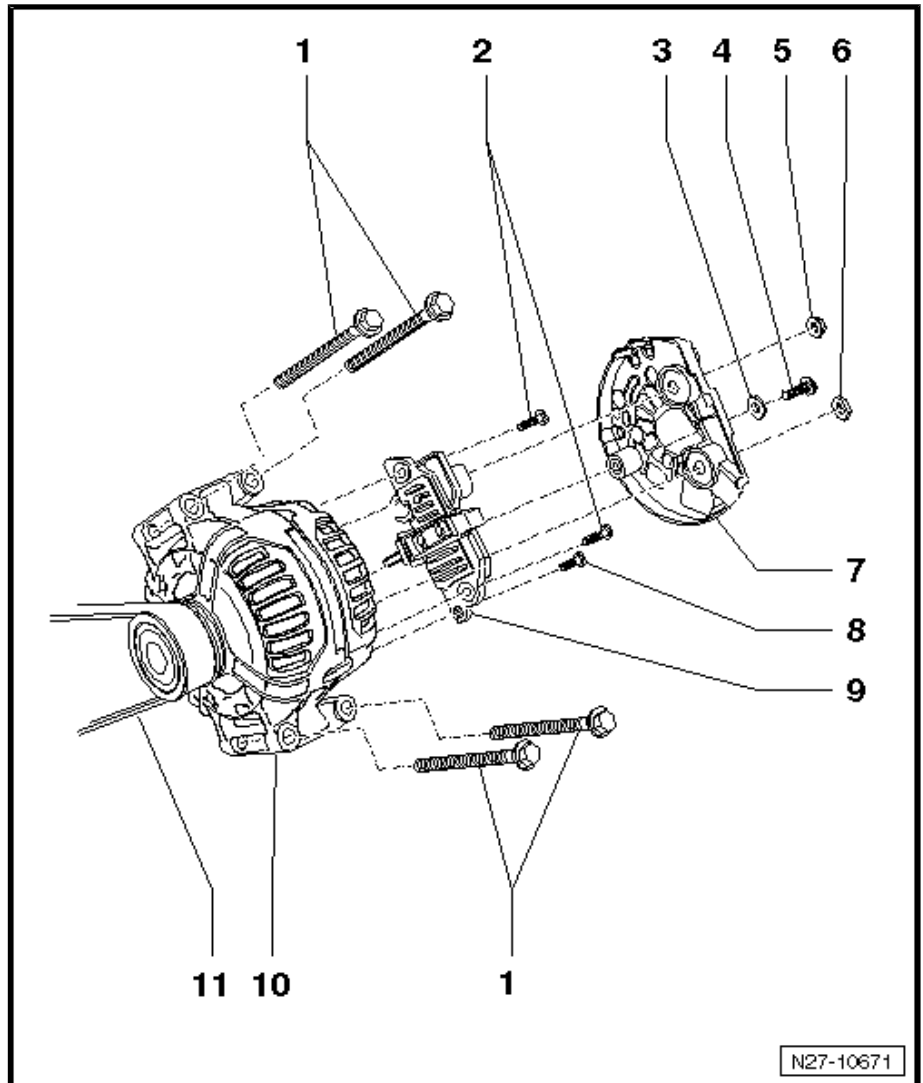

ohne Abbildung

- ◆ M5 Befestigungsmutter Leitungsschelle an Generatorrückseite - 3,2 Nm
- ◆ B+Leitung 20 Nm
- ◆ Riemenscheibe an Generator 80 Nm

9.6.2 Drehstromgenerator aus- und einbauen, 2,0 l TSI-Motor

Benötigte Spezialwerkzeuge, Prüf- und Messgeräte sowie Hilfsmittel



- Bauen Sie das Ansaugrohr -4- aus.
- Öffnen dazu Sie die Halteschellen des Ansaugrohrs -3- und nehmen Sie das Ansaugrohr aus den Halteschellen heraus.
- Lösen Sie die Klemmschellen -1- des Ansaugrohrs -4- mit der Schlauchklemmzange -V.A.G 1921- , ziehen Sie das Ansaugrohr von den Ansaugstutzen herunter und nehmen Sie das Ansaugrohr aus dem Motorraum heraus.
- Bauen Sie die Motor-Abdeckung -2- aus ⇒ Instandhaltung genau genommen ; Heft 25.1 .

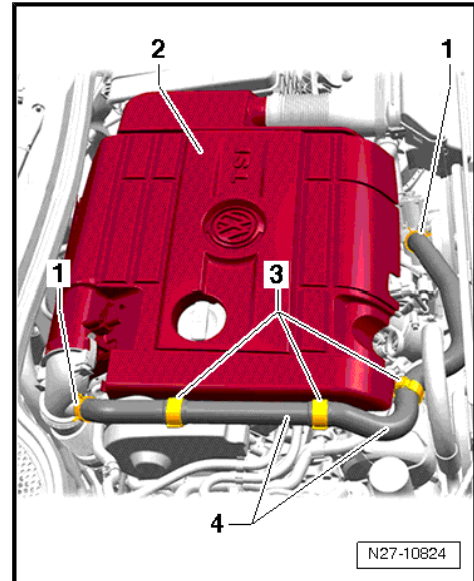

- Lösen Sie die Klemmschelle -5- mit der Schlauchklemmzange -V.A.G 1921- und nehmen Sie den Verbindungsschlauch -6- vom Aktivkohlefilter -4- ab.
- Nehmen Sie das Druckhalteventil mit Verbindungsschlauch -2- vom Aktivkohlefilter -4- ab.
- Entriegeln Sie die Verrastung -1- und ziehen den Aktivkohlefilter -4- nach oben aus der Halterung heraus.
- Schrauben Sie die Schraube -3- heraus und legen Sie die Rohrleitungen etwas hoch.
- Bauen Sie den Keilrippenriemen aus ⇒ Antriebsaggregat; Rep.-Gr. 13 .

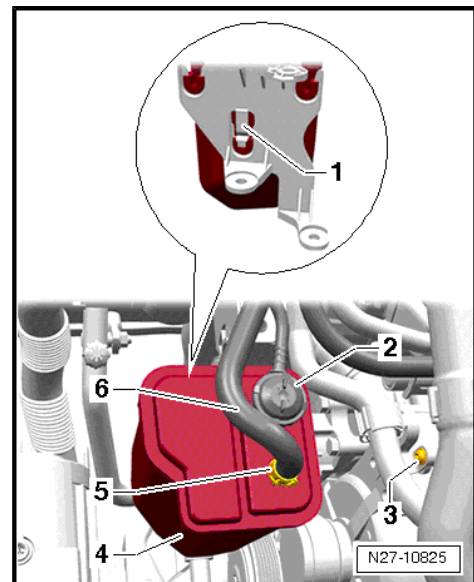

- Schrauben Sie die Schrauben -1- und -2- der Klimaleitungen heraus.

