



VW Scirocco 3
(2008-2014)



Motor 2,0 Liter Benziner CDLA 195 kW / 265 PS



Inhaltsverzeichnis

00 - Technische Daten	1
1 Motornummer	1
2 Motormerkmale	2
10 - Motor aus- und einbauen	3
1 Motor aus- und einbauen	3
1.1 Motor ausbauen	4
1.2 Motor am Montagebock befestigen	9
1.3 Motor einbauen	11
1.4 Aggregatlagerung	14
13 - Kurbeltrieb	16
1 Motor zerlegen und zusammenbauen	16
1.1 Montageübersicht	16
1.2 Keilrippenriemen aus- und einbauen	22
1.3 Spannvorrichtung für Keilrippenriemen aus- und einbauen	23
2 Dichtflansche und Schwungrad/Mitnehmerscheibe	24
2.1 Dichtflansche - Montageübersicht	24
2.2 Dichtring für Kurbelwelle (Riemenscheibenseite) ersetzen	25
2.3 Dichtflansch (Riemenscheibenseite) aus- und einbauen	27
2.4 Dichtflansch Getriebeseite aus- und einbauen	30
2.5 Schwungrad aus- und einbauen	33
2.6 Mitnehmerscheibe aus- und einbauen	34
3 Kurbelwelle	37
3.1 Kurbelwelle - Montageübersicht	37
3.2 Nadellager aus der Kurbelwelle ausziehen und eintreiben	39
3.3 Kurbelwellenmaße	40
3.4 Kennzeichnung Kurbelwellenlager oben	41
4 Kolben und Pleuel	42
4.1 Kolben und Pleuel - Montageübersicht	42
4.2 Kolben, Kolbenringe und Zylinderbohrung prüfen	44
4.3 Kolben- und Zylindermaße	46
15 - Zylinderkopf, Ventiltrieb	47
1 Zylinderkopf	47
1.1 Zylinderkopf - Montageübersicht	47
1.2 Zylinderkopfhaube aus- und einbauen	49
1.3 Zylinderkopf aus- und einbauen	51
1.4 Zahnriemen aus- und einbauen	56
1.5 Kompressionsdruck prüfen	74
2 Ventiltrieb	77
2.1 Ventiltrieb - Montageübersicht	77
2.2 Ventilmaße	79
2.3 Ventilführungen prüfen	79
2.4 Ventilschaftabdichtungen ersetzen	80
2.5 Dichtring für Auslassnockenwelle ersetzen	85
2.6 Nockenwellenversteller aus- und einbauen	87
2.7 Ventil 1 für Nockenwellenverstellung N205 aus- und einbauen	91
2.8 Nockenwellen aus- und einbauen	93
17 - Schmierung	97
1 Teile des Schmiersystems	97



1.1	Motoröl	97
1.2	Teile des Schmiersystems - Montageübersicht	97
1.3	Ölfiltergehäuse entleeren	102
1.4	Ölwanne aus- und einbauen	103
1.5	Ölpumpe mit Ausgleichswellengetriebe aus- und einbauen	106
1.6	Ölfilterhalter aus- und einbauen	111
1.7	Öldruckschalter F1 aus- und einbauen	112
1.8	Öldruck und Öldruckschalter prüfen (1-poliger Öldruckschalter)	113
1.9	Öldruck und Öldruckschalter prüfen (2-poliger Öldruckschalter)	115
19	- Kühlung	118
1	Teile des Kühlsystems	118
1.1	Teile des Kühlsystems motorseitig - Montageübersicht	119
1.2	Pumpe für Kühlmittelumlauf V50 - Montageübersicht (Motorkennbuchstabe BYD mit Bypassthermostat)	120
1.3	Pumpe für Kühlmittelumlauf V50 - Montageübersicht (Motorkennbuchstaben CDLA, CDLC, CDLF, CRZA)	121
1.4	Teile des Kühlsystems aufbauseitig - Montageübersicht	121
1.5	Anschlussplan für Kühlmittelschläuche	123
1.6	Bypassthermostat (Motorkennbuchstaben BYD)	124
1.7	Kühlmittel ablassen und auffüllen	125
1.8	Kühlmittelpumpe/Kühlmittelregler - Montageübersicht	130
1.9	Kühlmittelpumpe aus- und einbauen	131
1.10	Kühlmitteltemperaturgeber aus- und einbauen	133
1.11	Kühlmittelrohre aus- und einbauen	135
1.12	Kühlmittelreglergehäuse mit Kühlmittelregler aus- und einbauen	137
1.13	Lüfteraufnahme mit Kühlerlüfter V7 und Kühlerlüfter 2 V177 aus- und einbauen	138
1.14	Kühler aus- und einbauen (Golf 2004 ▶)	140
1.15	Kühler aus- und einbauen (Golf 2009 ▶, Golf Cabriolet 2012 ▶, Scirocco)	141
1.16	Zusatzkühler aus- und einbauen (Golf 2009 ▶, Golf Cabriolet 2012 ▶, Scirocco)	142
1.17	Kühlsystem auf Dichtigkeit prüfen	143
20	- Kraftstoffversorgung	145
1	Sicherheitsmaßnahmen	145
1.1	Sicherheitsmaßnahmen bei Arbeiten an der Kraftstoffversorgung	145
1.2	Kraftstoffdruckabbau im Hochdruckbereich	146
2	Sauberkeitsregeln	148
3	Kraftstoffbehälter (Frontantrieb)	149
3.1	Kraftstoffbehälter - Montageübersicht	149
3.2	Kraftstoffbehälter entleeren	151
3.3	Kraftstoffbehälter aus- und einbauen	155
4	Kraftstoffbehälter (Allradantrieb)	158
4.1	Kraftstoffbehälter - Montageübersicht	158
4.2	Kraftstoffbehälter entleeren	160
4.3	Kraftstoffbehälter aus- und einbauen	165
4.4	Kraftstoffvorratsgeber 2 G169 aus- und einbauen	169
4.5	Saugstrahlpumpe aus- und einbauen	172
5	Kraftstoffversorgung in Stand setzen	173
5.1	Kraftstoffördereinheit aus- und einbauen	173
5.2	Geber für Kraftstoffvorratsanzeige G aus- und einbauen	177
5.3	Kraftstoffpumpe G6 prüfen	178
6	Elektronische Motorleistungsregelung (E-Gas)	191
6.1	Gaspedalmodul - Montageübersicht	191
6.2	Gaspedalmodul aus- und einbauen	191
7	Aktivkohlebehälteranlage	194



1.1	Motoröl	97
1.2	Teile des Schmiersystems - Montageübersicht	97
1.3	Ölfiltergehäuse entleeren	102
1.4	Ölwanne aus- und einbauen	103
1.5	Ölpumpe mit Ausgleichswellengetriebe aus- und einbauen	106
1.6	Ölfilterhalter aus- und einbauen	111
1.7	Öldruckschalter F1 aus- und einbauen	112
1.8	Öldruck und Öldruckschalter prüfen (1-poliger Öldruckschalter)	113
1.9	Öldruck und Öldruckschalter prüfen (2-poliger Öldruckschalter)	115
19	- Kühlung	118
1	Teile des Kühlsystems	118
1.1	Teile des Kühlsystems motorseitig - Montageübersicht	119
1.2	Pumpe für Kühlmittelumlauf V50 - Montageübersicht (Motorkennbuchstabe BYD mit Bypassthermostat)	120
1.3	Pumpe für Kühlmittelumlauf V50 - Montageübersicht (Motorkennbuchstaben CDLA, CDLC, CDLF, CRZA)	121
1.4	Teile des Kühlsystems aufbauseitig - Montageübersicht	121
1.5	Anschlussplan für Kühlmittelschläuche	123
1.6	Bypassthermostat (Motorkennbuchstaben BYD)	124
1.7	Kühlmittel ablassen und auffüllen	125
1.8	Kühlmittelpumpe/Kühlmittelregler - Montageübersicht	130
1.9	Kühlmittelpumpe aus- und einbauen	131
1.10	Kühlmitteltemperaturgeber aus- und einbauen	133
1.11	Kühlmittelrohre aus- und einbauen	135
1.12	Kühlmittelreglergehäuse mit Kühlmittelregler aus- und einbauen	137
1.13	Lüfteraufnahme mit Kühlerlüfter V7 und Kühlerlüfter 2 V177 aus- und einbauen	138
1.14	Kühler aus- und einbauen (Golf 2004 ►)	140
1.15	Kühler aus- und einbauen (Golf 2009 ►, Golf Cabriolet 2012 ►, Scirocco)	141
1.16	Zusatzkühler aus- und einbauen (Golf 2009 ►, Golf Cabriolet 2012 ►, Scirocco)	142
1.17	Kühlsystem auf Dichtigkeit prüfen	143
20	- Kraftstoffversorgung	145
1	Sicherheitsmaßnahmen	145
1.1	Sicherheitsmaßnahmen bei Arbeiten an der Kraftstoffversorgung	145
1.2	Kraftstoffdruckabbau im Hochdruckbereich	146
2	Sauberkeitsregeln	148
3	Kraftstoffbehälter (Frontantrieb)	149
3.1	Kraftstoffbehälter - Montageübersicht	149
3.2	Kraftstoffbehälter entleeren	151
3.3	Kraftstoffbehälter aus- und einbauen	155
4	Kraftstoffbehälter (Allradantrieb)	158
4.1	Kraftstoffbehälter - Montageübersicht	158
4.2	Kraftstoffbehälter entleeren	160
4.3	Kraftstoffbehälter aus- und einbauen	165
4.4	Kraftstoffvorratsgeber 2 G169 aus- und einbauen	169
4.5	Saugstrahlpumpe aus- und einbauen	172
5	Kraftstoffversorgung in Stand setzen	173
5.1	Kraftstoffördereinheit aus- und einbauen	173
5.2	Geber für Kraftstoffvorratsanzeige G aus- und einbauen	177
5.3	Kraftstoffpumpe G6 prüfen	178
6	Elektronische Motorleistungsregelung (E-Gas)	191
6.1	Gaspedalmodul - Montageübersicht	191
6.2	Gaspedalmodul aus- und einbauen	191
7	Aktivkohlebehälteranlage	194



7.1	Aktivkohlebehälteranlage - Montageübersicht	194
7.2	Kraftstoffbehälter-Entlüftung prüfen	194
7.3	Kraftstoffsystem auf Dichtigkeit prüfen	196
8	Aktivkohlebehälteranlage	204
8.1	Übersichtsplan der Aktivkohlebehälteranlage	204
8.2	Aktivkohlebehälteranlage - Montageübersicht	206
8.3	Aktivkohlebehälter aus- und einbauen	207
8.4	Diagnosepumpe für Kraftstoffsystem V144 aus- und einbauen	208
8.5	Kraftstoffsystem auf Dichtigkeit prüfen	208
21	- Aufladung	217
1	Abgasturbolader	217
1.1	Montage von Schlauchverbindungen mit Steckkupplungen	217
1.2	Sauberkeitsregeln	218
1.3	Abgasturbolader - Montageübersicht	218
1.4	Abgasturbolader aus- und einbauen	223
1.5	Druckdose für Abgasturbolader prüfen	231
1.6	Druckdose für Abgasturbolader aus- und einbauen (Motorkennbuchstabe BYD)	232
1.7	Druckdose für Abgasturbolader einstellen (Motorkennbuchstabe BYD)	232
2	Ladeluftsystem	237
2.1	Ladeluftkühlung - Montageübersicht (Motorkennbuchstabe BYD)	237
2.2	Ladeluftkühlung - Montageübersicht (Motorkennbuchstaben CDLA, CDLC, CDLF, CRZA)	238
2.3	Geräuschverstärker - Montageübersicht (Motorkennbuchstabe BYD)	241
2.4	Aktuator für Körperschall R214 und Steuergerät für Körperschall J869 (Motorkennbuchstaben CDLA, CDLC, CDLF, CRZA)	241
2.5	Übersichtsplan der Abgasturboaufladung	244
2.6	Ladeluftkühler aus- und einbauen (Golf und Golf Cabriolet)	245
2.7	Ladeluftkühler aus- und einbauen (Scirocco)	246
2.8	Ladeluftsystem auf Dichtigkeit prüfen	247
24	- Kraftstoffaufbereitung, Einspritzung	250
1	Sicherheitsmaßnahmen und Sauberkeitsregeln	250
1.1	Allgemeine Hinweise zur Eigendiagnose	250
2	Einspritzanlage	251
2.1	Technische Daten	251
2.2	Motorabdeckung/Luftfilter - Montageübersicht	251
2.3	Motorabdeckung/Luftfilter aus- und einbauen	253
2.4	Luftfiltereinsatz aus- und einbauen	255
2.5	Luftmassenmesser G70 aus- und einbauen	256
2.6	Saugrohr - Montageübersicht	257
2.7	Saugrohr aus- und einbauen	258
2.8	Motor für Saugrohrklappe V157 mit Potenziometer für Saugrohrklappe G336 aus- und einbauen	261
2.9	Kraftstoffverteiler - Montageübersicht (Fahrzeuge bis 05.2007)	264
2.10	Kraftstoffverteiler - Montageübersicht (Fahrzeuge ab 05.2007)	265
2.11	Kraftstoffverteiler aus- und einbauen	266
2.12	Drosselklappensteuereinheit J338 aus- und einbauen	267
2.13	Drosselklappensteuereinheit J338 reinigen	268
2.14	Hochdruckpumpe - Montageübersicht	269
2.15	Hochdruckpumpe aus- und einbauen	270
2.16	Kraftstoffdruckgeber G247 aus- und einbauen	272
2.17	Kraftstoffdruckgeber G247 prüfen	273
2.18	Einspritzventile aus- und einbauen	276
2.19	Teflondichtring am Einspritzventil ersetzen	279
3	Bauteile prüfen	282



3.1	Doppelrückschlagventil prüfen	282
4	Motorsteuergerät J623 (Golf 2004 ▶)	284
4.1	Motorsteuergerät J623 aus- und einbauen	284
4.2	Diebstahl gesichertes Motorsteuergerät J623 aus- und einbauen	284
5	Motorsteuergerät J623 (Golf 2009 ▶ und Golf Cabriolet)	288
5.1	Motorsteuergerät aus- und einbauen	288
5.2	Diebstahl gesichertes Motorsteuergerät aus- und einbauen	289
6	Motorsteuergerät J623 (Scirocco)	293
6.1	Motorsteuergerät J623 aus- und einbauen	293
6.2	Diebstahl gesichertes Motorsteuergerät J623 aus- und einbauen	294
26	- Abgasanlage	296
1	Abgasanlage	296
1.1	Abgasanlage - Montageübersicht (Golf 2004 ▶)	296
1.2	Abgasanlage - Montageübersicht (Golf 2009 ▶)	299
1.3	Abgasanlage - Montageübersicht (Golf Cabriolet 2012 ▶)	301
1.4	Abgasanlage - Montageübersicht (Scirocco)	303
1.5	Mittel- und Nachschalldämpfer trennen (Frontantrieb)	305
1.6	Abgasvorrohr mit Katalysatoren aus- und einbauen	306
1.7	Abgasanlage spannungsfrei einrichten	307
1.8	Abgasklappe prüfen (Golf 2009 ▶, Golf Cabriolet 2012 ▶, Scirocco)	308
28	- Zündanlage	311
1	Zündanlage in Stand setzen	311
1.1	Allgemeine Hinweise zur Zündanlage	311
1.2	Sicherheitsmaßnahmen	311
1.3	Zündanlage - Montageübersicht	311
1.4	Zündspulen mit Leistungsendstufen aus- und einbauen	312
1.5	Prüfdaten, Zündkerzen	314



- Führungsstück - T10122/6- -B- prüfen, es darf nicht scharfkantig oder verschmutzt sein.
- Montagehilfe - T10122/1- -A- auf das Führungsstück - T10122/6- -B- aufstecken.
- Dichtflansch -C-, mit der Außenseite voran, auf das Führungsstück - T10122/6- -B- schieben.
- Montagehilfe -A- abnehmen.

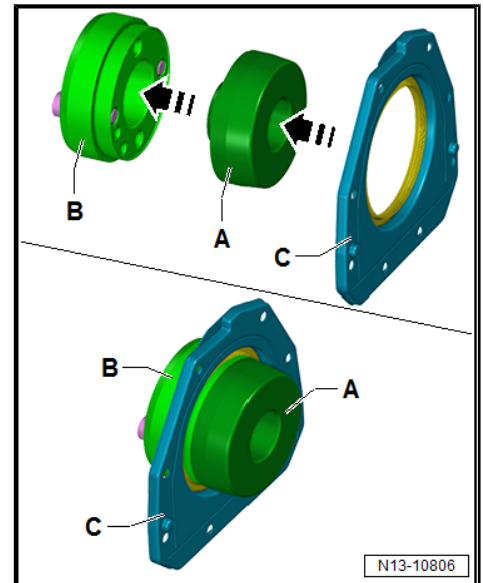

- Führungsstück -A- mit Dichtflansch -B- auf den Kurbelwellenzapfen stecken.

i Hinweis

Das Festziehen der Schrauben -Pfeile- ist nicht notwendig.

- Dichtflansch -B- über das Führungsstück -A- auf den Kurbelwellenzapfen schieben.
- Führungsstück -A- abnehmen.
- Nach der Montage des Dichtflansches muss das Dichtmittel ca. 30 Minuten trocknen. Erst danach darf Motoröl eingefüllt werden.

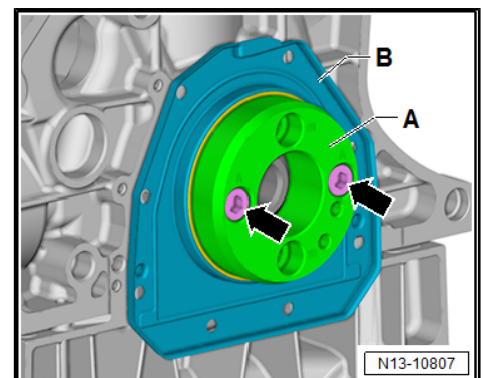

Anzugsdrehmomente

- ◆ ⇒ [„2.1 Dichtflansche - Montageübersicht“, Seite 24](#)

2.5 Schwungrad aus- und einbauen

Benötigte Spezialwerkzeuge, Prüf- und Messgeräte sowie Hilfsmittel

- ◆ Gegenhalter 3067

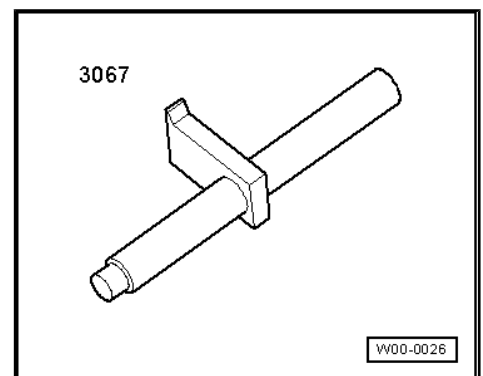



1 - 10 Nm

- Anzugsreihenfolge
⇒ Seite 49

2 - Zylinderkopfhaube

- aus- und einbauen
⇒ Seite 49

3 - Dichtung

- bei Beschädigung oder Undichtigkeit ersetzen

4 - Ventil für Kurbelgehäuseentlüftung

5 - Verschlussdeckel

6 - Dichtung

- bei Beschädigung oder Undichtigkeit ersetzen

7 - 4 Nm

8 - Dichtung für Zylinderkopfhaube

- bei Beschädigung oder Undichtigkeit ersetzen

9 - Unterdruckpumpe

10 - 4 Nm

11 - Ventil 1 für Nockenwellenverstellung - N205-

- aus- und einbauen
⇒ Seite 91

12 - Dichtring

- ersetzen

13 - 10 Nm

14 - Kabelhalter

15 - Dichtring

- bei Beschädigung oder Undichtigkeit ersetzen

16 - 10 Nm

17 - Gehäuse

18 - Dichtung

- ersetzen

19 - Transportflasche

20 - 25 Nm

21 - 10 Nm

- Stiftschraube für Saugrohr

22 - Trennplatte

23 - Zylinderkopfdichtung

- ersetzen
- Einbaulage beachten: Teilenummer zum Zylinderkopf

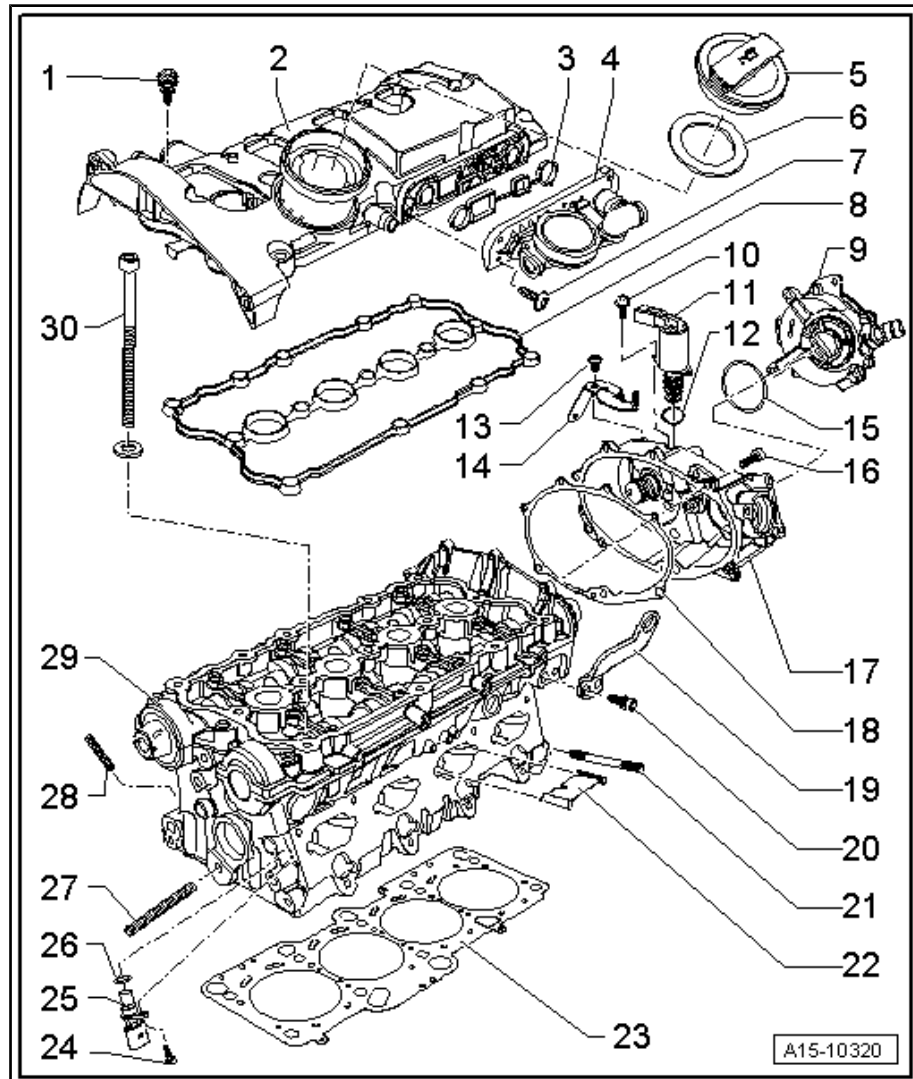



◆ Abzieher - T40039-

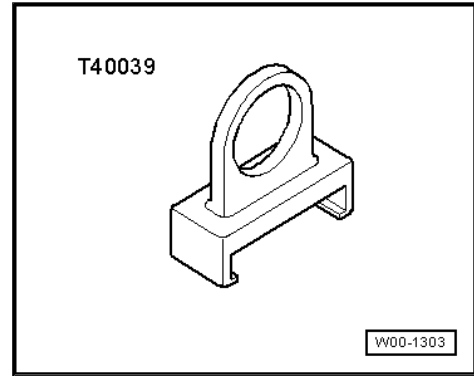

Ausbauen

- Motorabdeckung/Luftfilter ausbauen ⇒ [Seite 253](#) .
- Schrauben -Pfeile- herausdrehen.
- Zündspulen mit Leistungsendstufen ausbauen ⇒ [Seite 312](#) .

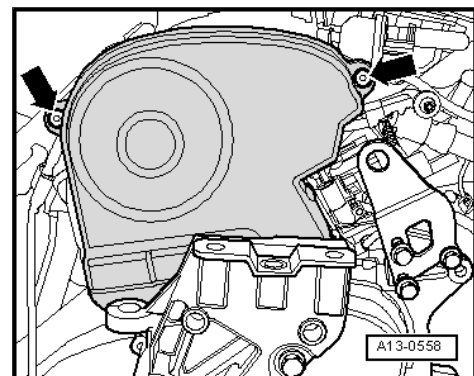

- Leitungen -2, 3 und 4- von der Zylinderkopfhaube trennen.

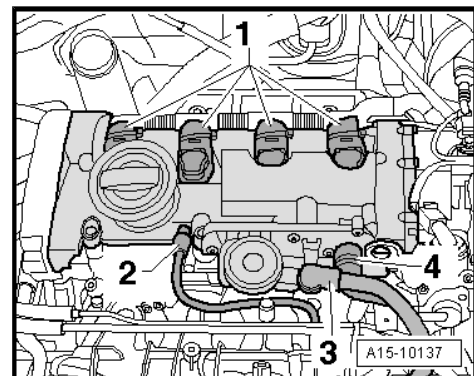

- Leitung für Kurbelgehäuseentlüftung mit Wärmeschutzblech vom Turbolader abschrauben -1-.
- Aktivkohlebehälter-Leitung zum Turbolader von der Zylinderkopfhaube abziehen -2-.
- Zylinderkopfhaube von außen nach innen lösen.
- Zylinderkopfhaube abnehmen.

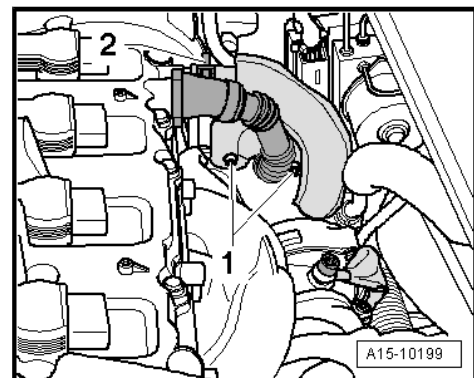

Einbauen

Der Einbau erfolgt in umgekehrter Reihenfolge. Dabei ist Folgendes zu beachten:



Hinweis

Die Dichtungen für Zylinderkopfhaube sind bei Beschädigung zu ersetzen.