



KIA Ceed CD Sportswagon
(ab 2018)



6-Gang Automatikgetriebe A6GF1-2

Inhalt

Technische Daten	3
Technische Daten	3
Anzugsdrehmoment.....	8
Schmiermittel	9
Spezialwerkzeuge	10
Fehlersuche	12
Automatikgetriebe-Steuersystem	15
Beschreibung und Bedienung	15
Reparaturverfahren	16
Getriebesteuermodul (TCM)	17
Getriebeöltemperatursensor	28
Eingangsdrehzahlsensor.....	38
Ausgangsdrehzahlsensor.....	47
Sperrschalter.....	56
Wählhebel	65
Schaltseilzug.....	69
Automatikgetriebesystem	76
Bauteile und Bauteile-Übersicht.....	76
Reparaturverfahren.....	77
Hydrauliksystem	89
Bauteile und Bauteile-Übersicht.....	89
Beschreibung und Bedienung	90
Drehmomentwandler-Steuermagnetventil (T/CON_VFS)	91
35R Kupplungs-Steuermagnetventil (35/C_VFS).....	100
26 Bremsen-Steuermagnetventil (26/B_VFS).....	113
Underdrive-Bremsensteuermagnetventil (UD/B_VFS).....	126
Overdrive-Kupplungssteuermagnetventil (OD/C_VFS).....	139

Leitungsdruck-Steermagnetventil.....	152
SS-A Magnetventil (EIN/AUS).....	161
Flüssigkeit.....	171
Ventilgehäuse	175

Hydrauliksystem

Bauteile und Bauteile-Übersicht

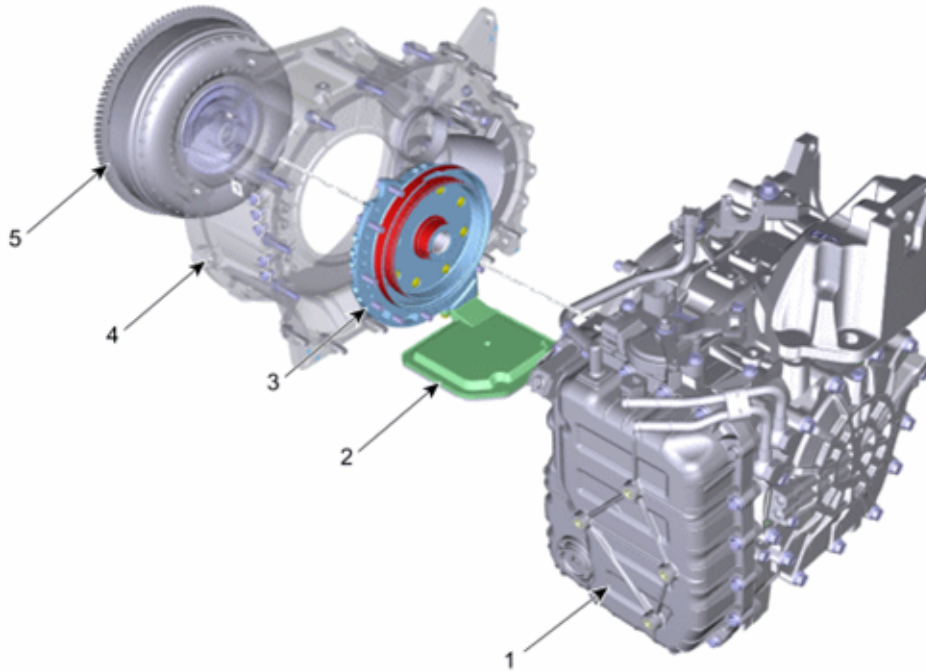

- 1. Automatikgetriebe
- 2. Ölfiler
- 3. Mechanische Ölpumpe

- 4. Wandlergehäuse
- 5. Drehmomentwandler