



VW L80 2V
(1995-2001)



Instandhaltung genau genommen

Inhaltsverzeichnis

	Seite
Motorübersicht	1
Fahrzeugidentifikation	2
- Aufkleber für Automatisch-Lastabhängige Bremskraftregelrichtung (ALB)	3
- Fahrgestell-Identifikation	2
- Getriebe-Identifikation	3
- Hinterachs-Identifikation	4
- Motor-Identifikation	3
- Typenschild	2
- Vorderachs-Identifikation	4
Service-Übersicht	5
Übergabe Inspektion	6
Durchsicht bei km-Stand 2500	7
Inspektions Service	9
- Inspektions Service alle 15 000 Km	9
- Inspektions Service alle 30 000 Km	10
- Inspektions Service alle 60 000 Km	11
- Inspektions Service alle 120 000 Km	11
- Inspektions Service alle 24 Monate	11
Sicherheitshinweise	12
Abgasuntersuchung	13
Arbeitsbeschreibungen	18
- Abgasanlage: Sichtprüfung auf Undichtigkeit und Beschädigung durchführen	51
- Absetzen des Fahrzeugs auf Absetzböcken	22
- Abstellen des Fahrzeugs zur Wartung	18
- Achsantrieb: Ölstand prüfen, ggf. Öl auffüllen und Belüftung reinigen	62
- Achsantrieb: Öl wechseln, magnetische Abbläuschaube und Belüftung reinigen	62
- Anheben des Fahrzeugs	21
- Anlasser und Drehstromgenerator: Befestigungen der elektrischen Anschlüsse prüfen	52
- Ansaugluftführung: Befestigung prüfen, ggf. nachziehen	47
- Automatisch lastabhängige Bremse: Einstellung prüfen	73
- Batterien: Säuredichte prüfen	97
- Batterien: Säurestand prüfen, ggf. destilliertes Wasser auffüllen und Batterieklemmen reinigen und nachziehen	96
- Bereifung (einschl. Reserverad): Prüfen	71
- Bremsbeläge: Auf Verschleiß prüfen	94
- Bremse: Automatische Spielnachstellung schmieren	94
- Bremse: Druckluftbehälter auf Kondenswasser prüfen	75
- Bremse: Nockenwellen, Einsteller und automatische Spielnachstellung schmieren	74
- Bremse: Staubmanschette auf Beschädigung prüfen	76
- Drucklufttrockner: Granulatrpatrone ersetzen	72
- Einspritzpumpe: Gelenke prüfen und schmieren	30
- Fahrerhaus kippen	18
- Fahrerhausverriegelung: Prüfen	95
- Gaspedal und Führungsbolzen: Schmieren	75
- Hintere Achsaufhängung: Befestigung prüfen, ggf. nachziehen	80
- Kardanwelle: Kreuzgelenke und Schiebemuffe schmieren	70
- Kardanwelle: Spiel des Lagers der mittleren Halterung prüfen	85
- Keilrippenriemen: Zustand und Spannung prüfen, ggf. Riemenspannung einstellen	31
- Kraftstofffilter: Entwässern	32
- Kraftstofffilter: Ersetzen	33
- Kraftstoffleitungen: Prüfen, ggf. nachziehen	28
- Kraftstoffförderpumpe: Filter reinigen	28
- Kraftstoffsystem entlüften	34



- Kupplung: Bremsflüssigkeit wechseln	38
- Kupplung: Flüssigkeitsstand prüfen, ggf. Bremsflüssigkeit auffüllen	37
- Kupplung: Verbindungen und Anschlüsse auf Undichtigkeit prüfen	66
- Kühlerviscolüfter: Zustand und Befestigung prüfen	46
- Kühlsystem: Auf Undichtigkeiten prüfen und Anschlüsse prüfen, ggf. nachziehen	40
- Kühlsystem: Kühlmittel ablassen und Kühlsystem befüllen	42
- Kühlsystem: Kühlmittelstand und Frostschutz prüfen, ggf. Kühlmittel/Kühlmittelzusatz auffüllen ..	36
- Leerlaufdrehzahl: Prüfen, ggf. einstellen	31
- Lenkarm: Prüfen	83
- Lenkgetriebe: Befestigung prüfen, ggf. nachziehen	82
- Lenksäule: Unteres Kreuzgelenk schmieren	70
- Luftfilter prüfen, ggf. Filtereinsatz ersetzen	23
- Massekabel (Fahrerhaus): Befestigung prüfen, ggf. nachziehen	55
- Motorbefestigung: Motorlagerung nachziehen	27
- Motorölstand: Prüfen, ggf. Motoröl auffüllen	56
- Motoröl wechseln und Ölfilter ersetzen	57
- Probefahrt	101
- Radio: Anti-Diebstahl-Codierung aktivieren	100
- Radnabe Hinterachse: Fett erneuern und Kegelrollenlager kontrollieren	91
- Radnabe Vorderachse: Fett erneuern und Kegelrollenlager kontrollieren	87
- Räder: Befestigung prüfen, ggf. nachziehen	86
- Reifenfülldruck (einschl. Reserverad): Prüfen, ggf. Fülldruck korrigieren	71
- Reifenprofiltiefe (einschl. Reserverad): Prüfen und eintragen	71
- Schaltgetriebe: Ölstand prüfen, ggf. Öl auffüllen und Belüftung reinigen	59
- Schaltgetriebe: Öl wechseln, magnetische Ablassschraube und Belüftung reinigen	60
- Scheibenwisch- und Waschanlage: Prüfen	99
- Scheinwerfereinstellung: Prüfen, ggf. Scheinwerfer einstellen	97
- Schmierstellen, Öl- und Fettspezifikation	67
- Schwingungsdämpfer: Zustand prüfen	46
- Servolenkung: Ölstand prüfen, ggf. Öl auffüllen	39
- Servolenkung: Verbindungen und Anschlüsse auf Undichtigkeit prüfen	64
- Sichtprüfung des Motors von unten auf Undichtigkeit und Beschädigung durchführen	30
- Stabilisatoren, Federbolzen und Stoßdämpfer: Zustand der Buchsen prüfen	83
- Turbolader: Prüfen	48
- Turbolader: Zustand prüfen, Verbindungen und Befestigungen prüfen	51
- Türen: Ablasslöcher reinigen	95
- Türfeststeller/Befestigungsbolzen und Fahrerhausverriegelung schmieren	75
- Ventilspiel: Prüfen, ggf. einstellen	44
- Vorderachse: Hauptbolzen schmieren	70
- Vordere Achsaufhängung: Befestigung prüfen, ggf. nachziehen	76
- Vorspur einstellen	85
- Wartung des Motorraums	22

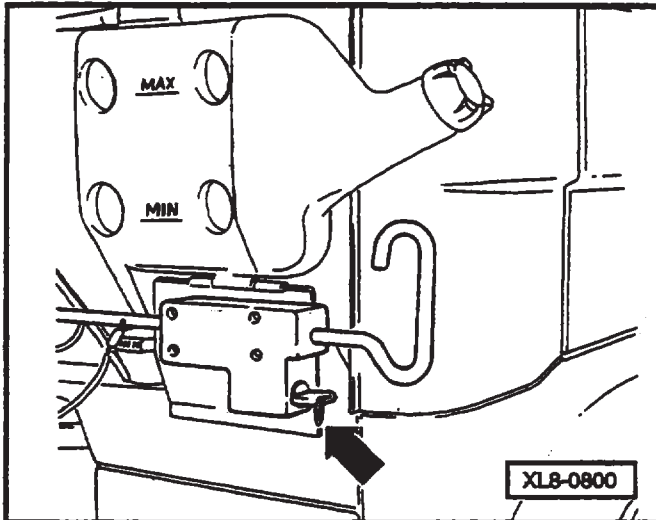

- ◀ - Fahrerhausverriegelung mit dem Zündschlüssel öffnen -Pfeil-.

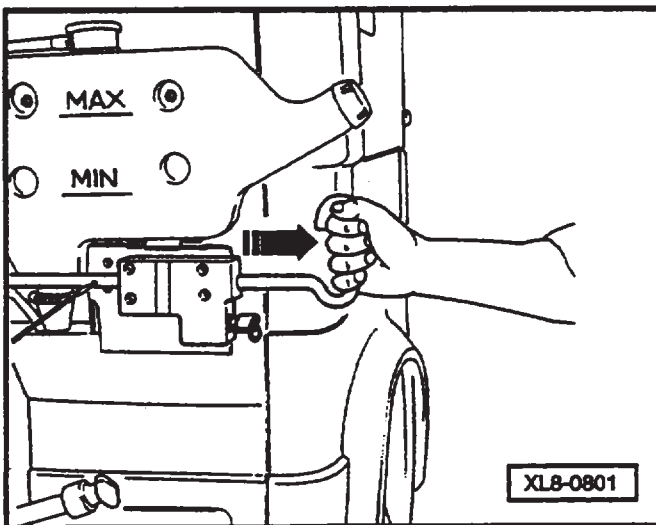

- ◀ - Entriegelungshebel zum Ausklinken der Fahrerhausverriegelung ziehen.
- Zündschlüssel abziehen.

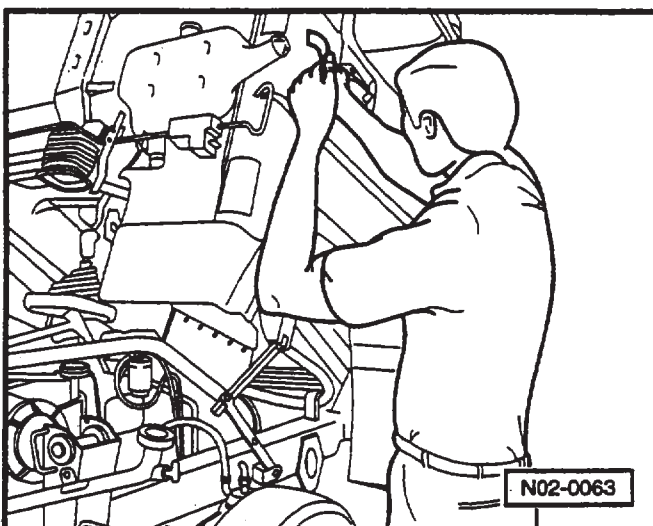

- ◀ - Fahrerhaus anheben, bis die Fahrerhausstütze verriegelt (Verriegelungsbolzen greift in das Langloch ein).

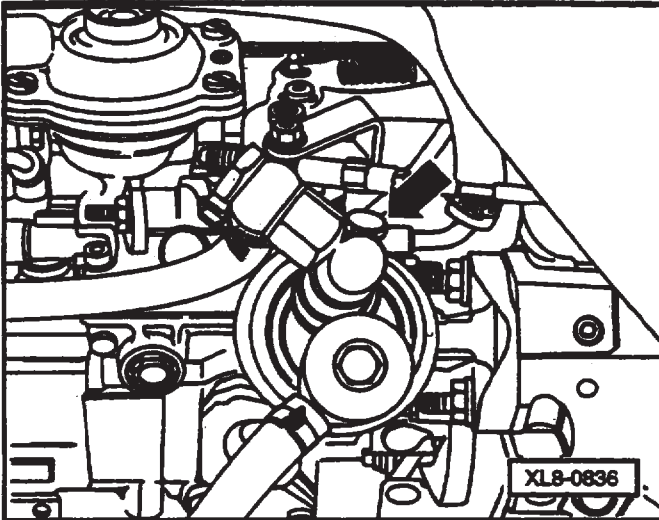

- ◀ - Leitungsanschluß an der Einspritzpumpe -Pfeil- auf festen Sitz prüfen, ggf Befestigungsschraube mit 23 Nm nachziehen.

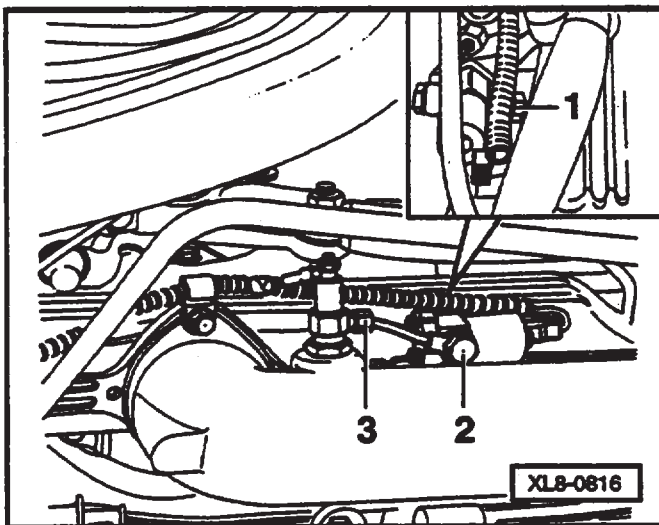

- ◀ - Leitungsanschlüsse -1- und -2- am Magnetventil der Kaltstarteinrichtung sowie Leitungsanschluß an der Flammenkerze -3- auf festen Sitz prüfen, ggf. Befestigungsschrauben mit 18 Nm nachziehen.

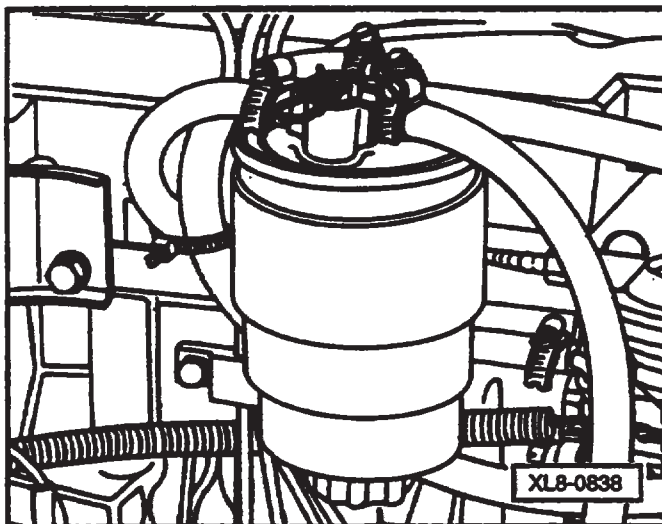

- ◀ - Alle Leitungsanschlüsse am Kraftstofffilter auf festen Sitz prüfen, ggf. Klemmschellen nachziehen.

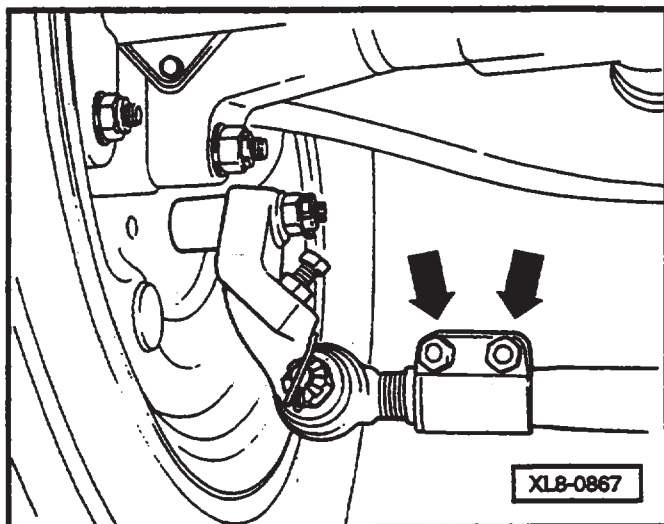

Vorspur einstellen

(Reifenverschleiß prüfen)

- Reifen auf Verschleiß prüfen, ggf. Vorspur einstellen.
- Zum Spureinstellen, Reifenfülldruck prüfen, ggf. korrigieren siehe Seite 71.

Das Einstellen der Vorspur ist mit einem optischen Achsmeßgerät durchzuführen.

Bedienung und Handhabung entnehmen Sie bitte der Bedienungsanleitung für das Achsmeßgerät.

- ◀ - Die Spureinstellung erfolgt durch Verdrehen der Spurstange. Dazu Klemmmuttern -Pfeile- lösen und Stange drehen, bis die richtige Einstellung erreicht ist.
- Nach dem Einstellen der Vorspur Klemmmuttern mit 82 Nm festziehen.

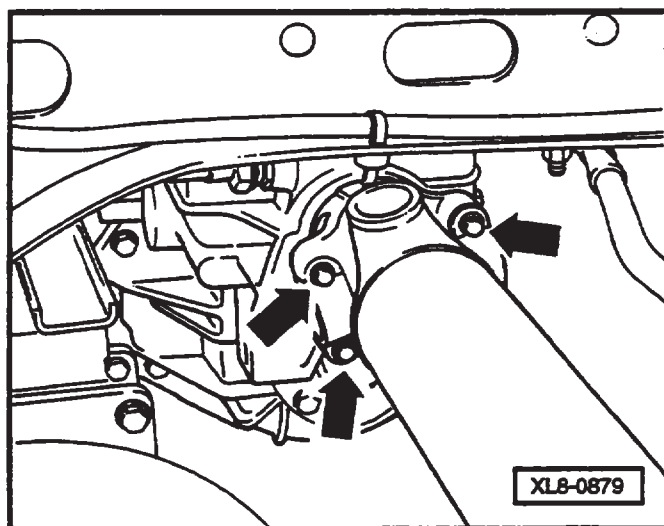

Kardanwelle: Spiel des Lagers der mittleren Halterung prüfen

Befestigung prüfen

- ◀ - Befestigungsbügel -Pfeile- der Kreuzgelenke mit 75 Nm nachziehen.

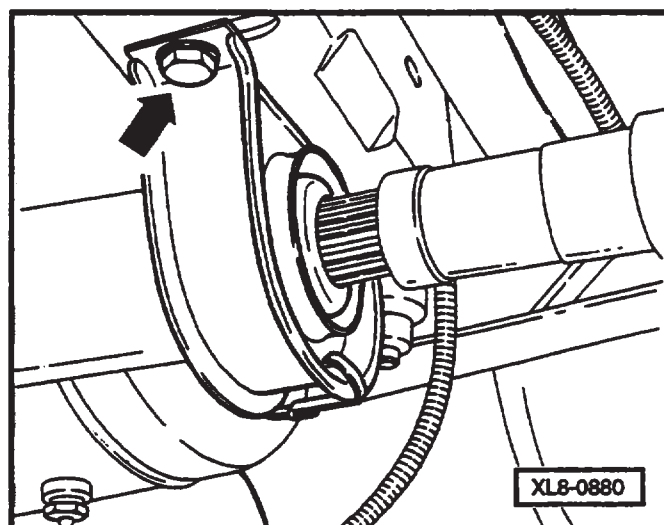

- ◀ - Halterung für Lager der Antriebswelle mit 80 Nm nachziehen.