



VW LT (2D)
(1996-2006)



Karosserie-Instandsetzung



Inhaltsverzeichnis

00 - Technische Daten	1
1 Fahrzeug-Kenndaten	1
1.1 Typenschild	1
1.2 Fahrzeugdatenträger	1
1.3 Fahrzeug-Identifizierungsnummer	1
2 Karosseriemaße	2
2.1 Bodengruppe vorn	2
2.2 Bodengruppe hinten	3
2.3 Karosserie vorn	5
2.4 Karosserie Mitte	8
2.5 Karosserie hinten	12
3 Karosseriespaltmaße	14
3.1 Karosserie vorn	14
3.2 Karosserie mitte	16
3.3 Karosserie hinten	17
4 Richtbank	19
4.1 Übersicht	19
50 - Karosserie vorn	28
1 Querträger vorn ersetzen	28
1.1 Ausbauen	28
1.2 Einbauen	30
2 Radlaufabdeckung (Endspitze Boden) ersetzen -Teilstück-	32
2.1 Ausbauen	32
2.2 Einbauen	33
3 Verstärkung für Radhaus ersetzen	35
3.1 Ausbauen	35
3.2 Einbauen	36
4 Radhaus vorn ersetzen	37
4.1 Ausbauen	37
4.2 Einbauen	38
5 Längsträger vorn innen ersetzen -Teilstück-	40
5.1 Ausbauen	40
5.2 Einbauen	41
6 Batteriekonsole ersetzen	43
6.1 Ausbauen	43
6.2 Einbauen	43
51 - Karosserie mitte	45
1 Hochdach ersetzen	45
1.1 Ausbauen	45
1.2 Einbauen	46
2 Dach ersetzen (Pritsche)	47
2.1 Ausbauen	47
2.2 Einbauen	48
3 Hochdach ersetzen (Vorderteil)	49
3.1 Ausbauen	49
3.2 Einbauen	50
4 Hochdachquerträger vorn ersetzen	51
4.1 Ausbauen	51
4.2 Einbauen	51



5	Hochdachversteifung ersetzen	52
5.1	Ausbauen	52
5.2	Einbauen	53
6	Hochdachquerträger hinten ersetzen	54
6.1	Ausbauen	54
6.2	Einbauen	55
7	Rückwand Pritsche ersetzen (mit Heckscheibe)	57
7.1	Ausbauen	57
7.2	Einbauen	58
8	Rückwand Pritsche ersetzen (ohne Heckscheibe)	60
8.1	Ausbauen	60
8.2	Einbauen	61
9	Hochdach hinten ersetzen	63
9.1	Ausbauen	63
9.2	Einbauen	64
10	Zwischensteg (Trittstufe) ersetzen	66
10.1	Ausbauen	66
10.2	Einbauen	67
11	Seitenteil hinten ersetzen (Kasten)	68
11.1	Ausbauen	68
11.2	Einbauen	69
12	Seitenteil hinten ersetzen (Schiebetürseite/Kasten)	71
12.1	Ausbauen	71
12.2	Einbauen	72
13	Seitenteil hinten ersetzen (Kombi)	74
13.1	Ausbauen	74
13.2	Einbauen	75
14	Seitenteil hinten ersetzen (Schiebetürseite/Kombi)	77
14.1	Ausbauen	77
14.2	Einbauen	78
15	Seitenteil hinten unten ersetzen	80
15.1	Ausbauen	80
15.2	Einbauen	81
16	Seitenteil hinten unten ersetzen (Schiebetürseite)	83
16.1	Ausbauen	83
16.2	Einbauen	84
17	Seitenteil hinten ersetzen -Teilstück vorn-	86
17.1	Ausbauen	86
17.2	Einbauen	87
18	Seitenteil hinten ersetzen -Teilstück vorn- (Schiebetürseite)	89
18.1	Ausbauen	89
18.2	Einbauen	90
19	Seitenteil hinten ersetzen -Teilstück hinten-	92
19.1	Ausbauen	92
19.2	Einbauen	93
20	Seitenteil vorn ersetzen (Kasten)	95
20.1	Ausbauen	95
20.2	Einbauen	96
21	Seitenteil vorn ersetzen -Teilstück- (Kombi)	97
21.1	Ausbauen	97
21.2	Einbauen	98
22	Seitenteil vorn unten ersetzen	100



22.1	Ausbauen	100
22.2	Einbauen	101
23	Scharniersäule (Säule A) ersetzen -Teilstück-	103
23.1	Ausbauen	103
23.2	Einbauen	104
24	Schlosssäule (Säule B) mit Verstärkung ersetzen	106
24.1	Ausbauen	106
24.2	Einbauen	107
25	Schlosssäule (Säule B) mit Verstärkung ersetzen (Pritsche)	111
25.1	Ausbauen	111
25.2	Einbauen	112
26	Schlosssäule (Säule B) mit Verstärkung ersetzen (Schiebetürseite)	116
26.1	Ausbauen	116
26.2	Einbauen	117
27	Unterholm (Schiebetürrahmen) ersetzen	121
27.1	Ausbauen	121
27.2	Einbauen	122
28	Unterholm außen ersetzen -Teilstück-	123
28.1	Ausbauen	123
28.2	Einbauen	124
29	Bodenblech ersetzen -Teilstück-	125
29.1	Ausbauen	125
29.2	Einbauen	127
53	Karosserie hinten	129
1	Abschlussblech ersetzen	129
1.1	Ausbauen	129
1.2	Einbauen	130
2	Rückwandeckteil ersetzen	132
2.1	Ausbauen	132
2.2	Einbauen	133
3	Kofferboden ersetzen -Teilstück-	138
3.1	Ausbauen	138
3.2	Einbauen	139
4	Abschlussträger ersetzen	141
4.1	Ausbauen	141
4.2	Einbauen	142
5	Längsträger hinten ersetzen	144
5.1	Ausbauen	144
5.2	Einbauen	145
6	Radhausschale hinten außen ersetzen	148
6.1	Ausbauen	148
6.2	Einbauen	149
7	Radhausschale hinten innen ersetzen	151
7.1	Ausbauen	151
7.2	Einbauen	152
8	Querträger hinten ersetzen	154
8.1	Ausbauen	154
8.2	Einbauen	155



00 – Technische Daten

1 Fahrzeug-Kenndaten

1.1 Typenschild

Das Typenschild befindet sich am Schlossträger -Pfeil-.

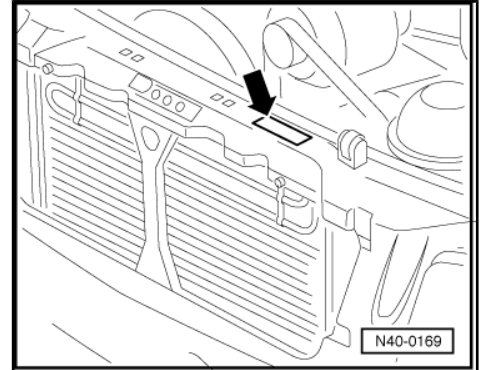

1.2 Fahrzeugdatenträger

Der Fahrzeugdatenträger ist an der Stirnwand vorn links neben dem Kupplungspedal aufgebracht.

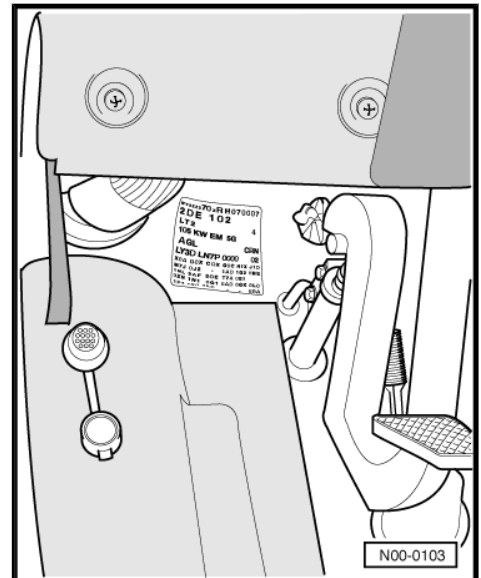

1.3 Fahrzeug-Identifizierungsnummer

Die Fahrzeug-Identifizierungsnummer (Fahrgestellnummer) ist im Radhaus des rechten Vorderrades oberhalb des Längsträgers eingeschlagen.

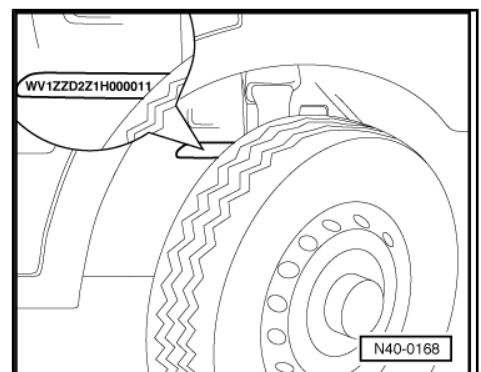



2 Karosseriemaße

2.1 Bodengruppe vorn

