



KIA Optima TF
(2011-2015)



6-Gang Automatikgetriebe A6MF2

Inhalt

Technische Daten	3
Technische Daten	3
Spezialwerkzeuge	8
Automatikgetriebesystem	9
Automatikgetriebe	9
Hydrauliksystem	17
Beschreibung und Bedienung	17
Bauteile und Bauteile-Übersicht	18
Ölpumpe	19
Flüssigkeit	23
Ventilgehäuse	29
Kupplung & Bremse	36
Beschreibung und Bedienung	36
Bauteile und Bauteile-Übersicht	37
Flussdiagramm	38
Automatikgetriebesteuersystem	45
Beschreibung und Bedienung	45
Reparaturverfahren	47
Schematische Darstellungen	48
Bauteile und Bauteile-Übersicht	49
Getriebesteuermodul (TCM)	51
Getriebeöltemperatursensor	60
Eingangsdrehzahlsensor	65
Ausgangsdrehzahlsensor	71
Drehmomentwandler-Steermagnetventil (T/CON_VFS)	77
26 Bremsen-Steermagnetventil (26/B_VFS)	83
Leitungsdruck-Steermagnetventil	87

35R Kupplungs-Steuermagnetventil (35R/C_VFS)	91
Underdrive-Bremsensteuermagnetventil (UD/B_VFS)	95
Overdrive-Kupplungssteuermagnetventil (OD/C_VFS)	99
SS-A Magnetventil (EIN/AUS).....	103
SS-B Magnetventil (EIN/AUS).....	109
Sperrschalter.....	115
Wählhebel.....	120

Automatikgetriebesystem

Automatikgetriebe

Bauteile und Bauteile-Übersicht

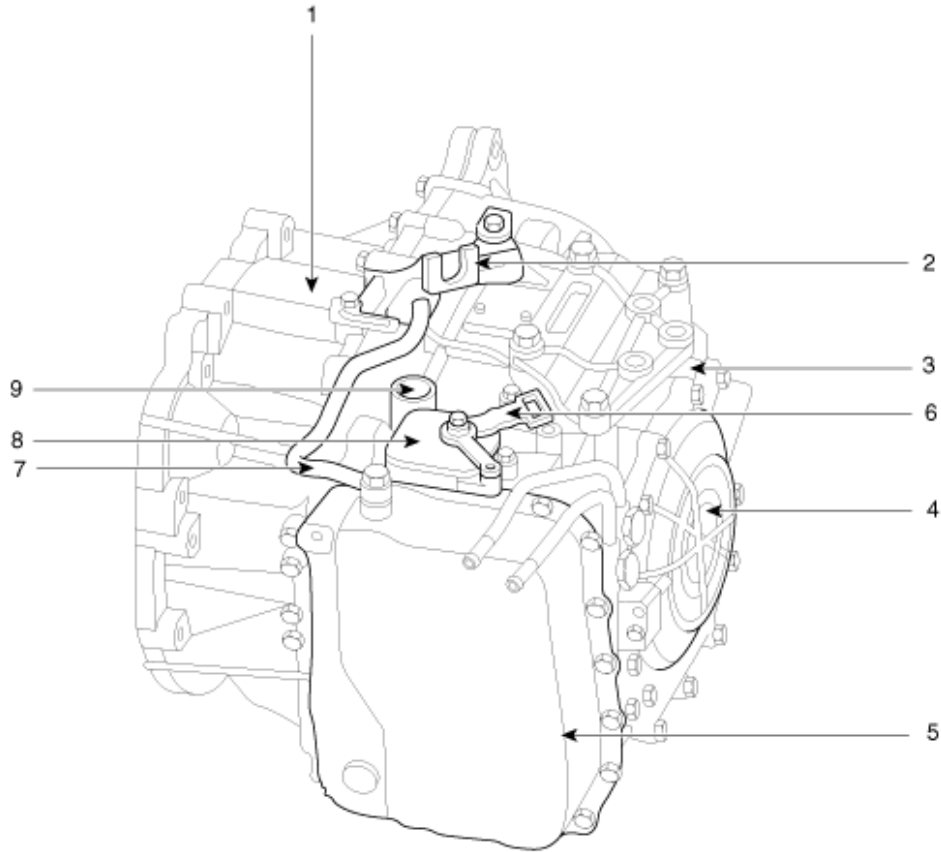

- 1. Wandlergehäuse
- 2. Schaltzughalterung
- 3. Automatikgetriebegehäuse
- 4. Hintere Abdeckung
- 5. Ventilgehäuseabdeckung

- 6. Manueller Steuerhebel
- 7. Entlüftungsschlauch
- 8. Sperrschalter
- 9. Magnetventil-Steckverbinder