



KIA Optima TF
(2011-2015)



6-Gang Schaltgetriebe M6GF2

Inhalt

Technische Daten	2
Technische Daten	2
Spezialwerkzeuge	4
Schaltgetriebesystem	5
Reparaturverfahren	5
Schaltgetriebe	7
Rückfahrscheinwerferschalter	14
Leerlaufschalter	18
Schaltgetriebe-Steuersystem	21
Wählhebel	21
Steuerkabel	24
Schaltwelleneinheit	29

Schaltgetriebe-Steuersystem

Wählhebel

Bauteile und Bauteile-Übersicht

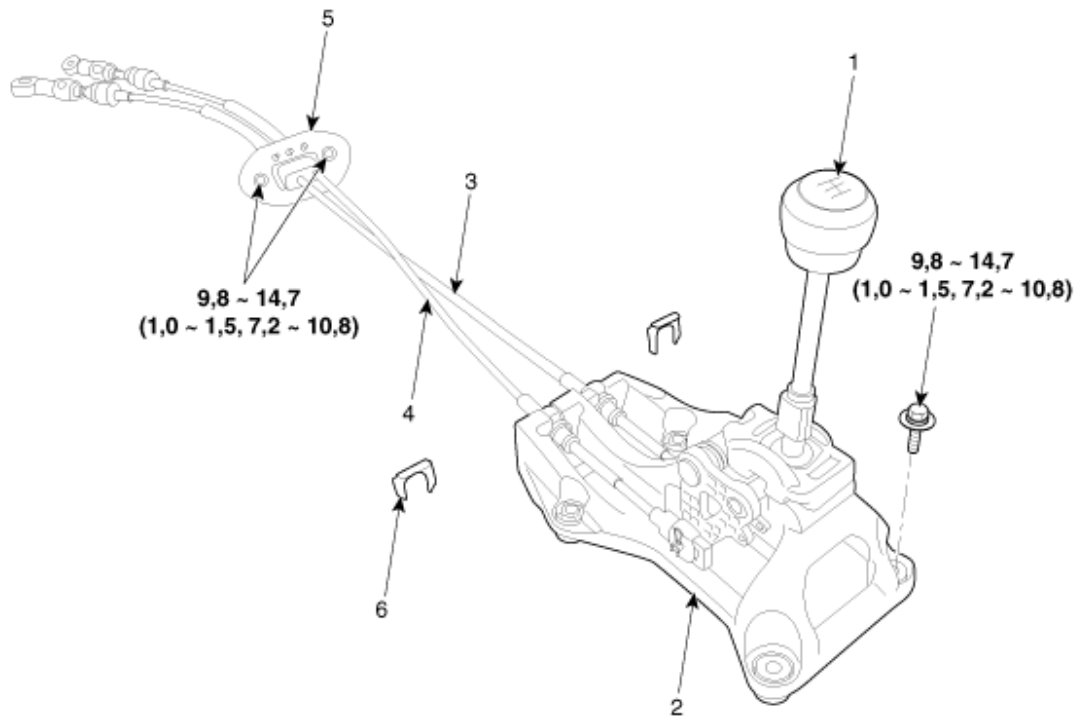

Anzugsdrehmoment: Nm (kgm)

1. Schalthebelknauf
2. Schalthebeleinheit
3. Schaltzug

4. Gangwahlzug
5. Halter