



Seat Leon IV
(2020 >)



Fahrwerk , Bremsen und Lenkung

Inhaltsverzeichnis

00 - Technische Daten	1
1 Sicherheits- und Reparaturhinweise	1
1.1 Sicherheitshinweise	1
1.2 Reparaturhinweise	1
2 Elektrische Bauteile	2
2.1 Diagnoseeinstiege	2
3 Entsorgung	4
3.1 Gasdruckstoßdämpfer vorn entgasen und entleeren, Stoßdämpfer konventionell, León, León Sportstourer	4
3.2 Gasdruckstoßdämpfer vorn entgasen und entleeren, Stoßdämpfer DCC, León, León Sportstourer	5
3.3 Gasdruckstoßdämpfer vorn entgasen und entleeren, Stoßdämpfer konventionell, Formentor	6
3.4 Gasdruckstoßdämpfer vorn entgasen und entleeren, Stoßdämpfer DCC, Formentor	7
3.5 Gasdruckstoßdämpfer hinten entgasen und entleeren	8
40 - Radaufhängung vorn	9
1 Sicherheits- und Reparaturhinweise	9
1.1 Sicherheitshinweise	9
1.2 Reparaturhinweise	9
2 Aggregateträger	10
2.1 Montageübersicht - Aggregateträger, Stahl	10
2.2 Aggregateträger ohne Lenkgetriebe aus- und einbauen	10
2.3 Aggregateträger mit Lenkgetriebe aus- und einbauen	12
2.4 Aggregateträger in Stand setzen	14
2.5 Gewinde im Längsträger in Stand setzen	21
2.6 Aggregateträger fixieren	21
2.7 Aggregateträger absenken	23
2.8 Fußpumpe vorbereiten	26
3 Federbein, Achslenker oben	28
3.1 Montageübersicht - Federbein, Achslenker oben	28
3.2 Federbein aus- und einbauen	29
3.3 Feder aus- und einbauen	34
4 Achslenker unten, Achsgelenk	39
4.1 Montageübersicht - Achslenker unten, Achsgelenk	39
4.2 Achslenker unten aus- und einbauen, Schaltgetriebe 0CW	41
4.3 Achslenker unten aus- und einbauen, Doppelkupplungsgetriebe 0GC	42
4.4 Achslenker unten aus- und einbauen, Fahrzeuge mit Hochvoltsystem	44
4.5 Achsgelenk prüfen	46
4.6 Achsgelenk aus- und einbauen	46
4.7 Gummimetalllager für Achslenker unten ersetzen	48
4.8 Steinschlagschutz für Achslenker aus- und einbauen	54
5 Radlagerung	55
5.1 Montageübersicht - Radlagerung	55
5.2 Radlagergehäuse aus- und einbauen	55
5.3 Radlagereinheit aus- und einbauen	58
6 Gelenkwelle	61
6.1 Übersicht - Gelenkwelle, León, León Sportstourer	61
6.2 Übersicht - Gelenkwelle, Formentor	61
6.3 Montageübersicht - Gelenkwelle, Gleichlaufgelenk VL100	62
6.4 Montageübersicht - Gelenkwelle, Gleichlaufgelenk VL107	64
6.5 Montageübersicht - Gelenkwelle, Tripodegelenk AAR2600i	66

6.6	Montageübersicht - Gelenkwelle, Tripodegelenk AAR3300i	68
6.7	Gelenkwelle aus- und einbauen, Gleichlaufgelenk und Tripodegelenk geschraubt	71
6.8	Gelenkwelle aus- und einbauen, Tripodegelenk gesteckt	72
6.9	Klemmschelle für Achsmanschette spannen	75
6.10	Gelenkwellenschraubung lösen und festziehen	76
6.11	Gelenkwelle Radlagergehäuse ausdrücken	78
6.12	Wärmeschutzblech Gelenkwelle aus- und einbauen	80
6.13	Gelenkwelle zerlegen und zusammenbauen, Gleichlaufgelenk außen	81
6.14	Gelenkwelle zerlegen und zusammenbauen, Gleichlaufgelenk VL100 innen	84
6.15	Gelenkwelle zerlegen und zusammenbauen, Gleichlaufgelenk VL107 innen	88
6.16	Gelenkwelle zerlegen und zusammenbauen, Tripodegelenk AAR2600i innen	92
6.17	Gelenkwelle zerlegen und zusammenbauen, Tripodegelenk AAR3300i innen	97
6.18	Gleichlaufgelenk außen prüfen	101
6.19	Gleichlaufgelenk innen prüfen	102
7	Stabilisator	106
7.1	Montageübersicht - Stabilisator	106
7.2	Stabilisator aus- und einbauen	106
7.3	Koppelstange aus- und einbauen	107
42	- Radaufhängung hinten	109
1	Sicherheits- und Reparaturhinweise	109
1.1	Sicherheitshinweise	109
1.2	Reparaturhinweise	109
2	Hinterachse	110
2.1	Hinterachse aus- und einbauen, Verbundlenkerachse	110
2.2	Hinterachse aus- und einbauen, Mehrlenkerachse, Frontantrieb	113
2.3	Hinterachse aus- und einbauen, Mehrlenkerachse, Allradantrieb	115
2.4	Hinterachse aus- und einbauen, Mehrlenkerachse, Fahrzeuge mit Hochvoltsystem	117
2.5	Fahrzeug an den Tragarmen der Hebebühne befestigen	119
3	Achskörper	122
3.1	Montageübersicht - Achskörper	122
3.2	Montageübersicht - Anbauteile für Verbundlenker-Hinterachse	122
3.3	Gummimetalllager für Achskörper ersetzen	123
3.4	Verkleidung Verbundlenker-Hinterachse außen aus- und einbauen	129
3.5	Verkleidung Verbundlenker-Hinterachse Mitte aus- und einbauen	129
4	Aggregateträger	131
4.1	Montageübersicht - Aggregateträger, Mehrlenkerachse, Frontantrieb	131
4.2	Montageübersicht - Aggregateträger, Mehrlenkerachse, Allradantrieb	131
4.3	Montageübersicht - Anbauteile für Aggregateträger	132
4.4	Aggregateträger fixieren, Mehrlenkerachse, Frontantrieb	133
4.5	Aggregateträger fixieren, Mehrlenkerachse, Allradantrieb	134
4.6	Aggregateträger fixieren, Mehrlenkerachse, Fahrzeuge mit Hochvoltsystem	135
4.7	Aggregateträger in Stand setzen	135
4.8	Fixiervorrichtung vorbereiten, Mehrlenkerachse	142
4.9	Fixiervorrichtung vorbereiten, Fahrzeuge mit Hochvoltsystem	147
5	Stabilisator	151
5.1	Montageübersicht - Stabilisator, Mehrlenkerachse, Frontantrieb	151
5.2	Montageübersicht - Stabilisator, Mehrlenkerachse, Allradantrieb	152
5.3	Stabilisator aus- und einbauen	152
5.4	Koppelstange aus- und einbauen	154
6	Achslenker, Spurstange	156
6.1	Montageübersicht - Querlenker, Mehrlenkerachse, Frontantrieb	156
6.2	Montageübersicht - Querlenker, Mehrlenkerachse, Allradantrieb	158
6.3	Montageübersicht - Spurstange, Mehrlenkerachse, Frontantrieb	160
6.4	Montageübersicht - Spurstange, Mehrlenkerachse, Allradantrieb	161

6.5	Querlenker oben aus- und einbauen	161
6.6	Querlenker unten aus- und einbauen	163
6.7	Spurstange aus- und einbauen	164
6.8	Verkleidung Querlenker unten aus- und einbauen	165
7	Federbein/Stoßdämpfer, Feder	167
7.1	Montageübersicht - Federbein/Stoßdämpfer, Feder, Verbundlenkerachse	167
7.2	Montageübersicht - Federbein/Stoßdämpfer, Feder, Mehrlenkerachse	167
7.3	Stoßdämpfer aus- und einbauen, Verbundlenkerachse	168
7.4	Stoßdämpfer aus- und einbauen, Mehrlenkerachse	170
7.5	Stoßdämpfer ersetzen	172
7.6	Feder aus- und einbauen, Verbundlenkerachse	177
7.7	Feder aus- und einbauen, Mehrlenkerachse	178
8	Radlagerung, Längslenker	183
8.1	Montageübersicht - Radlagerung, Verbundlenkerachse	183
8.2	Montageübersicht - Radlagerung, Mehrlenkerachse, Frontantrieb	183
8.3	Montageübersicht - Radlagerung, Mehrlenkerachse, Allradantrieb	185
8.4	Montageübersicht - Längslenker	185
8.5	Radlagergehäuse aus- und einbauen, Mehrlenkerachse, Frontantrieb	186
8.6	Radlagereinheit aus- und einbauen, Verbundlenkerachse	191
8.7	Radlagereinheit aus- und einbauen, Mehrlenkerachse, Frontantrieb	193
8.8	Radlagereinheit aus- und einbauen, Mehrlenkerachse, Allradantrieb	195
8.9	Längslenker mit Lagerbock aus- und einbauen	197
8.10	Längslenker in Stand setzen, Gummimetalllager	199
9	Gelenkwelle	204
9.1	Montageübersicht - Gelenkwelle, geschraubt	204
9.2	Montageübersicht - Gelenkwelle, gesteckt	206
9.3	Gelenkwelle aus- und einbauen, geschraubt	207
9.4	Gelenkwelle aus- und einbauen, gesteckt	210
9.5	Gelenkwelle zerlegen und zusammenbauen, Gleichlaufgelenk außen	210
9.6	Gelenkwelle zerlegen und zusammenbauen, Gleichlaufgelenk innen	213
9.7	Gelenkwellenschraubung lösen und festziehen	217
9.8	Gleichlaufgelenk außen prüfen	219
9.9	Gleichlaufgelenk innen prüfen	220
9.10	Gelenkwelle Radlagergehäuse ausdrücken	223
43	Niveauregelung	226
1	Sicherheits- und Reparaturhinweise	226
1.1	Sicherheitshinweise	226
1.2	Reparaturhinweise	226
2	Elektronisch geregelte Dämpfung	227
2.1	Montageübersicht - geregelte Dämpfung	227
2.2	Steuergerät für geregelte Dämpfung J250 aus- und einbauen	229
2.3	Karosseriebeschleunigungsgeber vorn G341/G342 aus- und einbauen	230
2.4	Karosseriebeschleunigungsgeber hinten G343 aus- und einbauen	232
3	Geber für Fahrzeugniveau	234
3.1	Montageübersicht - Geber für Fahrzeugniveau vorn	234
3.2	Montageübersicht - Geber für Fahrzeugniveau hinten, Verbundlenkerachse	234
3.3	Montageübersicht - Geber für Fahrzeugniveau hinten, Mehrlenkerachse, Frontantrieb	235
3.4	Montageübersicht - Geber für Fahrzeugniveau hinten, Mehrlenkerachse, Allradantrieb	236
3.5	Geber für Fahrzeugniveau vorn G78/G289 aus- und einbauen	237
3.6	Geber für Fahrzeugniveau hinten G76/G77 aus- und einbauen, Verbundlenkerachse	239
3.7	Geber für Fahrzeugniveau hinten G76/G77 aus- und einbauen, Mehrlenkerachse, Frontantrieb	241
3.8	Geber für Fahrzeugniveau hinten G76/G77 aus- und einbauen, Mehrlenkerachse, Allradantrieb	242

44 - Räder, Reifen, Fahrzeugvermessung	244
1 Sicherheits- und Reparaturhinweise	244
1.1 Sicherheitshinweise	244
1.2 Reparaturhinweise	244
2 Fahrzeugvermessung	245
2.1 Hinweise zur Achsvermessung	245
2.2 Prüfvoraussetzungen	245
2.3 Messvorbereitungen	245
2.4 Sollwerte für die Achsvermessung	246
2.5 Fahrzeug für die Vermessung in Anfangslage bringen	251
2.6 Notwendigkeit einer Achsvermessung, Verbundlenkerachse	251
2.7 Notwendigkeit einer Achsvermessung, Mehrlenkerachse	253
2.8 Sturz an der Vorderachse einstellen	254
2.9 Sturz an der Hinterachse einstellen, Verbundlenkerachse	255
2.10 Sturz an der Hinterachse einstellen, Mehrlenkerachse	255
2.11 Spur an der Hinterachse einstellen, Verbundlenkerachse	256
2.12 Spur an der Hinterachse einstellen, Mehrlenkerachse	256
2.13 Spur an der Vorderachse einstellen	257
2.14 Maximalen Lenkeinschlag prüfen	258
3 Räder und Reifen	260
3.1 Rad abbauen	260
3.2 Rad anbauen	261
48 - Lenkung	263
1 Sicherheits- und Reparaturhinweise	263
1.1 Sicherheitshinweise	263
1.2 Reparaturhinweise	263
2 Lenkrad	264
2.1 Montageübersicht - Lenkrad	264
2.2 Lenkrad aus- und einbauen	264
2.3 Lenkrad ersetzen	266
3 Lenksäule	269
3.1 Montageübersicht - Lenksäule	269
3.2 Lenksäule aus- und einbauen	270
3.3 Steuergerät für elektronische Lenksäulenverriegelung J764 aus- und einbauen	281
4 Lenkgetriebe	283
4.1 Montageübersicht - Lenkgetriebe	283
4.2 Montageübersicht - Spurstangen	285
4.3 Lenkgetriebe aus- und einbauen	286
4.4 Faltenbalg aus- und einbauen	288
4.5 Spurstange aus- und einbauen	291
4.6 Spurstangenkopf aus- und einbauen	292
4.7 Lenkgetriebe in Stand setzen	294

Bedingung

- Der Stabilisator muss in Einbaulage im Fahrzeug bleiben.

Gummimetalllager auspressen

- Spezialwerkzeuge wie gezeigt ansetzen:

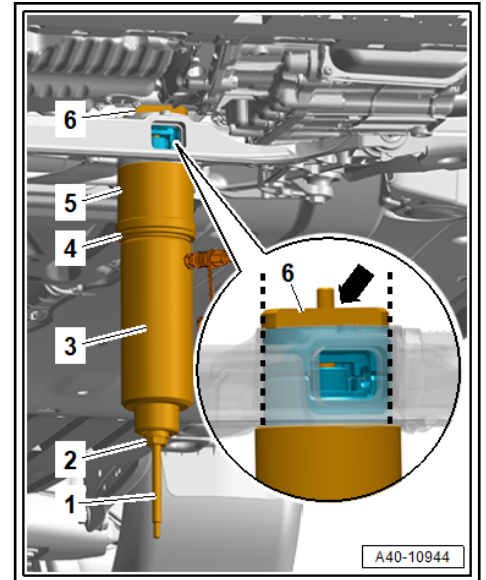

- 1 - Gewindespindel -VAS 6779/2-
- 2 - Sechskantmutter -VAS 6779/3-
- 3 - Hydraulikzylinder -VAS 6178- mit Druckstück -T10205/13-
- 4 - Druckstück -VAS 6779/5-
- 5 - Rohr -VAS 6779/4-
- 6 - Druckstück zur Demontage -VAS 6779/1-
- Druckstück zur Demontage -VAS 6779/1- -6- mit flacher Seite -Pfeil- in Fahrtrichtung auf Gummimetalllager aufsetzen.
- Werkzeug in Flucht des Gummimetalllagers einrichten, um ein Verkanten zu vermeiden.

- Auf richtigen Sitz der Sechskantmutter -VAS 6779/3- -U- achten.

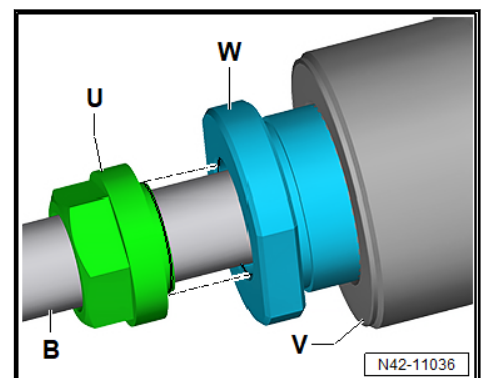

3 Federbein, Achslenker oben

3.1 Montageübersicht - Federbein, Achslenker oben

Die Übersicht ist beispielhaft für die linke Fahrzeugseite dargestellt

1 - Federauflage

2 - Federbein

- ausstattungs-/baustandsabhängig
- ⇒ Rep.-Gr. 40; Federbein aus- und einbauen

3 - Schraube

- nach Demontage ersetzen
- 70 Nm +180°

4 - Radlagergehäuse

- ausstattungs-/baustandsabhängig
- ⇒ Rep.-Gr. 40; Radlagergehäuse aus- und einbauen

5 - Mutter

- nach Demontage ersetzen

6 - Schutzhülle

7 - Feder

- ausstattungs-/baustandsabhängig
- ⇒ Rep.-Gr. 40; Feder aus- und einbauen

8 - Axialrillenkugellager

9 - Anschlagpuffer

- ausstattungs-/baustandsabhängig

10 - Federbeinlager

11 - Mutter

- nach Demontage ersetzen
- 60 Nm

12 - Federbeindom

13 - Schraube

- 3 Stück
- nach Demontage ersetzen
- 20 Nm +90°

14 - Abdeckung

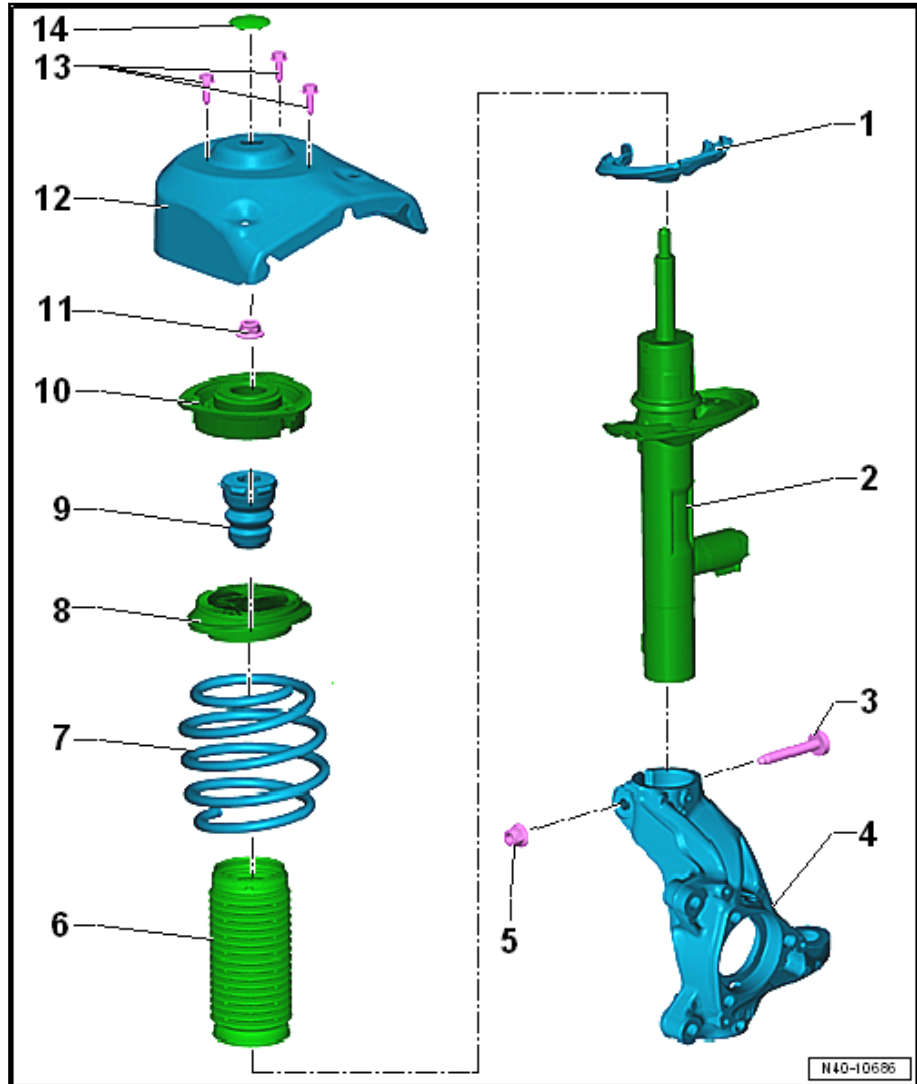

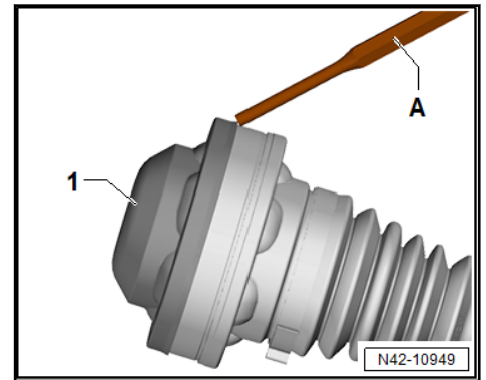

- Beide Klemmschellen abbauen und Gelenkschutzhülle zum Außengelenk schieben.

- Kappe für Gelenkschutzhülle -1- mit handelsüblichen Dorn -2- in -Pfeilrichtung- abtreiben.

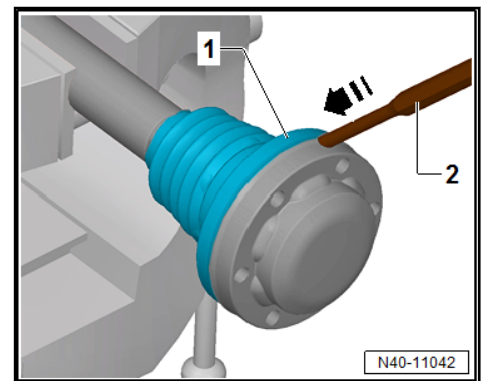

- Sicherungsring ausbauen.

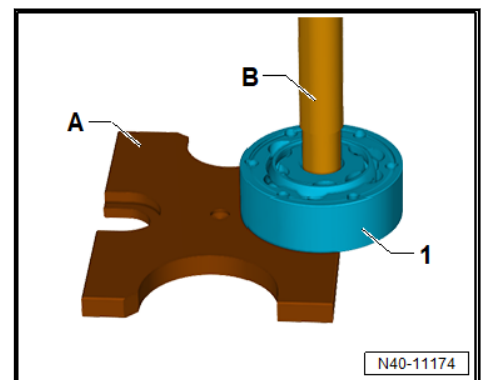

- Druckplatte -VW402- -A- in Werkstattpresse einlegen.
- Gelenkwelle in Druckplatte -VW402- einsetzen und Gleichlaufgelenk auf Druckplatte -VW402- auflegen.
- Druckstempel -VW408A- -B- an Gelenkwelle ansetzen.
- Gleichlaufgelenk -1- abpressen.

7 Stabilisator

7.1 Montageübersicht - Stabilisator

1 - Stabilisator

- mit Gummilager
- ⇒ Rep.-Gr. 40; Stabilisator aus- und einbauen

2 - Federbein

3 - Mutter

- nach Demontage ersetzen
- 65 Nm

4 - Koppelstange

- ⇒ Rep.-Gr. 40; Koppelstange aus- und einbauen

5 - Aggregateträger

- ⇒ Rep.-Gr. 40; Aggregateträger fixieren
- ⇒ Rep.-Gr. 40; Aggregateträger absenken
- ⇒ Rep.-Gr. 40; Aggregateträger ohne Lenkgetriebe aus- und einbauen
- ⇒ Rep.-Gr. 40; Aggregateträger mit Lenkgetriebe aus- und einbauen

6 - Schraube

- 4 Stück
- nach Demontage ersetzen
- 20 Nm +180°

7 - Mutter

- nach Demontage ersetzen
- 65 Nm

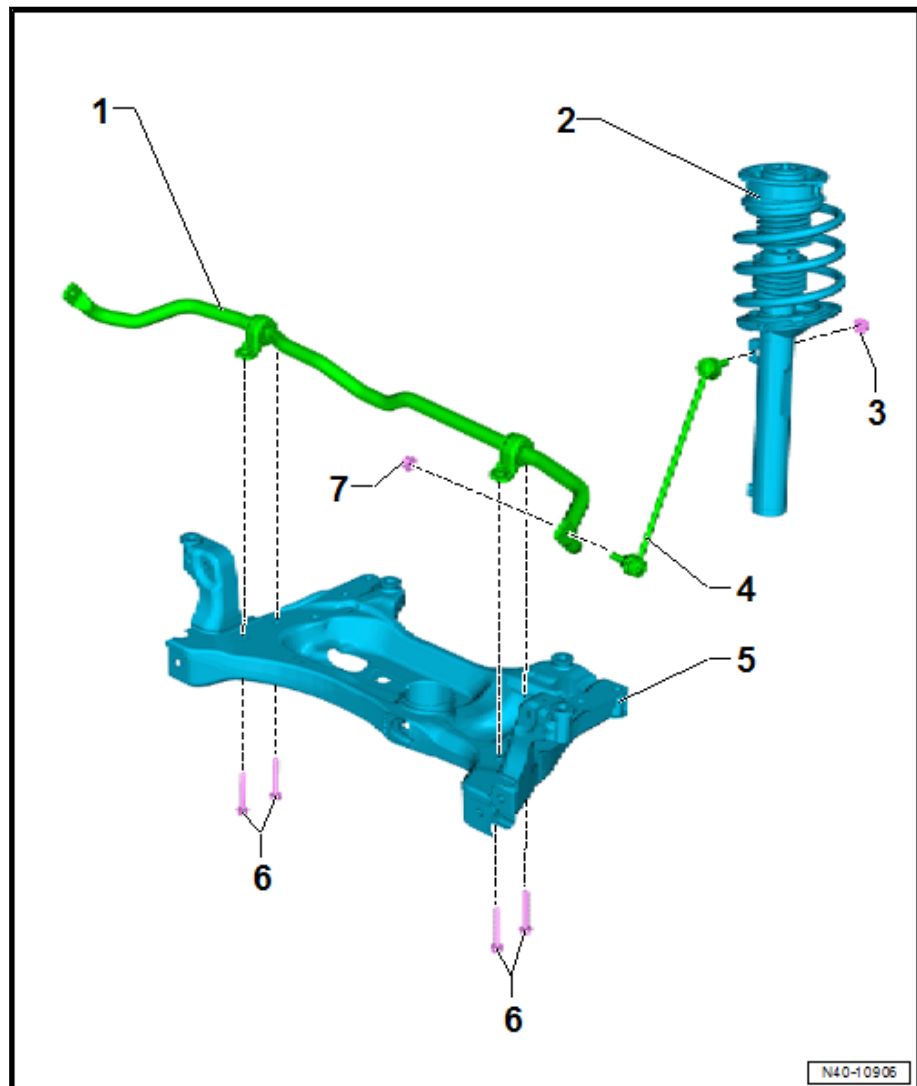

7.2 Stabilisator aus- und einbauen

Ausbauen

- Aggregateträger ohne Lenkgetriebe ausbauen ⇒ Rep.-Gr. 40; Aggregateträger aus- und einbauen.

- Schrauben -1- herausdrehen.