



KIA Optima TF
(2011-2015)



Fahrwerk, Achsen, Lenkung

Inhalt

Antriebswellen und Achsen	2
Technische Daten	2
Spezialwerkzeuge	4
Fehlersuche	5
Achsschenkel.....	6
Baugruppe Antriebswelle	14
Baugruppe Hinterachse	27
Radaufhängung	34
Technische Daten	34
Spezialwerkzeuge	37
Fehlersuche	38
Radaufhängung vorn	41
Radaufhängung hinten.....	61
Reifen / Räder.....	81
Reifendruckwarnsystem.....	91
Lenkung	111
Technische Daten	111
Spezialwerkzeuge	112
Fehlersuche	113
Reparaturverfahren.....	115
Lenkrad.....	118
Motorbetriebene Servolenkung	120
Hydraulische Servolenkung	220

Radaufhängung vorn

Bauteile und Bauteile-Übersicht

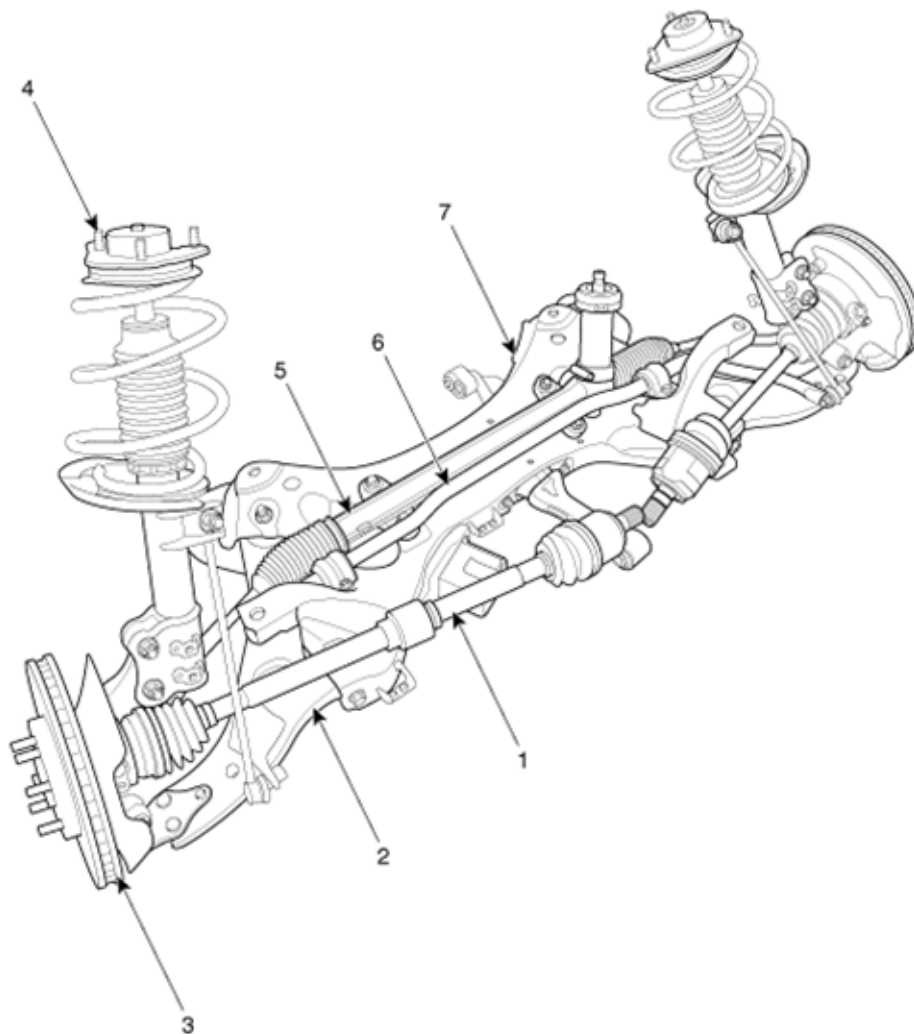

- 1. Antriebswelle
- 2. Unterer Tragarm
- 3. Vordere Scheibe
- 4. Vorderes Federbein

- 5. Lenkgetriebe
- 6. Stabilisator vorn
- 7. Hilfsrahmen