



KIA Optima TF
(2011-2015)



Motormechanik 2,4 L Benziner GDI 201 PS

Inhalt

Technische Daten	3
Technische Daten	3
Reparaturverfahren	13
Fehlersuche	20
Spezialwerkzeuge	24
Motor- und Getriebeeinheit	26
Motoraufhängung	26
Motor- und Getriebeeinheit	27
Motorsteuerung	38
Steuerkette	38
Zylinderkopf	66
Bauteile und Bauteile-Übersicht	66
Reparaturverfahren	67
Motorblock	105
Bauteile und Bauteile-Übersicht	105
Reparaturverfahren	107
Motorkühlung	135
Fehlersuche	135
Kühlmittel	137
Kühler	140
Kühlmittelpumpe	145
Thermostat	151
Motorschmierung	156
Motoröl	156
Ausgleichswelle und Ölpumpe	159
Ölkühler	173
Öldruckschalter	176

Ansaug- und Abgassystem	177
Ansaugkrümmer.....	177
Abgaskrümmer.....	182
Schalldämpfer	186

Kühler

Bauteile und Bauteile-Übersicht

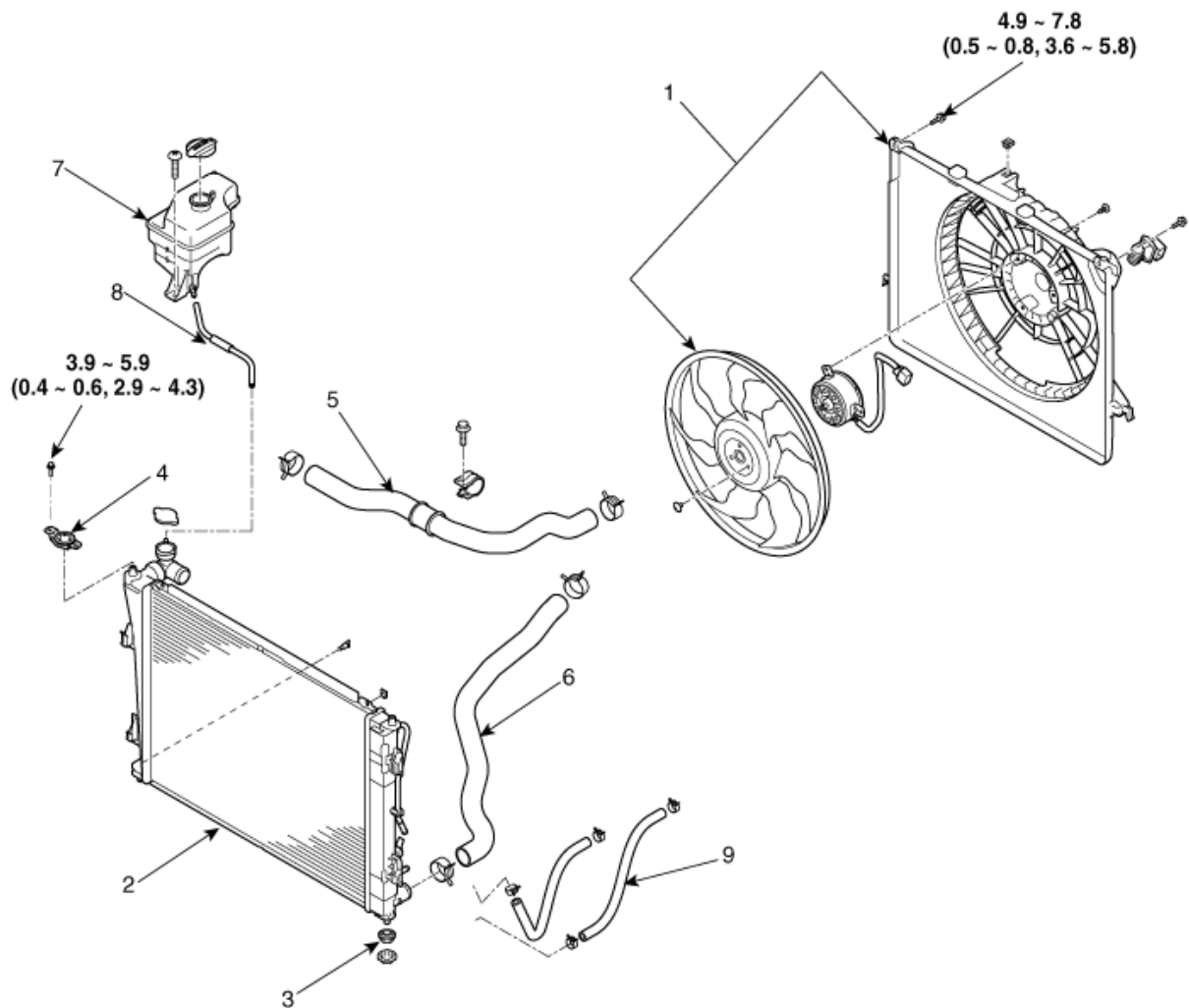

Torque : N.m (kgf.m, lb-ft)

- | | |
|--------------------------|---------------------------|
| 1. Kühlerlüfter | 6. Unterer Kühlerschlauch |
| 2. Kühler | 7. Ausgleichsbehälter |
| 3. Trägerdämpfer | 8. Überlaufschlauch |
| 4. Kühlerträger | 9. ATF-Kühlerschlauch |
| 5. Oberer Kühlerschlauch | |