



KIA Optima TF
(2011-2015)



Motormechanik 2,4 L Benziner MPI 175 PS

Inhalt

Technische Daten	3
Technische Daten	3
Reparaturverfahren	13
Fehlersuche	20
Spezialwerkzeuge	24
Motor- und Getriebeeinheit	26
Motoraufhängung	26
Motor- und Getriebeeinheit	27
Motorsteuerung	40
Steuerkette	40
Zylinderkopf	64
Bauteile und Bauteile-Übersicht	64
Reparaturverfahren	65
Motorblock	101
Bauteile und Bauteile-Übersicht	101
Reparaturverfahren	104
Motorkühlung	133
Fehlersuche	133
Kühlmittel	135
Kühler	138
Kühlmittelpumpe	143
Thermostat	149
Motorschmierung	154
Motoröl	154
Ausgleichswelle und Ölpumpe	157
Ölkühler	173
Öldruckschalter	176

Ansaug- und Abgassystem	177
Ansaugkrümmer.....	177
Abgaskrümmer.....	183
Schalldämpfer	187

Kühler

Bauteile und Bauteile-Übersicht

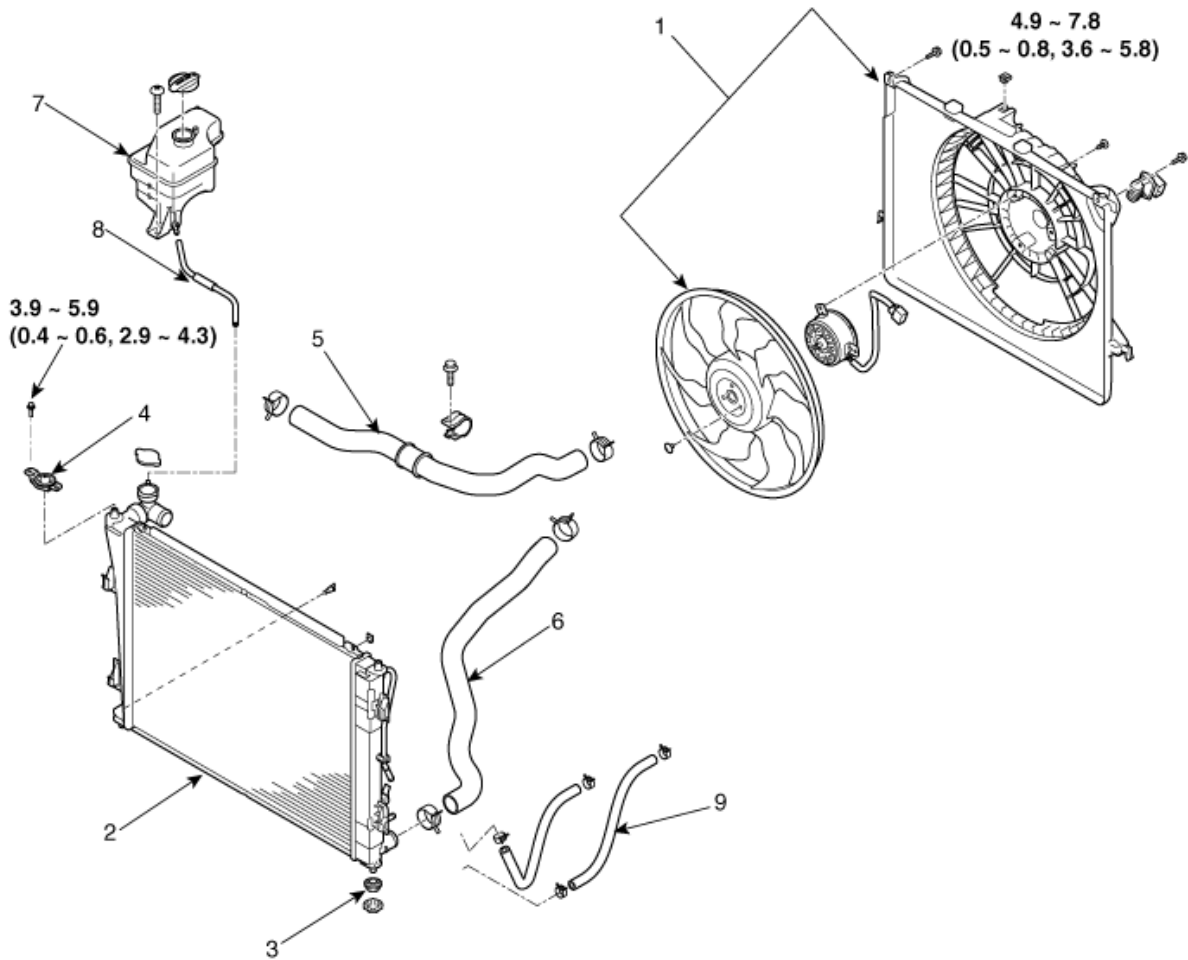

Torque : N.m (kgf.m, lb-ft)

- | | |
|--------------------------|---------------------------|
| 1. Kühlerlüfter | 6. Unterer Kühlerschlauch |
| 2. Kühler | 7. Ausgleichsbehälter |
| 3. Trägerdämpfer | 8. Überlaufschlauch |
| 4. Kühlerträger | 9. ATF-Kühlerschlauch |
| 5. Oberer Kühlerschlauch | |