



KIA Optima TF
(2011-2015)



Motormechanik 2,0 L Benziner 165 PS

Inhalt

Technische Daten	3
Technische Daten	3
Reparaturverfahren	14
Fehlersuche	21
Spezialwerkzeuge	25
Motor- und Getriebeeinheit	27
Motoraufhängung	27
Motor- und Getriebeeinheit	28
Motorsteuerung	41
Steuerkette	41
Zylinderkopf	65
Bauteile und Bauteile-Übersicht	65
Reparaturverfahren	66
Motorblock	103
Bauteile und Bauteile-Übersicht	103
Reparaturverfahren	106
Motorkühlung	135
Fehlersuche	135
Kühlmittel	137
Kühler	140
Kühlmittelpumpe	145
Thermostat	151
Motorschmierung	156
Motoröl	156
Ausgleichswelle und Ölpumpe	159
Ölkühler	175
Öldruckschalter	178

Ansaug- und Abgassystem	179
Ansaugkrümmer.....	179
Abgaskrümmer.....	185
Schalldämpfer	189

Motorblock

Bauteile und Bauteile-Übersicht

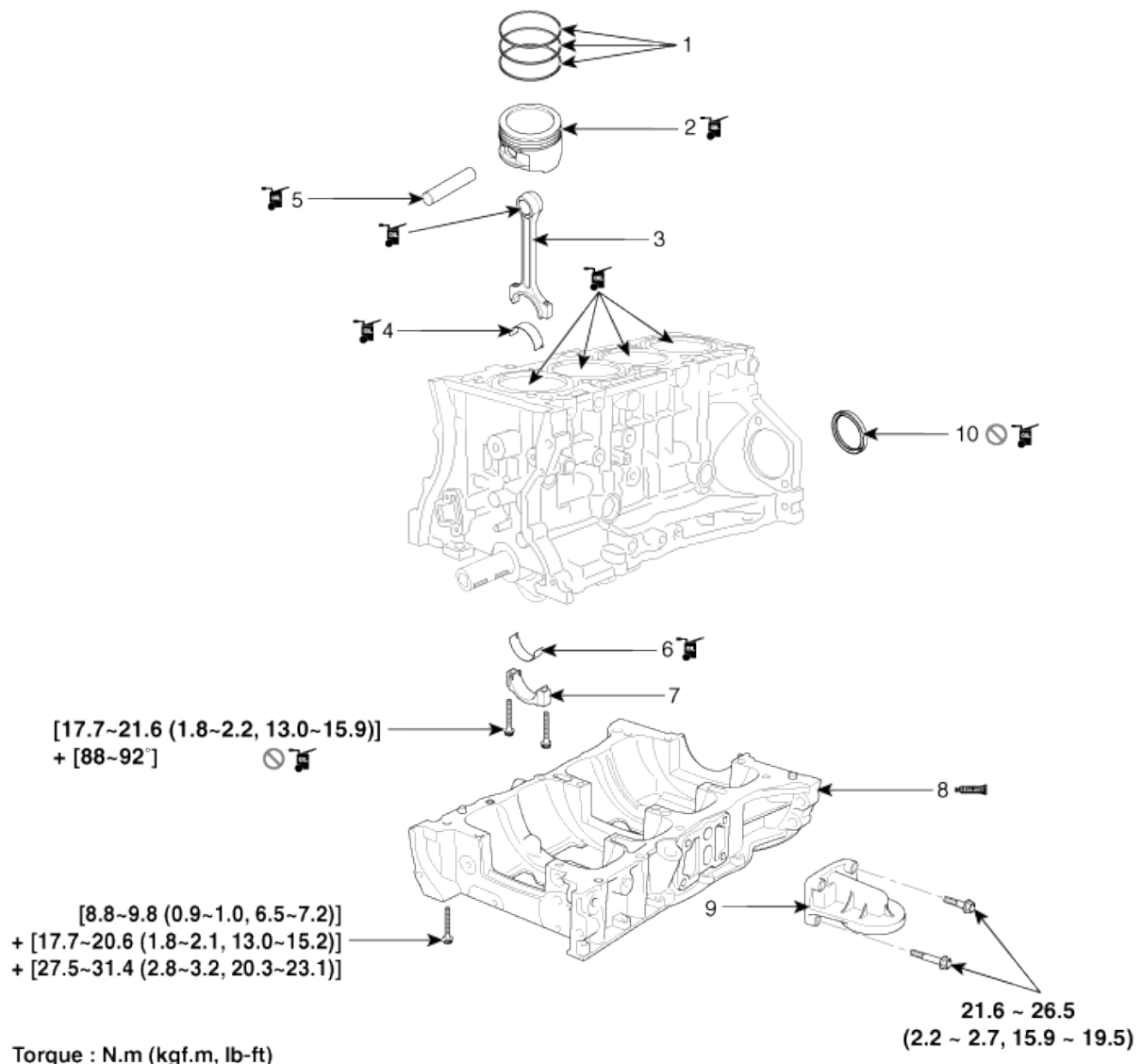

- 1. Kolbenring
- 2. Kolben
- 3. Pleuelstange
- 4. Oberes Pleuellager
- 5. Kolbenbolzen

- 6. Unteres Pleuellager
- 7. Pleuellagerdeckel
- 8. Leiterrahmen
- 9. Ölfilterhalterung
- 10. Hinterer Kurbelwellendichtring