



KIA Optima TF
(2011-2015)



Motormechanik 1,7 Liter Diesel 136 PS

Inhalt

Technische Daten	3
Technische Daten	3
Reparaturverfahren	13
Fehlersuche	15
Spezialwerkzeuge	19
Motor- und Getriebeeinheit	21
Motoraufhängung	21
Motor- und Getriebeeinheit	22
Motorsteuerung	36
Steuerkette.....	36
Zylinderkopf	67
Bauteile und Bauteile-Übersicht.....	67
Reparaturverfahren	69
Motorblock	88
Bauteile und Bauteile-Übersicht.....	88
Reparaturverfahren	89
Motorkühlung	111
Fehlersuche	111
Kühlmittel	113
Kühler.....	116
Thermostat.....	121
Kühlmittelpumpe	126
Motorschmierng	131
Bauteile und Bauteile-Übersicht.....	131
Motoröl.....	132
Ölfiler und Kühler	136
Öldruckschalter	138

Ölstandsensor.....	139
Ölpumpe	140
Ansaug- und Abgassystem	141
Ansaugkrümmer.....	141
Abgaskrümmer.....	145
Turbolader.....	153
Ladeluftkühler	162
Schalldämpfer	165

Thermostat

Bauteile und Bauteile-Übersicht

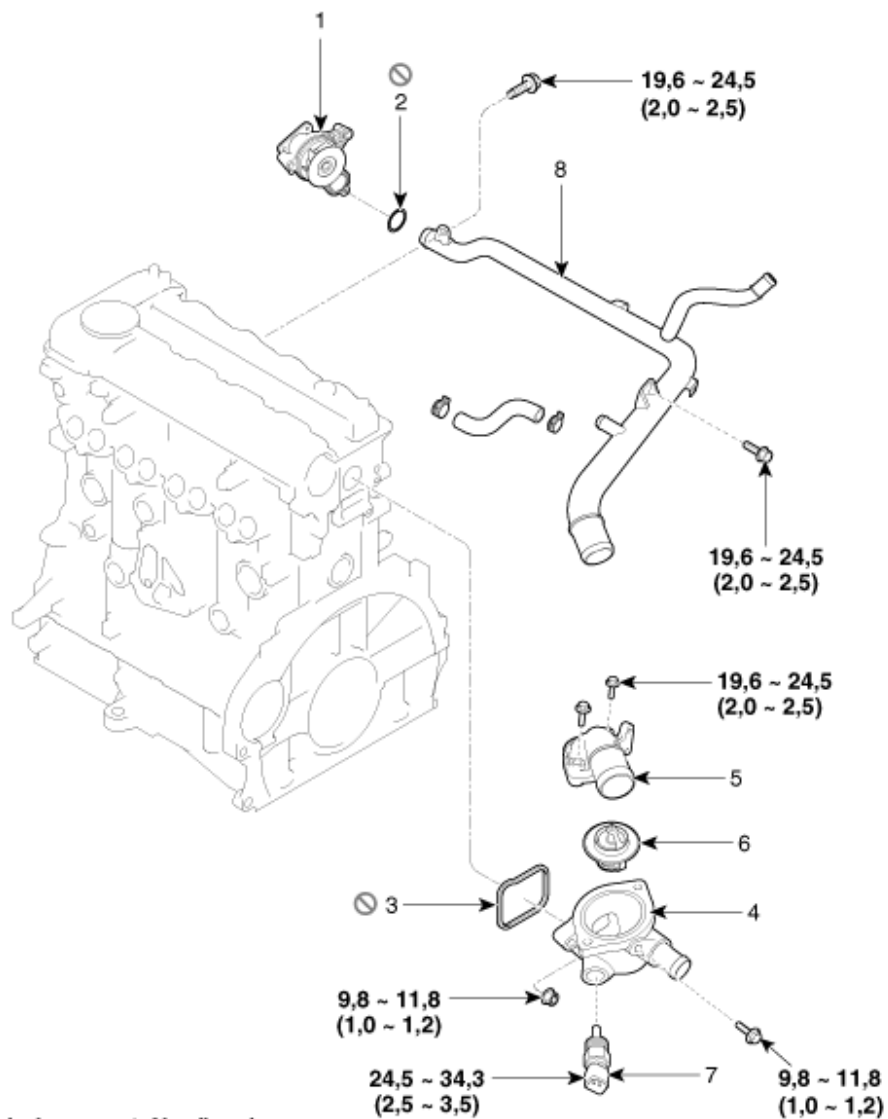

- | | |
|-------------------------------|--------------------------------------|
| 1. Kühlmittelpumpe | 5. Thermostatdeckel |
| 2. O-Ring, Kühlmittelpumpe | 6. Thermostateinheit |
| 3. Dichtung Thermostatgehäuse | 7. Kühlmitteltemperatursensor (ECTS) |
| 4. Thermostatgehäuse | 8. Kühlmittelrücklaufrohr |