

Dr. Etzold

Diplom-Ingenieur für Fahrzeugtechnik

So wird's gemacht

pflegen – warten – reparieren

Band 130

SKODA FABIA I FABIA SEDAN, FABIA COMBI

Benziner

1,2 l/40 kW (55 PS) 10/01 – 3/07
1,2 l/47 kW (64 PS) 2/03 – 3/07
1,4 l/44 kW (60 PS) 4/00 – 3/03
1,4 l/50 kW (68 PS) 1/00 – 3/03
1,4 l/55 kW (75 PS) 5/00 – 5/04
1,4 l/59 kW (80 PS) 5/06 – 3/07
1,4 l/74 kW (100 PS) 1/00 – 3/07
2,0 l/85 kW (115 PS) 8/00 – 3/07

Diesel

1,4 l/51 kW (70 PS) 10/05 – 3/07
1,4 l/55 kW (75 PS) 5/03 – 9/05
1,4 l/59 kW (80 PS) 10/05 – 3/07
1,9 l/47 kW (64 PS) 1/00 – 9/05
1,9 l/74 kW (100 PS) 2/00 – 3/07
1,9 l/96 kW (130 PS) 6/03 – 3/07

Delius Klasing Verlag

Inhaltsverzeichnis

SKODA FABIA	11	Wagenpflege	50
Fahrzeug- und Motoridentifizierung	12	Fahrzeug waschen	50
Motordaten	14	Lackierung pflegen	50
Wartung	15	Unterbodenschutz/Hohlraumkonservierung	51
Longlife-Service	15	Polsterbezüge pflegen/reinigen	51
Feste Wartungsintervalle	15	Steinschlagschäden ausbessern	52
Ölwechsel-Service	16	Werkzeugausrüstung	53
Wartungsplan	16	Motorstarthilfe	54
Wartungsarbeiten	18	Fahrzeug abschleppen	55
Motor und Abgasanlage	18	Fahrzeug aufbocken	56
Motor/Motorraum: Sichtprüfung auf Undichtigkeiten	18	Elektrische Anlage	57
Motorölstand prüfen/Motoröl auffüllen	19	Elektrisches Zubehör nachträglich einbauen	57
Motoröl wechseln/Ölfilter ersetzen	20	Fehlersuche in der elektrischen Anlage	58
Kühlmittelstand prüfen/auffüllen	23	Elektrischen Schalter auf Durchgang prüfen	59
Frostschutz prüfen/korrigieren	23	Relais prüfen	59
Kraftstofffilter entwässern	25	Heizbare Heckscheibe prüfen	60
Kraftstofffilter ersetzen	26	Steckverbinder trennen	60
Motor-Luftfilter: Filtereinsatz erneuern	27	Bremslicht prüfen	61
Keilrippenriemen prüfen	29	Bordnetz-Steuergerät aus- und einbauen	61
Sichtprüfung der Abgasanlage	30	Hupe aus- und einbauen	61
Zahnriemen prüfen	30	Sensor für Einparkhilfe aus- und einbauen	61
Zündkerzen erneuern	30	Batterien für Schlüssel mit Funkfernbedienung aus- und einbauen	62
Zündkerzen für die FABIA-Benzinmotoren	31	Batterie/Glühlampe für Schlüssel mit Leuchte aus- und einbauen	63
Getriebe/Achsantrieb	32	Sicherungen auswechseln	63
Getriebe-Sichtprüfung auf Dichtheit	32	Sicherungsträger aus- und einbauen	65
Schaltgetriebe/Achsantrieb: Ölstand prüfen/auffüllen	32	Batterie/Batterieträger aus- und einbauen	65
Automatikgetriebe: ATF-Stand prüfen	33	Batterie prüfen	68
Vorderachse/Lenkung	35	Batterie entlädt sich selbstständig	68
Spurstangenköpfe und Achsgelenke prüfen	35	Batterie laden	69
Gummimanschetten der Antriebswellen prüfen	36	Batterie lagern	69
Bremsen/Reifen/Räder	37	Batterie-Typen	69
Bremsflüssigkeitsstand prüfen	37	Batteriepole reinigen	70
Bremsbelagdicke prüfen	38	Störungsdiagnose Batterie	70
Sichtprüfung der Bremsleitungen	39	Generator aus- und einbauen/ Generator-Ladespannung prüfen	71
Bremsflüssigkeit wechseln	39	Spannungsregler aus- und einbauen/ Schleifkohlen ersetzen	72
Reifenprofil prüfen	41	Störungsdiagnose Generator	73
Reifenfülldruck prüfen	41	Anlasser aus- und einbauen	74
Reifenventil prüfen	42	Magnetschalter für Anlasser prüfen	75
Reifenpannen-Set ersetzen	42	Störungsdiagnose Anlasser	76
Karosserie/Innenausstattung	43	Scheibenwischanlage	77
Sicherheitsgurte sichtprüfen	43	Scheibenwischergummi ersetzen	77
Airbageinheiten sichtprüfen	43	Scheibenwaschdüsen für Frontscheibe aus- und einbauen	78
Staub-/Pollenfilter-Einsatz erneuern	44	Scheibenwaschdüse für Heckscheibe aus- und einbauen	78
Schiebedach: Führungsschienen reinigen/schmieren	44	Scheibenwaschpumpe aus- und einbauen	79
Wasserkasten reinigen	45		
Anhängerkupplung prüfen	45		
Elektrische Anlage	46		
Stromverbraucher prüfen	46		
Batterie prüfen	47		
Service-Intervallanzeige zurücksetzen	48		
Stromversorgung für Diebstahlwarnanlage ersetzen	49		

Scheibenwaschbehälter aus- und einbauen	79	Lenkung/Airbag	125
Wischerarm an der Frontscheibe aus- und einbauen	80	Airbag-Sicherheitshinweise	126
Wischermotor an der Frontscheibe aus- und einbauen	80	Airbageinheit aus- und einbauen	127
Anstellwinkel der Scheibenwischerblätter prüfen/einstellen	81	Lenkrad aus- und einbauen	128
Wischerarm/Wischermotor an der Heckscheibe aus- und einbauen	82	Spurstangenkopf aus- und einbauen	128
Störungsdiagnose Scheibenwischergummi	83	Lenkgetriebe /Spurstange/Faltenbälge/ Montageübersicht	129
Beleuchtungsanlage	84	Räder und Reifen	130
Lampentabelle	84	Reifenfülldruck	130
Glühlampen am Scheinwerfer auswechseln	84	Reifen- und Scheibenrad-Bezeichnungen/ Herstellungsdatum	131
Scheinwerfer aus- und einbauen	87	Auswuchten von Rädern	132
Stellmotor für Leuchtweitenregelung aus- und einbauen	87	Austauschen der Räder/Laufrichtung beachten	132
Nebelscheinwerfer aus- und einbauen	88	Rad aus- und einbauen	133
Seitliche Blinkleuchte aus- und einbauen	89	Schneeketten	133
Heckleuchte aus- und einbauen	89	Reifenpflegetipps	134
Glühlampe für Kennzeichenleuchte aus- und einbauen	90	Fehlerhafte Reifenabnutzung	134
Zusatzbremsleuchte aus- und einbauen	90	Bremsanlage	135
Glühlampen für Innenleuchten auswechseln	91	Technische Daten Bremsanlage	136
Armaturen/Schalter/Radioanlage	93	Vorderrad-Scheibenbremse FSII	137
Kombiinstrument aus- und einbauen	93	Vorderrad-Scheibenbremse FSIII	138
Lenkstockschalter aus- und einbauen	93	Scheibenbremsbeläge vorn aus- und einbauen	139
Schalter aus- und einbauen	95	Vorderrad-Scheibenbremse C54-II	142
Radio aus- und einbauen	96	Scheibenbremsbeläge vorn aus- und einbauen	142
Lautsprecher aus- und einbauen	97	Bremsbacken aus- und einbauen	144
Dachantenne aus- und einbauen	99	Hinterrad-Trommelbremse	144
Heizung/Klimatisierung	100	Hinterrad-Scheibenbremse	147
Klimaanlage	101	Hinterrad-Scheibenbremsbeläge aus- und einbauen	148
Heizungs-/Klimabedieneneinheit aus- und einbauen	102	Bremsscheibendicke prüfen	149
Stellmotor für Frischluft-/Umluftklappe aus- und einbauen	103	Bremsscheibe/Bremssattel mit Bremsträger aus- und einbauen	150
Gebläsemotor für Heizung und Klimaanlage aus- und einbauen	104	Handbremse einstellen	151
Vorwiderstand aus- und einbauen	104	Radbremszylinder aus- und einbauen	152
Luftaustrittsdüsen aus- und einbauen	105	Bremsanlage entlüften	152
Außentemperaturfühler aus- und einbauen	105	Bremsschlauch aus- und einbauen	153
Störungsdiagnose Heizung	106	Bremskraftverstärker prüfen	154
Fahrwerk	107	Handbremshebel/Montageübersicht	155
Vorderachse	108	Handbremsseil aus- und einbauen	156
Radaufhängung vorn	108	Bremslichtschalter aus- und einbauen	158
Federbein aus- und einbauen	109	Hinterrad-Radlager/Radnabe	159
Federbein/Stoßdämpfer/Schraubenfeder	111	Störungsdiagnose Bremse	159
Federbein zerlegen/ Stoßdämpfer/Schraubenfeder aus- und einbauen	112	Motor-Mechanik	162
Achsgelenk prüfen/aus- und einbauen	113	1,2-I-Benzinmotor	162
Gelenkwelle aus- und einbauen	114	Motorsteuerung	163
Gelenkwelle/Gelenkschutzhülle/Gleichlaufgelenke	115	Zylinderkopf	164
Gelenkwelle zerlegen	116	1,4-I-Benzinmotor 55/59/74 kW	166
Hinterachse	118	Zahnriementrieb	166
Radaufhängung hinten	118	Motor auf Zünd-OT für Zylinder 1 stellen	167
Schraubenfeder an der Hinterachse aus- und einbauen	119	Hinweise für den Zahnriemeneinbau	167
Stoßdämpfer an der Hinterachse aus- und einbauen	120	Zylinderkopf	169
Stoßdämpfer zerlegen und zusammenbauen	121	1,4-I-OHV-Motor AZE/AZF/ATZ/AQW	170
Stoßdämpfer prüfen	121	2,0-I-Benzinmotor AZL	171
Radlagerung an der Hinterachse	123	1,4-I-Dieselmotor	172
Hinterradlagerung aus- und einbauen	124	1,9-I-Dieselmotor	173
		Zahnriementrieb (1,9-I-SDI)	173
		Zahnriemen aus- und einbauen (1,9-I-SDI)	174
		Zylinderkopf (1,9-I-SDI)	176

Zahnriementrieb (1,9-l-PD-TDI)	177	Abgasanlage.	218
Zahnriemen aus- und einbauen (1,9-l-PD-TDI)	177	Katalysatorschäden vermeiden	218
Zylinderkopfdeckel/Zylinderkopf (1,9-l-PD-TDI)	181	Funktion des Katalysators	218
Keilrippenriemen aus- und einbauen	182	Der Abgasturbolader	219
Motor starten	187	Abgasanlagen-Übersicht	220
Störungsdiagnose Motor	187	Abgasanlage aus- und einbauen	223
		Vorschalldämpfer/Nachschalldämpfer ersetzen	225
		Abgasanlage auf Dichtigkeit prüfen	225
Motor-Schmierung	188	Innenausstattung	226
Öldruck und Öldruckschalter prüfen	189	Wichtige Arbeits- und Sicherheitshinweise	226
Öldruck-Prüfwerte	190	Halteclips/Federklammern aus- und einbauen	226
Ölpumpe/Ölwanne	191	Innenspiegel aus- und einbauen	227
		Haltegriff am Dach aus- und einbauen	227
Motor-Kühlung	192	Sonnenblende aus- und einbauen	228
Kühlmittelkreislauf	192	Mittelkonsole aus- und einbauen	228
Kühler-Frostschutzmittel	193	Abdeckung für Schalt-/Wählhebel aus- und einbauen	229
Kühlmittel wechseln	193	Armaturentafel aus- und einbauen	230
Kühlmittelregler (Thermostat) aus- und einbauen	195	Handschuhfach aus- und einbauen	231
Kühlmittelregler prüfen	197	Seitliche Klappen an der Armaturentafel aus- und einbauen	231
Kühlmittelpumpe aus- und einbauen	197	Untere Armaturentafel links aus- und einbauen	232
Kühler aus- und einbauen	199	Verkleidung A-Säule aus- und einbauen	232
Störungsdiagnose Motor-Kühlung	200	Verkleidung B-Säule aus- und einbauen	233
		Verkleidung C-Säule aus- und einbauen	234
Motor-Management	201	Verkleidung FABIA COMBI aus- und einbauen	235
Sicherheitsmaßnahmen bei Arbeiten am Benzin-Einspritzsystem	201	Hutablage aus- und einbauen (SEDAN)	236
Benzin-Einspritzanlage	202	Einstiegsleiste aus- und einbauen	237
Funktion des Motormanagements beim Benzinmotor	202	Verkleidung Heckabschluss aus- und einbauen	237
Leerlaufdrehzahl/Zündzeitpunkt/CO-Gehalt prüfen und einstellen	203	Auflage für Kofferraumabdeckung aus- und einbauen	238
Allgemeine Prüfung der Benzin-Einspritzanlage	203	Vordersitz aus- und einbauen	239
Saugrohr/Kraftstoffverteiler/Einspritzventile	204	Rücksitz aus- und einbauen	239
Technische Daten Benzin-Einspritzung	205	Sicherheitshinweise zum elektrischen Gurtstraffersystem	240
Störungsdiagnose Benzin-Einspritzanlage	205	Sicherheitsgurt vorn aus- und einbauen	241
		Sicherheitsgurt hinten aus- und einbauen	242
Zündanlage	206	Karosserie außen	243
Zündsystem	206	Sicherheitshinweise bei Karosseriearbeiten	243
Zündspule/Zündkerze	206	Steinschlagschäden an der Frontscheibe	244
		Motorraumabdeckung unten aus- und einbauen	244
Diesel-Einspritzanlage	207	Windlaufgrill aus- und einbauen	245
Diesel-Einspritzverfahren	207	Schlossträger aus- und einbauen	246
Diesel-Vorglühanlage	207	Stoßfänger/Stoßfängerabdeckung vorn aus- und einbauen	247
Glühkerzen aus- und einbauen	207	Stoßfänger/Stoßfängerabdeckung hinten aus- und einbauen	248
Einspritzpumpe/Einspritzdüse/Pumpe-Düse-Einheit	208	Kotflügel vorn aus- und einbauen	249
Vorglühanlage prüfen	209	Innenkotflügel aus- und einbauen	250
Störungsdiagnose Diesel-Einspritzanlage	209	Lüftungsgitter aus- und einbauen	251
		Motorhaubenschloss aus- und einbauen/einstellen	251
Kraftstoffanlage	210	Schließbügel für Motorhaube aus- und einbauen	252
Kraftstoff sparen beim Fahren	210	Seilzug für Motorhaube aus- und einbauen	252
Sicherheits- und Sauberkeitsregeln bei Arbeiten an der Kraftstoffversorgung	210	Motorhaube aus- und einbauen/einstellen	253
Sicherheitsmaßnahmen bei Arbeiten am Kraftstoffsystem	210	Heckklappe aus- und einbauen/einstellen	254
Kraftstoffbehälter/Kraftstoffpumpe/Kraftstofffilter	211	Heckklappenschloss aus- und einbauen	256
Kraftstoffpumpe/Tankgeber aus- und einbauen	212	Heckklappenverkleidung aus- und einbauen	257
Tankgeber aus- und einbauen	213	Tür aus- und einbauen	258
Kraftstofffilter aus- und einbauen (Benzinmotor)	214	Türgriff und Türschloss	259
Kraftstofffilter Dieselmotor	215	Türgriff aus- und einbauen	260
Luftfilter aus- und einbauen/zerlegen	216	Schließzylinder aus- und einbauen	260
Motorabdeckung oben aus- und einbauen (1,4-l-OHV)	217		

Türschloss aus- und einbauen	261
Tür-Aggregateträger vorn mit Fensterheber aus- und einbauen	262
Tür-Aggregateträger hinten mit Fensterheber aus- und einbauen	263
Fensterhebermotor aus- und einbauen	264
Türverkleidung aus- und einbauen	265
Fensterkurbel aus- und einbauen	266
Außenspiegel/Spiegelglas aus- und einbauen	267
Glasdeckel für Schiebe-/Ausstelldach aus- und einbauen	268
Seitenschutzleiste aus- und einbauen	268
Stromlaufpläne	269
Der Umgang mit dem Stromlaufplan	269
Zuordnung der Stromlaufpläne	270
Gebrauchsanleitung für Stromlaufpläne	270
Verschiedene Stromlaufpläne.	ab 272

1,9-I-SDI-Dieselmotor ASY

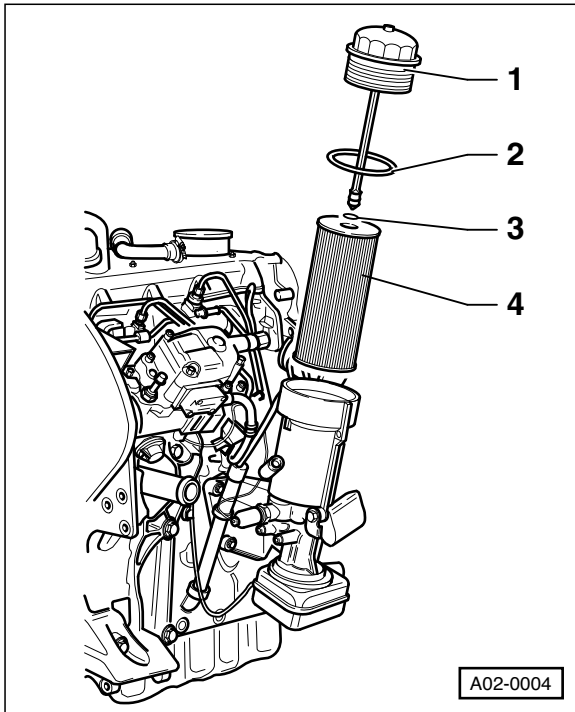

- Deckel –1– am Filtergehäuse abschrauben, zum Beispiel mit Spannbandschlüssel oder HAZET 217.
- Filtereinsatz –4– sowie O-Ringe –2– und –3– am Filterdeckel **erneuern**.
- Filterdeckel aufschrauben und mit **25 Nm** festziehen.

1,4-/1,9-I-PD-TDI-Motor AMF/BNM/BNV/ATD/AXR/ASZ/BLT

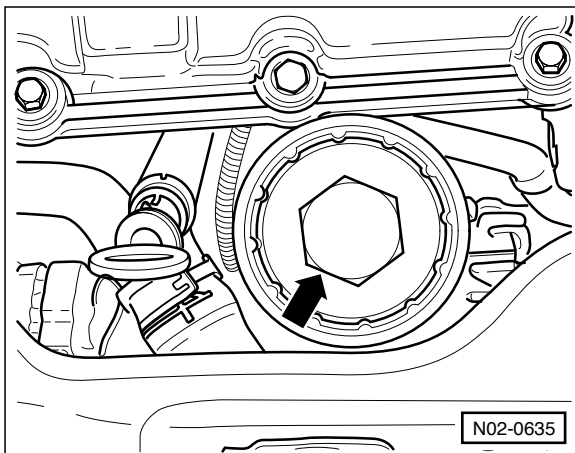

- Verschlussdeckel –Pfeil– von oben mit einem Steckschlüssel-einsatz SW 36 abschrauben, zum Beispiel mit HAZET 2169-36.
- Deckel mit Ölfiltereinsatz herausnehmen. Ablaufendes Motoröl mit Lappen auffangen.

- Neuen Filtereinsatz einsetzen.
- Verschlussdeckel mit **neuem** O-Ring ansetzen und mit **25 Nm** festschrauben.

Motoröl auffüllen

Achtung: Beim **Dieselmotor** muss beim **1. Motorstart** nach dem Ölwechsel darauf geachtet werden, dass der Motor zunächst nur bei **Leerlaufdrehzahl** läuft, bis die Öldruckkontrolle erlischt. Erst dann ist der volle Öldruck erreicht, und es darf Gas gegeben werden. Durch Gasstöße bei leuchtender Ölkontrolle kann aufgrund mangelnder Schmierung der Turbolader beschädigt werden.

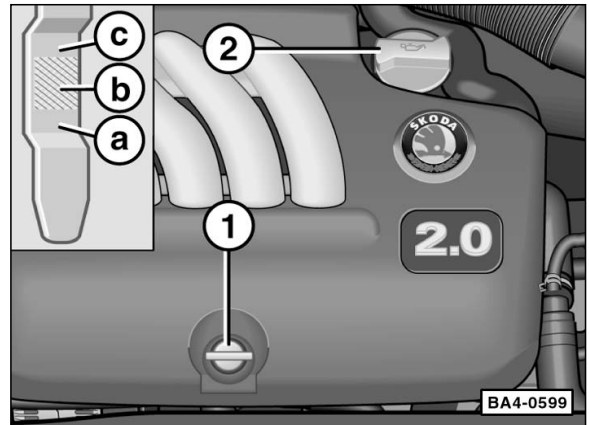

- Verschlussdeckel –2– öffnen und neues Öl am Einfüllstutzen des Zylinderkopfdeckels einfüllen.

Achtung: Grundsätzlich empfiehlt es sich, zunächst $\frac{1}{2}$ Liter Motoröl weniger einzufüllen, den Motor warm laufen zu lassen und nach einigen Minuten den Ölstand mit dem Messstab zu kontrollieren und gegebenenfalls zu ergänzen. Zu viel eingefülltes Motoröl muss wieder abgesaugt werden, da sonst die Motordichtungen beziehungsweise der Katalysator beschädigt werden können.

- Ölmesstab –1– am Motor herausziehen und mit einem sauberen Lappen abwischen.
- Anschließend Messstab bis zum Anschlag einführen und wieder herausziehen.
- Der Ölstand ist in Ordnung, wenn er im Bereich –b– liegt. Liegt er im Bereich –a– oder darunter, muss Öl bis zum Bereich –b– nachgefüllt werden. Bei einem Ölstand im Bereich –c– darf kein Motoröl nachgefüllt werden, siehe Abbildung BA4-0599 auf Seite 22.
- Nach Probefahrt Dichtigkeit der Ablassschraube und des Ölfilters überprüfen, gegebenenfalls vorsichtig nachziehen.
- Ölstand ca. 3 Minuten nach Abstellen des Motors nochmals prüfen, gegebenenfalls korrigieren.
- Motorraumabdeckung unten einbauen, siehe Seite 244.

Sichtprüfung der Abgasanlage

Sicherheitshinweis

Beim Aufbocken des Fahrzeugs besteht Unfallgefahr! Deshalb die Hinweise im Kapitel »Fahrzeug aufbocken« beachten.

- Fahrzeug aufbocken.
- Befestigungsschellen auf festen Sitz prüfen.
- Abgasanlage mit Lampe anstrahlen und auf Löcher, durchgerostete Teile sowie Scheuerstellen absuchen.
- Stark gequetschte Abgasrohre ersetzen.
- Gummihalierungen durch Drehen und Dehnen auf Porosität überprüfen und gegebenenfalls austauschen.
- Fahrzeug ablassen.

Zahnriemen prüfen

4-Zylinder-Benzinmotor

Spezialwerkzeug ist nicht erforderlich

Erforderliches Verschleißteil:

- Gegebenenfalls Zahnriemen.

Prüfen

- Spannverschlüsse der oberen Zahnriemenabdeckung öffnen und Abdeckung abnehmen.

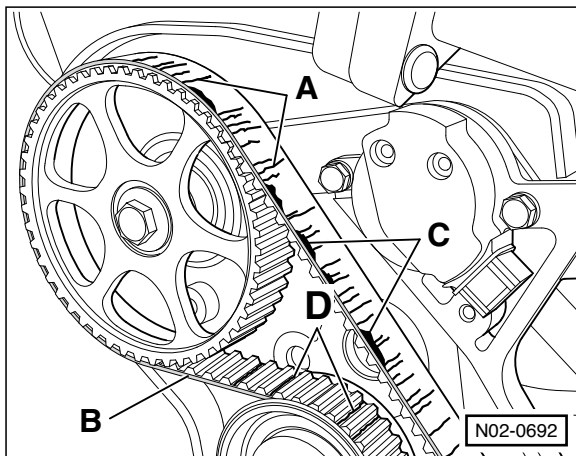

- Zahnriemen sichtprüfen auf:
 - Anrisse –A–, Querschnittbrüche in der Abdeckung.
 - Seitliches Anlaufen –B– des Zahnriemens.
 - Ausbrüche, Ausfransungen –C– der Zugstränge.
 - Risse –D– im Zahnriemengrund.
 - Lagentrennung von Zahnriemen/Zugsträngen.
 - Öl- und Fettspuren.
- Beschädigten Zahnriemen **unbedingt** ersetzen, siehe Kapitel »Motor-Mechanik«.
- Obere Zahnriemenabdeckung einbauen.

Zündkerzen erneuern

Erforderliches Spezialwerkzeug:

- Zündkerzenschlüssel, zum Beispiel HAZET 4766-1.

Erforderliche Verschleißteile:

- Je nach Motor 3 oder 4 Zündkerzen.

Ausbau

Achtung: Zündkerzen nur bei kaltem oder handwarmem Motor wechseln. Wenn die Zündkerzen bei heißem Motor herausgedreht werden, kann das Zündkerzengewinde des Leichtmetall-Zylinderkopfes ausreißen.

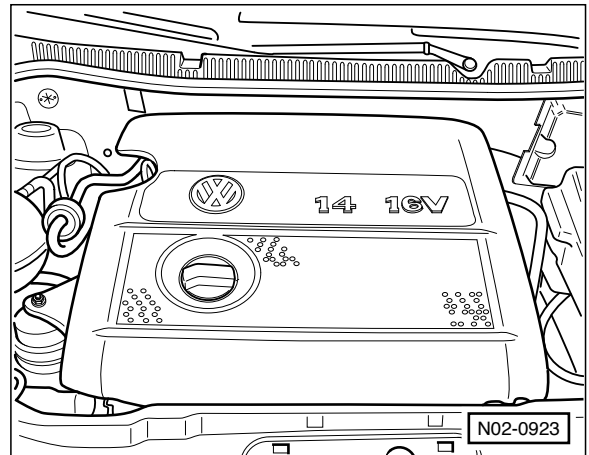

- Motorabdeckung ausclippen und nach oben abziehen.

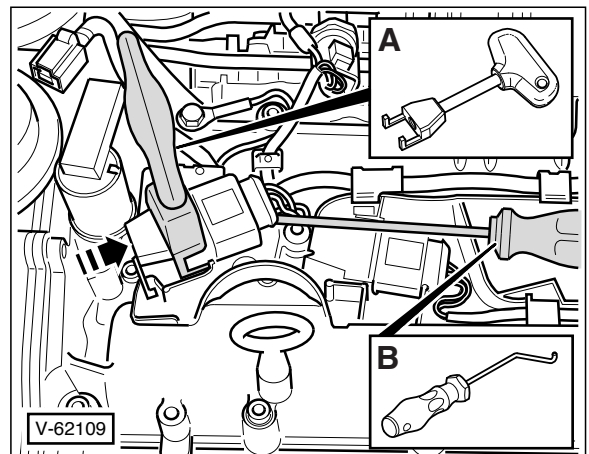

- **1,2-l-Motor sowie 1,4-l-Motor BBY/BKY/BBZ/BUD:**
 - ◆ Geeigneten Abzieher –A– auf die Zündspulen aufschieben –Pfeil– und damit die Zündspulen etwas nach oben abziehen. Als Abzieher kann beispielsweise VW-T10094 oder HAZET-1849-7 verwendet werden.
 - ◆ Stecker für Zündspulen mit Haken –B– entriegeln und abziehen, zum Beispiel mit VW-T10118. **Hinweis:** Beim 1,4-l-Motor BUD Stecker zur Zündspule drücken und von Hand entriegeln.
 - ◆ Zündspulen herausnehmen.

Batterien für Schlüssel mit Funkfernbedienung aus- und einbauen

Achtung: Beim Ausbau der Batterien prüfen, ob die Polarität auf den Batterien eingeprägt ist, andernfalls Einbaulage notieren.

Klappschlüssel

Ausbau

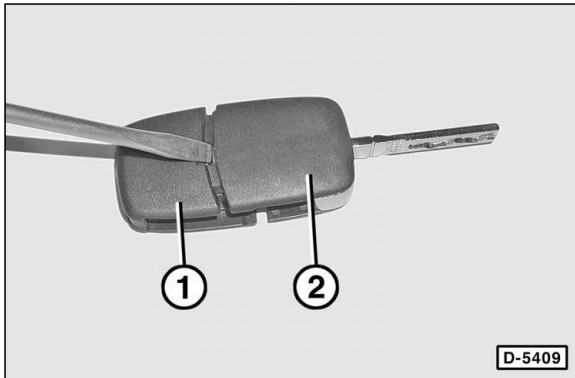

- Schlüsselbart aufklappen.
- Schraubendreher in Einkerbung einführen. Schraubendreher drehen und Sendergehäuse –1– und Schlüsselteil –2– auseinander hebeln.
- Sendergehäuse aus dem Schlüsselteil herausziehen.

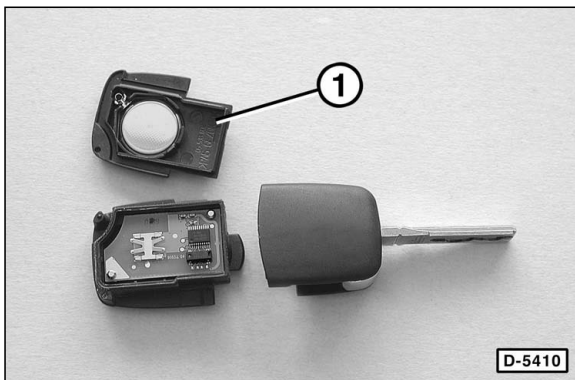

- Deckel –1– des Sendergehäuses abnehmen und Batterie aus dem Deckel herausnehmen.

Einbau

- Neue Batterie so in den Deckel des Sendergehäuses einsetzen, dass der Pluspol (+) der Batterie nach unten zeigt. Die korrekte Polarität ist zusätzlich im Deckel dargestellt.
- Deckel auf das Sendergehäuse setzen und aufdrücken.
- Sendergehäuse in das Schlüsselteil einsetzen und beide Teile bis zum Anschlag zusammenschieben.
- Funktion der Fernbedienung überprüfen. Wenn sich dabei das Fahrzeug nicht auf- und zuschließen lässt, muss die Fernbedienung synchronisiert werden.

Synchronisieren

- Beliebige Taste der Fernbedienung drücken. Anschließend innerhalb von 1 Minute das Türschloss manuell auf beziehungsweise zuschließen.

Starrer Schlüssel

Ausbau

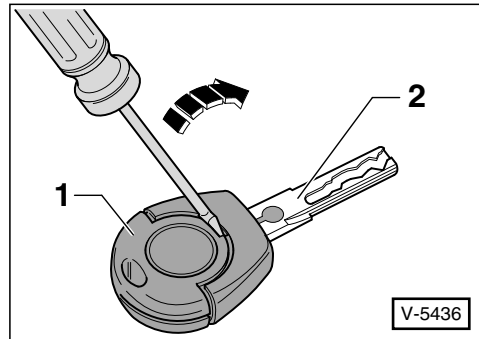

- Schraubendreher in den Schlitz zwischen Sendeeinheit –1– und Schlüssel –2– einsetzen.
- Schraubendreher in Pfeilrichtung bewegen und dadurch die Sendeeinheit vom Schlüssel abklipsen.

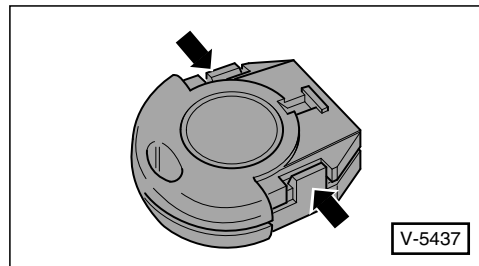

- Sendeeinheit an beiden Rastnasen –Pfeile– auseinander hebeln. Sendeeinheit vom Gehäuse abnehmen.

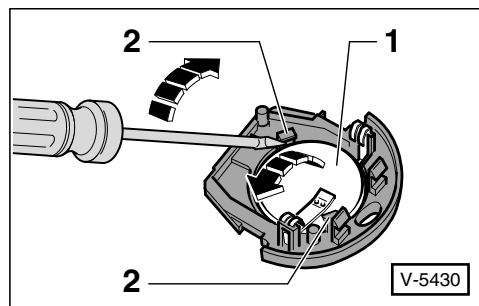

- Obere Batterie –1– mit einem Schraubendreher in Pfeilrichtung aus den Halterungen –2– herausklipsen.

Wisчерarm/Wisчерmotor an der Heckscheibe aus- und einbauen

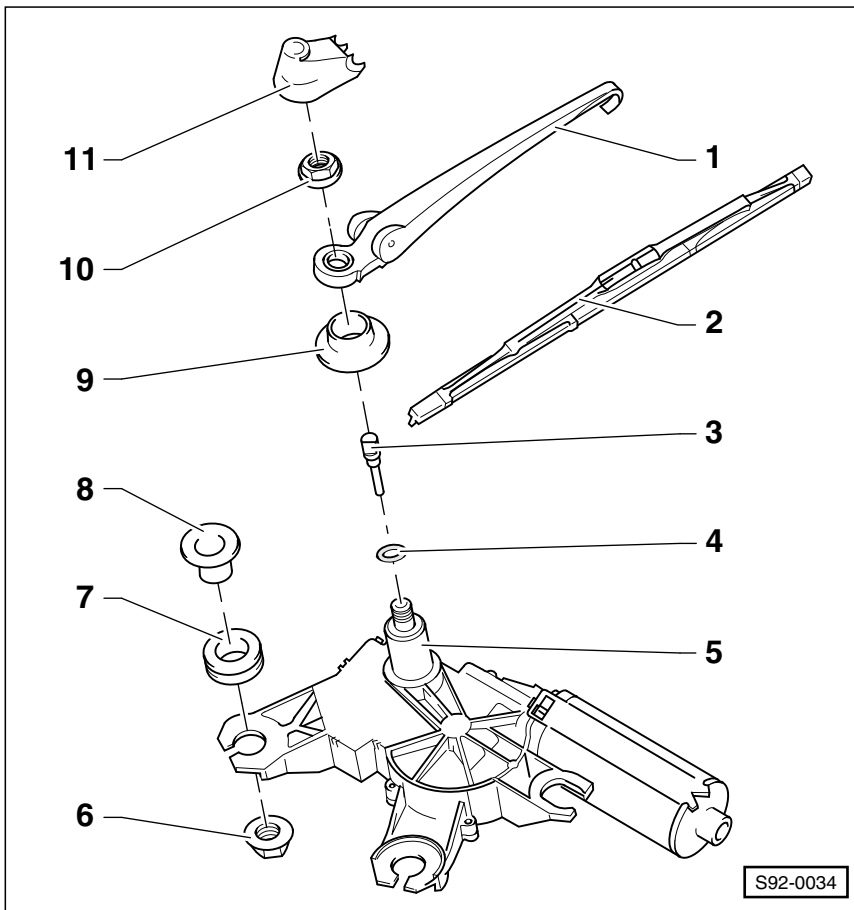

- 1 – Wisчерarm
- 2 – Wisчерblatt
- 3 – Spritzdüse
- 4 – Dichtring
- 5 – Wisчерmotor
- 6 – Mutter M6, 8 Nm
- 7 – Gummiring
- 8 – Distanzstück
- 9 – Abdichtung
- 10 – Mutter SW-13, 15 Nm
- 11 – Abdeckkappe

Ausbau

- Abdeckkappe –11– hochklappen.
- Mutter –10– um ca. 2 Umdrehungen lockern.
- Wisчерarm –1– hochklappen und seitlich hin- und herbewegen. Dadurch wird der Wisчерarm vom Konus der Wisчерwelle gelöst.
- Mutter abschrauben und Wisчерarm abnehmen.
- Untere Heckklappenverkleidung ausbauen, siehe Seite 257.

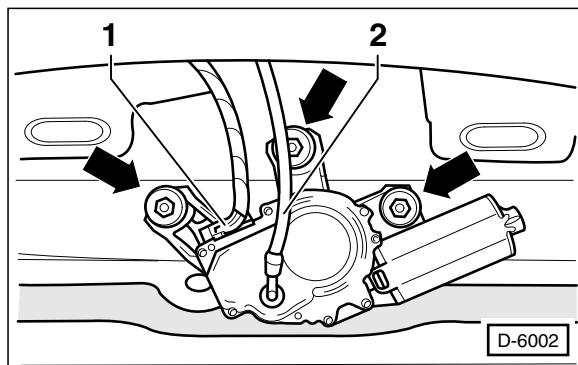

- Stecker –1– und Schlauch –2– für Wasчдüse abziehen.

- Wisчерmotor abschrauben –Pfeile–.

Einbau

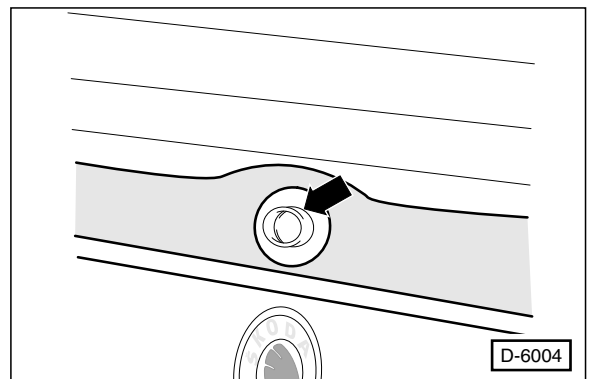

- Wisчерmotor vorsichtig durch die Öffnung in der Heckscheibe einsetzen. Dabei auf richtigen Sitz der Dichtung –Pfeil– achten.
- Wisчерmotor mit **8 Nm** anschrauben.
- Stecker und Schlauch für Wasчдüse aufstecken.
- Untere Heckklappenverkleidung einbauen, siehe Seite 257.