

Dr. Etzold

Diplom-Ingenieur für Fahrzeugtechnik

So wird's gemacht

pflegen – warten – reparieren

Band 151

VW TOURAN III/JETTA VI VW GOLF VI VARIANT/PLUS

Benziner

1,2 l/ 63 kW (85 PS) 6/10 – 1/14
1,2 l/ 77 kW (105 PS) 11/09 – 12/17
1,4 l/ 59 kW (80 PS) 10/09 – 1/14
1,4 l/ 90 kW (122 PS) 3/09 – 1/14
1,4 l/103 kW (140 PS) 8/10 – 12/17
1,4 l/110 kW (150 PS) 8/10 – 12/17
1,4 l/118 kW (160 PS) 6/09 – 1/14
1,4 l/125 kW (170 PS) 8/10 – 12/17

Diesel

1,6 l/ 66 kW (90 PS) 8/10 – 12/17
1,6 l/ 77 kW (105 PS) 3/09 – 12/17
2,0 l/103 kW (140 PS) 8/10 – 12/17
2,0 l/125 kW (170 PS) 8/10 – 1/13
2,0 l/130 kW (177 PS) 2/13 – 12/17

Delius Klasing Verlag

Inhaltsverzeichnis

VW Touran / Jetta / Golf Variant / Golf Plus	11
Fahrzeug- und Motoridentifizierung	12
Motordaten	13
Wartung	15
Longlife-Service.	15
Feste Wartungsintervalle.	16
Ölwechsel-Service	16
Wartungsplan	16
Wartungsarbeiten	18
Motor und Abgasanlage	18
Motor/Motorraum: Sichtprüfung auf Undichtigkeiten.	18
Motorölstand prüfen/Motoröl auffüllen.	19
Motoröl wechseln/Ölfiter ersetzen	20
Kühlmittelstand prüfen/auffüllen	25
Frostschutz prüfen/korrigieren	25
Kraftstofffilter ersetzen	27
Motor-Luftfilter: Filtereinsatz erneuern	30
Keilrippenriemen prüfen	32
Sichtprüfung der Abgasanlage.	32
Zahnriemenzustand prüfen	33
Erdgas einfüllstutzen prüfen/reinigen	33
Zündkerzen erneuern	33
Zündkerzenwerte für TOURAN-, GOLF PLUS-, GOLF VARIANT- und JETTA-Motoren	37
Getriebe/Achsantrieb	38
Getriebe-Sichtprüfung auf Dichtheit.	38
Allradantrieb: Öl für Haldex-Kupplung wechseln	39
Vorderachse/Lenkung	41
Achsgelenke/Achslager und Spurstangenköpfe prüfen/ersetzen.	41
Manschetten der Antriebswellen prüfen.	43
Bremsen/Reifen/Räder	44
Bremsflüssigkeitsstand prüfen.	44
Bremsbelagdicke prüfen	44
Sichtprüfung der Bremsleitungen	45
Bremsflüssigkeit wechseln	46
Reifenprofil prüfen	47
Reifenfülldruck prüfen	48
Reifenventil prüfen	48
Reifenreparatur-Set prüfen/ersetzen	49
Reifen-Kontroll-Anzeige: Grundeinstellung durchführen	49
Karosserie/Innenausstattung	51
Sicherheitsgurte sichtprüfen	51
Staub-/Pollenfilter-Einsatz erneuern	51
Türfeststeller und Befestigungsbolzen schmieren	52
Abnehmbare Anhängerkupplung prüfen/instand setzen.	53
Motorhaube: Fanghaken schmieren	54
Schiebedach: Führungsschienen reinigen/schmieren	54
Panorama-Schiebedach: Funktion prüfen, reinigen	55
Schiebedachabläufe: Auf Durchfluss prüfen/reinigen	56
Wasserkasten und Wasserablauföffnungen sichtprüfen und reinigen	57
Unterboden: Sichtprüfung auf Beschädigungen, Leitungsverlegung, Stopfen	57
Elektrische Anlage	58
Stromverbraucher prüfen	58
Batterie prüfen	59
Automatische Fahrlichtsteuerung prüfen	59
Service-Intervall-Anzeige zurücksetzen.	60
Wartungs-Zusatzarbeiten	61
Motorabdeckung oben aus- und einbauen	61
Motorraumabdeckung unten aus- und einbauen.	63
Luftfiltergehäuse – Detailübersicht	64
Kühlmittel wechseln	66
Werkzeugausrüstung	70
Motorstarthilfe	71
Fahrzeug aufbocken	72
Elektrische Anlage	73
Steckverbinder trennen	73
Signalhorn aus- und einbauen.	73
Batterien für Schlüssel mit Funkfernbedienung aus- und einbauen	74
Geber für Einparkhilfe aus- und einbauen	74
Sicherungen auswechseln	75
Batterie aus- und einbauen	80
Batterieträger aus- und einbauen	82
Batterie prüfen	82
Batterie laden	83
Batterie lagern	84
Batteriepole reinigen	84
Zentralentgasung	84
Batterietypen	84
Batterie entlädt sich selbstständig.	85
Scheibenwischeranlage	86
Wischerblatt aus- und einbauen	86
Wischerarm an der Frontscheibe aus- und einbauen	88
Ruhestellung der Wischerblätter prüfen	89
Wischergestänge/Wischermotor an der Frontscheibe aus- und einbauen (GOLF VARIANT/ GOLF PLUS/JETTA)	91
Wischergestänge/Wischermotor an der Frontscheibe aus- und einbauen (TOURAN).	92
Wischerarm an der Heckscheibe aus- und einbauen	93
Wischermotor an der Heckscheibe aus- und einbauen	94
Scheibenwaschanlage	95
Scheibenwaschdüse für Frontscheibe aus- und einbauen	96
Scheibenwaschdüse für Heckscheibe aus- und einbauen	97
Wasserschlauchverbindungen lösen	98
Scheibenwaschpumpe/Wasserstandgeber aus- und einbauen	98

Beleuchtungsanlage	99	Bremsanlage entlüften	166
Glühlampen für Außenbeleuchtung vorn auswechseln	99	Bremskraftverstärker prüfen	168
Glühlampen für Außenbeleuchtung hinten		Bremsschlauch aus- und einbauen	169
auswechseln	105	Bremslightschalter aus- und einbauen.	170
Scheinwerfer aus- und einbauen.	107	Störungsdiagnose Bremse	171
Nebelscheinwerfer aus- und einbauen	108		
Heckleuchte aus- und einbauen	109	Abgasanlage	173
Kennzeichenleuchte aus- und einbauen.	110	Katalysatorschäden vermeiden	173
Hochgesetzte Bremsleuchte aus- und einbauen	110	Aufbau des Katalysators	173
Glühlampen für Innenleuchten auswechseln	111	Abgas-Turbolader	174
Beleuchtung: GOLF PLUS	115	Diesel-Partikelfilter	174
Glühlampen für Außenbeleuchtung vorn auswechseln.	115	Abgasanlagen-Übersicht	175
Scheinwerfer aus- und einbauen.	120	Abgasanlage aus- und einbauen.	180
Glühlampen für Außenbeleuchtung hinten		Vorschalldämpfer/Nachschalldämpfer ersetzen	183
auswechseln	121	Abgasanlage auf Dichtigkeit prüfen	183
Heckleuchte aus- und einbauen	121		
Beleuchtung: JETTA	123	Innenausstattung	184
Glühlampen für Außenbeleuchtung hinten		Wichtige Arbeits- und Sicherheitshinweise	184
auswechseln	123	Halteclips/Halteklammern aus- und einbauen	184
Scheinwerfer aus- und einbauen.	123	Innenspiegel aus- und einbauen	185
Heckleuchte aus- und einbauen	124	Sonnenblende aus- und einbauen	186
Hochgesetzte Bremsleuchte aus- und einbauen	125	Haltegriff am Dach aus- und einbauen	188
Beleuchtung: TOURAN	126	Abdeckung für Schalt-/Wählhebel aus- und einbauen	188
Glühlampen für Außenbeleuchtung vorn auswechseln.	126	Mittlere Blende in der Armaturentafel	
Glühlampen für Außenbeleuchtung hinten		aus- und einbauen	190
auswechseln	129	Mittleres Ablagefach in der Armaturentafel	
Heckleuchte aus- und einbauen	130	aus- und einbauen	190
Glühlampen für Innenleuchten auswechseln	131	Blende für Bedieneinheit Heizung/Klimaanlage	
		aus- und einbauen	191
Armaturen/Schalter/Radioanlage	133	Mittlere Abdeckung an der Armaturentafel	
Kombiinstrument aus- und einbauen	133	aus- und einbauen	191
Lichtschalter/Leuchtweitenregler aus- und einbauen.	133	Mittelkonsole aus- und einbauen.	192
Schalter im Fahrzeuginnenraum aus- und einbauen	134	Seitliche Abdeckungen an der Armaturentafel	
Radio aus- und einbauen	138	aus- und einbauen	196
CD-Wechsler in der Mittelkonsole aus- und einbauen	139	Lenksäulenverkleidung aus- und einbauen	196
Lautsprecher aus- und einbauen.	140	Linke Verkleidung der Armaturentafel	
Armaturen: GOLF PLUS	142	aus- und einbauen	197
Schalter im Fahrzeuginnenraum aus- und einbauen	142	Untere Verkleidung der Armaturentafel	
Armaturen: JETTA	143	aus- und einbauen	197
Schalter im Fahrzeuginnenraum aus- und einbauen	143	Obere Abdeckung im Fahrerfußraum	
Armaturen: TOURAN	144	aus- und einbauen	198
Schalter im Fahrzeuginnenraum aus- und einbauen	144	Einstiegsleiste aus- und einbauen	198
Lautsprecher aus- und einbauen.	146	Handschuhfach aus- und einbauen	199
		Mittlere A-Säulen-Verkleidung aus- und einbauen	199
Lenkung/Airbag	148	Untere A-Säulen-Verkleidung aus- und einbauen	200
Airbag-Sicherheitshinweise.	148	Innenverkleidung Radkasten hinten	
Airbag-Einheit aus- und einbauen	149	aus- und einbauen	200
Lenkrad aus- und einbauen	150	Seitenverkleidung im Kofferraum aus- und einbauen	201
		Verkleidung Heckabschluss aus- und einbauen	201
Bremsanlage	151	Abdeckung/Deckel/Einsatz im Kofferraumboden	
Technische Daten Bremsanlage	152	aus- und einbauen	202
Vorderrad-Scheibenbremse FS-III	153	Dachabschlussleiste aus- und einbauen.	203
Vorderrad-Scheibenbremse FN-3	154	Vordersitz aus- und einbauen	203
Bremsbeläge vorn aus- und einbauen.	155	Rücksitz aus- und einbauen	204
Hinterrad-Scheibenbremse	158	Rücksitzseitenpolster aus- und einbauen	205
Bremsbeläge hinten aus- und einbauen.	159	Innenausstattung: GOLF PLUS	207
Bremssscheibendicke prüfen	161	Mittlere Blende in der Armaturentafel	
Bremssscheibe aus- und einbauen	161	aus- und einbauen	207
Handbremshebel – Detailübersicht	162	Mittelkonsole aus- und einbauen.	209
Handbremsseil aus- und einbauen	164	Linke Verkleidung der Armaturentafel	
Handbremse einstellen	165	aus- und einbauen	211

Blende für Heiz- und Klimabetaetigung			
aus- und einbauen	212		
Handschuhfach aus- und einbauen	212		
Dachkonsole aus- und einbauen	213		
Obere Abdeckung im Fahrerfußraum			
aus- und einbauen	213		
Verkleidung Heckabschluss aus- und einbauen	214		
Seitenverkleidung im Kofferraum aus- und einbauen	214		
Dachabschlussleiste aus- und einbauen	215		
Rücksitz aus- und einbauen	215		
Innenausstattung: JETTA.	217		
Haltegriff am Dach aus- und einbauen	217		
Verkleidung für Handbremshebel aus- und einbauen	217		
Mittelkonsole aus- und einbauen	219		
Rechten Ausströmer aus- und einbauen	221		
Linke Verkleidung der Armaturentafel			
aus- und einbauen	222		
Blende für Kombiinstrument aus- einbauen	222		
Handschuhfach aus- und einbauen	223		
Einstiegsleiste aus- und einbauen	223		
Seitenverkleidung im Kofferraum aus- und einbauen	224		
Kofferraum-Bodenbelag aus- und einbauen	224		
Verkleidung Heckabschluss aus- und einbauen	225		
Radhausverkleidung aus- und einbauen	225		
Rücksitzseitenpolster aus- und einbauen	226		
Rücksitz aus- und einbauen	226		
Innenausstattung : TOURAN	228		
Sonnenblende aus- und einbauen	228		
Vordere Mittelkonsole aus- und einbauen	228		
Mittelkonsole aus- und einbauen	229		
Verkleidung im Fußraum aus- und einbauen	231		
Mittleres Ablagefach oben aus- und einbauen	232		
Ablagefach im Dachhimmel aus- und einbauen	232		
Linke Verkleidung der Armaturentafel			
aus- und einbauen	233		
Handschuhkasten aus- und einbauen	233		
A-Säulen-Verkleidung aus- und einbauen	234		
Vordersitz aus- und einbauen	235		
Karosserie außen	237		
Sicherheitshinweise bei Karosseriearbeiten	237		
Steinschlagschäden an der Frontscheibe	238		
Spreiznieten aus- und einbauen	238		
Blindnieten aus- und einbauen	238		
Windlaufgrill aus- und einbauen	239		
Schlossträger in Servicestellung bringen	240		
Stoßfänger/Stoßfängerabdeckung vorn			
aus- und einbauen	242		
Stoßfänger/Stoßfängerabdeckung hinten			
aus- und einbauen	243		
Kühlergrill aus- und einbauen	244		
Kotflügel aus- und einbauen	245		
Innenkotflügel aus- und einbauen	246		
Motorhaube aus- und einbauen	247		
Motorhaube einstellen	247		
Schließbügel der Motorhaube aus- und einbauen	249		
Motorhaubenschloss aus- und einbauen/einstellen	249		
Betaetigungshebel/Seilzug für Motorhaube			
aus- und einbauen	250		
Gasdruckfeder aus- und einbauen	251		
Heckklappe aus- und einbauen	252		
Heckklappe einstellen	253		
Heckklappenschloss aus- und einbauen	255		
Heckklappenverkleidung aus- und einbauen	256		
Tür aus- und einbauen	257		
Tür einstellen	258		
Türverkleidung aus- und einbauen	260		
Fensterheber aus- und einbauen	261		
Tür außenblech aus- und einbauen	261		
Türfensterscheibe aus- und einbauen	263		
Fensterkurbel aus- und einbauen	264		
Fensterhebermotor aus- und einbauen	264		
Türschloss aus- und einbauen	265		
Schließzylindergehäuse aus- und einbauen	266		
Tür außengriff aus- und einbauen	267		
Spiegelglas aus- und einbauen	268		
Spiegelgehäuse aus- und einbauen	268		
Seitliche Blinkleuchte aus- und einbauen	269		
Umfeldleuchte aus- und einbauen	269		
Außen Spiegel aus- und einbauen	270		
Karosserie außen: GOLF PLUS	271		
Windlaufgrill aus- und einbauen	271		
Schlossträger in Servicestellung	271		
Stoßfänger/Stoßfängerabdeckung vorn			
aus- und einbauen	272		
Stoßfänger/Stoßfängerabdeckung hinten			
aus- und einbauen	272		
Kühlergrill aus- und einbauen	273		
Motorhaube einstellen	273		
Heckklappenverkleidung aus- und einbauen	275		
Türschloss aus- und einbauen	276		
Karosserie außen: JETTA.	277		
Stoßfänger/Stoßfängerabdeckung hinten			
aus- und einbauen	277		
Kühlergrill aus- und einbauen	278		
Kotflügel aus- und einbauen	278		
Schließteil aus- und einbauen	279		
Führungen für Stoßfängerabdeckung vorn			
aus- und einbauen	280		
Wasserfangleiste aus- und einbauen	280		
Innenkotflügel aus- und einbauen	281		
Schließbügel der Motorhaube aus- und einbauen	281		
Kofferraumdeckel aus- und einbauen	282		
Verkleidung für Kofferraumdeckel aus- und einbauen	282		
Kofferraumdeckel einstellen	283		
Schloss für Kofferraumdeckel aus- und einbauen	284		
Tür aus- und einbauen	285		
Türverkleidung aus- und einbauen	286		
Türfensterscheibe aus- und einbauen	287		
Fensterheber aus- und einbauen	288		
Türschloss aus- und einbauen	289		
Schließzylinder aus- und einbauen	290		
Abdeckkappe am Türgriff aus- und einbauen	291		
Tür außengriff aus- und einbauen	292		
Spiegelglas aus- und einbauen	292		
Außen Spiegel aus- und einbauen	293		
Karosserie außen: TOURAN	294		
Windlaufgrill aus- und einbauen	294		
Innenkotflügel aus- und einbauen	295		
Motorhaube aus- und einbauen	296		
Motorhaube einstellen	296		
Heckklappe aus- und einbauen/einstellen	297		

Heckklappenverkleidung aus- und einbauen	299
Tür aus- und einbauen	300
Tür einstellen	300
Aggregateträger aus- und einbauen	301
Türverkleidung aus- und einbauen.	303
Türscheibe aus- und einbauen	304
Türschloss aus- und einbauen	305
Fensterhebermotor aus- und einbauen	305
Schließzylinder aus- und einbauen	306
Außenspiegelgehäuse/Seitenblinkleuchte aus- und einbauen	306
Außenspiegel aus- und einbauen	307
Stromlaufpläne	308
Der Umgang mit dem Stromlaufplan.	308
Zuordnung der Stromlaufpläne.	308
Gebrauchsanleitung für Stromlaufpläne.	309
Einzelpläne.	ab 310

Dieselmotor

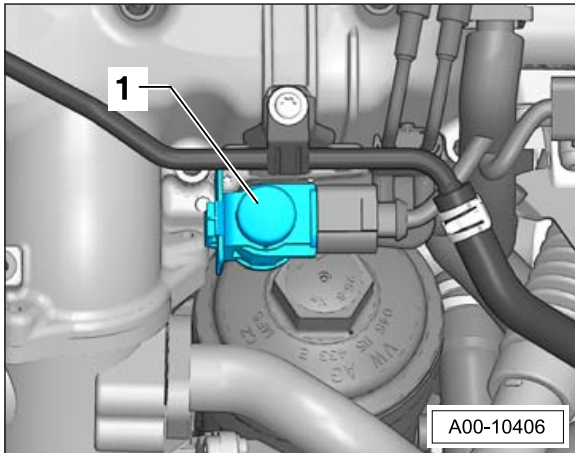

- Magnetumschaltventil –1– ausclipsen oder mit Halter abschrauben und zur Seite legen.

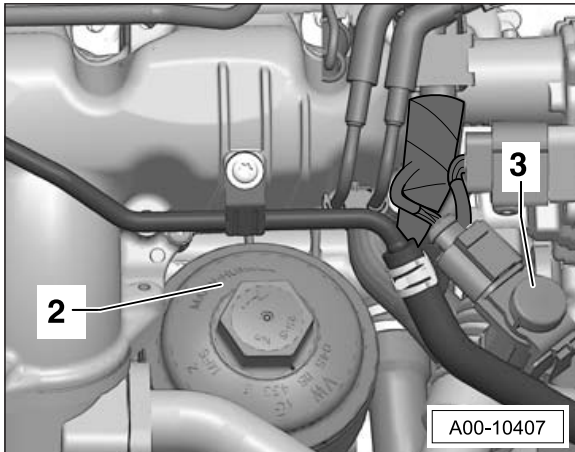

- Ölfilterdeckel –2– mit einer Stecknuss SW-32 oder HAZET 2169-32 abschrauben. 3 – Magnetumschaltventil.
- Dichtflächen am Filterdeckel und am Ölfiltergehäuse mit Kaltreiniger oder Kraftstoff und einem Lappen reinigen.

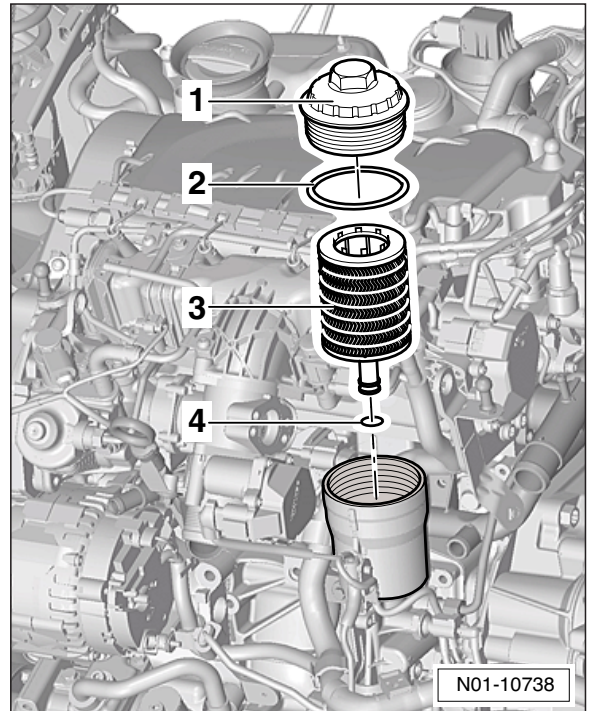

- O-Ringe –2– und –4– sowie Filtereinsatz –3– ersetzen.
- Filterdeckel –1– aufschrauben und mit **25 Nm** festziehen.
- Magnetumschaltventil ansetzen und hörbar einrasten beziehungsweise mit Halter anschrauben.

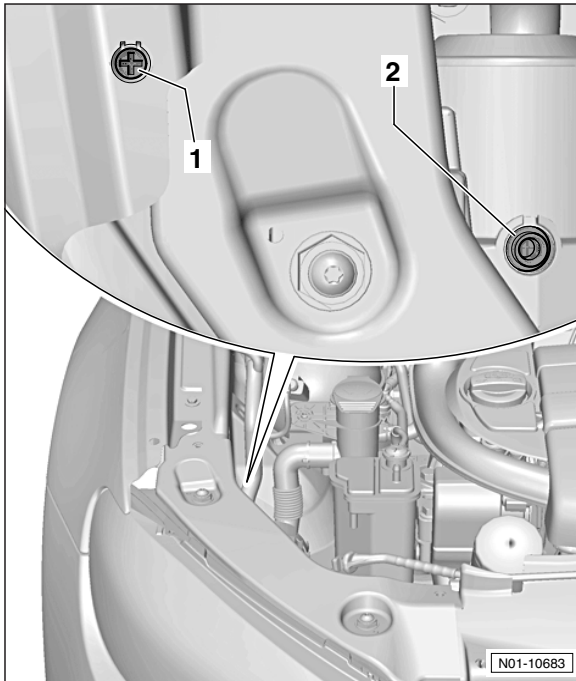

- Position der Scheinwerfer-Einstellschrauben:
 1 – Seitenverstellung.
 2 – Höhenverstellung. Zur Verstellung wird ein Innensechskantschlüssel benötigt.

Nebelscheinwerfer aus- und einbauen

GOLF VARIANT/GOLF PLUS/JETTA/TOURAN

Ausbau

- Zündung ausschalten, Zündschlüssel abziehen.

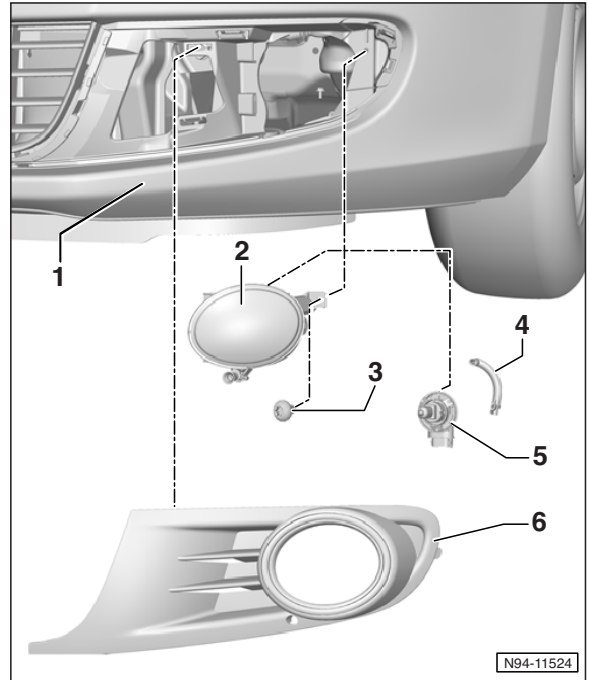

- | | |
|------------------------------|---|
| 1 – Stoßfängerabdeckung vorn | 5 – Lampe
GOLF VARIANT/GOLF PLUS/
TOURAN: HB4/ 51W.
JETTA: H11/ 55W. |
| 2 – Nebelscheinwerfer | 6 – Abdeckung |
| 3 – Schraube, 2 Nm | |
| 4 – Entlüftungsschlauch | |

- Abdeckung –6– mit einem Kunststoffkeil aus den Verrastungen ausclipsen.
- Schraube –3– herausdrehen.
- Nebelscheinwerfer –2– so weit herausschwenken wie es die Kabellänge erlaubt.
- Stecker entriegeln und abziehen.

Einbau

- Der Einbau erfolgt in umgekehrter Ausbaureihenfolge.

Fernlicht/Tagesfahrlicht (Halogen-Scheinwerfer)

TOURAN

Die 2-Faden-Lampe übernimmt gleichzeitig die Funktion des Tagesfahrlichts.

Ausbau

- Zündung ausschalten, Zündschlüssel abziehen.
- Lichtschalter kurz ein- und wieder ausschalten.
- Abdeckkappe –2– von der Rückseite des Scheinwerfers abziehen, siehe Abbildung N94-12168.

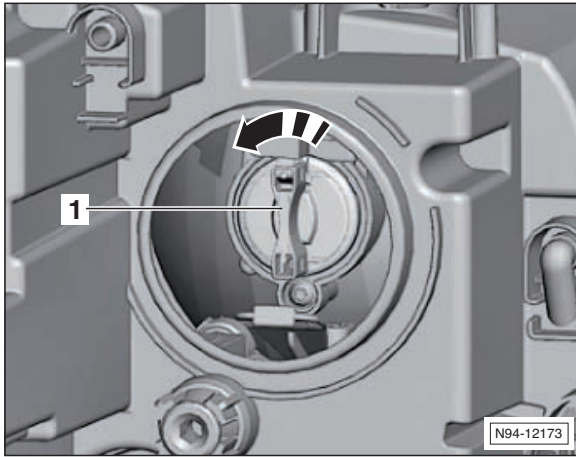

- Lampenfassung –1– in Pfeilrichtung drehen und zusammen mit der Lampe aus dem Scheinwerfer herausnehmen.
- Lampe gerade aus der Lampenfassung herausziehen, siehe Abbildung N94-10002 auf Seite 100.

Einbau

- Der Einbau erfolgt in umgekehrter Ausbaureihenfolge.

Standlicht (Halogen-Scheinwerfer)

TOURAN

Ausbau

- Zündung ausschalten, Zündschlüssel abziehen.
- Abdeckkappe –2– von der Rückseite des Scheinwerfers abziehen, siehe Abbildung N94-12168.

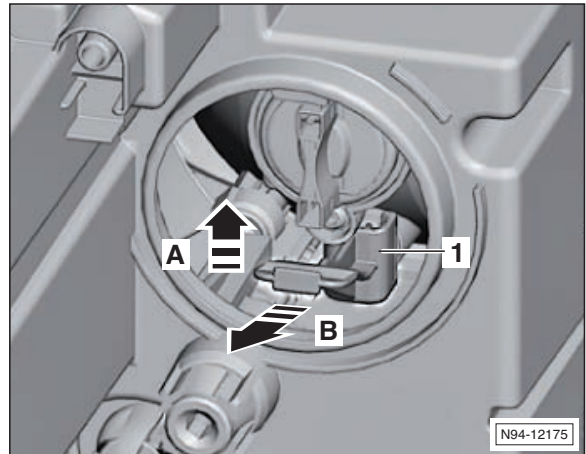

- Lampenfassung am Griffstück –1– in Pfeilrichtung –A– ausclippen und nach hinten aus dem Scheinwerfer herausziehen –Pfeil B–. Dabei darauf achten, dass die angeschlossenen Kabel nicht beschädigt werden.
- Lampe für Standlicht gerade aus der Lampenfassung –1– herausziehen, siehe Abbildung N94-10270 auf Seite 101.

Einbau

- Der Einbau erfolgt in umgekehrter Ausbaureihenfolge.