



VW Golf Plus
(2004-2008)



Karosserie-Instandsetzung



Inhaltsverzeichnis

00 - Technische Daten	1
1 Fahrzeug-Kenndaten	1
1.1 Fahrzeug-Identifizierungsnummer	1
1.2 Typschild	2
1.3 Fahrzeugdatenträger	2
2 Sicherheitshinweise	4
3 Schaumformteile	5
4 Laserschweißen	6
5 Verzinkte Karosserieteile	7
5.1 Aufbau	7
6 Hochfeste Karosserieteile	8
6.1 Aufbau	8
6.2 Bodengruppe	9
7 Karosseriespaltmaße	11
7.1 Karosserie vorn	11
7.2 Karosserie Mitte	13
7.3 Karosserie hinten	15
8 Karosseriemaße	18
8.1 Karosserie vorn	18
8.2 Karosserie Mitte	22
8.3 Karosserie hinten	27
8.4 Bodengruppe vorn	29
8.5 Bodengruppe Mitte	31
8.6 Bodengruppe hinten	32
9 Richtwinkelsatz	34
9.1 Übersicht	34
50 - Karosserie vorn	35
1 Konsole für Motor links ersetzen	35
1.1 Werkzeuge	35
1.2 Ausbauen	36
1.3 Einbauen	37
2 Konsole für Motor rechts ersetzen	39
2.1 Werkzeuge	39
2.2 Ausbauen	40
2.3 Einbauen	41
3 Haltebock ersetzen (für Aggregateträger)	43
3.1 Werkzeuge	43
3.2 Ausbauen	44
3.3 Einbauen	45
4 Stoßfängerhalter vorn ersetzen	47
4.1 Werkzeuge	47
4.2 Ausbauen	48
4.3 Einbauen	49
5 Längsträger für Radhaus oben ersetzen	51
5.1 Werkzeuge	51
5.2 Ausbauen	52
5.3 Einbauen	54
6 Längsträger für Radhaus oben ersetzen -Teilstück-	57
6.1 Werkzeuge	57
6.2 Ausbauen	58



6.3	Einbauen	58
7	Radhaus vorn ersetzen	60
7.1	Werkzeuge	60
7.2	Ausbauen	61
7.3	Einbauen	62
8	Gewinde für die Befestigung des Aggregateträgers (Fahrschemel) instandsetzen	64
8.1	Inhalt des Gewindereparatursatzes	66
8.2	Gewinde instandsetzen	67
9	Längsträger vorn ersetzen	70
9.1	Werkzeuge	70
9.2	Ausbauen	71
9.3	Einbauen	73
10	Längsträger vorn ersetzen -Teilstück-	79
10.1	Werkzeuge	79
10.2	Ausbauen	80
10.3	Einbauen	81
51 - Karosserie mitte		83
1	Dach ersetzen	83
1.1	Werkzeuge	84
1.2	Ausbauen	85
1.3	Einbauen	87
2	Dach ersetzen mit Dachreling	95
2.1	Werkzeuge	96
2.2	Ausbauen	97
2.3	Einbauen	99
3	Dachholm ersetzen	111
3.1	Werkzeuge	114
3.2	Ausbauen	115
3.3	Einbauen	118
4	Dachquerträger vorn ersetzen	124
4.1	Werkzeuge	124
4.2	Ausbauen	124
4.3	Einbauen	126
5	Dachquerträger hinten ersetzen	127
5.1	Werkzeuge	127
5.2	Ausbauen	127
5.3	Einbauen	129
6	Säule A ersetzen	130
6.1	Werkzeuge	132
6.2	Ausbauen	133
6.3	Einbauen	134
7	Verstärkung Säule A ersetzen	139
7.1	Werkzeuge	140
7.2	Ausbauen	141
7.3	Einbauen	142
8	Säule B ersetzen	145
8.1	Werkzeuge	147
8.2	Ausbauen	148
8.3	Einbauen	149
9	Verstärkung Säule B ersetzen	156
9.1	Werkzeuge	157
9.2	Ausbauen	158
9.3	Einbauen	160



10	Unterholm ersetzen	168
10.1	Werkzeuge	169
10.2	Ausbauen	170
10.3	Einbauen	172
11	Aufnahme für Sitzquerträger außen ersetzen	178
11.1	Werkzeuge	179
11.2	Ausbauen	179
11.3	Einbauen	179
12	Aufnahme für Sitzquerträger innen ersetzen	181
12.1	Werkzeuge	182
12.2	Ausbauen	182
12.3	Einbauen	182
13	Verstärkung für Unterholm vorn ersetzen	184
13.1	Werkzeuge	185
13.2	Ausbauen	186
13.3	Einbauen	187
14	Verstärkung für Unterholm hinten ersetzen	189
14.1	Werkzeuge	190
14.2	Ausbauen	191
14.3	Einbauen	192
15	Sitzquerträger mitte ersetzen	194
15.1	Werkzeuge	194
15.2	Ausbauen	195
15.3	Einbauen	195
53	Karosserie hinten	197
1	Abschlussblech ersetzen	197
1.1	Werkzeuge	197
1.2	Ausbauen	197
1.3	Einbauen	199
2	Aufnahmeblech ersetzen	201
2.1	Werkzeuge	201
2.2	Ausbauen	202
2.3	Einbauen	203
3	Verstärkung für Aufnahmeblech ersetzen	206
3.1	Werkzeuge	206
3.2	Ausbauen	207
3.3	Einbauen	208
4	Dichtungskanal ersetzen	209
4.1	Werkzeuge	210
4.2	Ausbauen	211
4.3	Einbauen	212
5	Abschlussquerträger ersetzen	215
5.1	Werkzeuge	215
5.2	Ausbauen	216
5.3	Einbauen	217
6	Verstärkung Säule C ersetzen	219
6.1	Werkzeuge	220
6.2	Ausbauen	221
6.3	Einbauen	222
7	Längsträger hinten ersetzen -Teilstück-	223
7.1	Werkzeuge	223
7.2	Ausbauen	223
7.3	Einbauen	226



8	Seitenteil ersetzen -Teilstück-	229
8.1	Werkzeuge	231
8.2	Ausbauen	232
8.3	Einbauen	234
9	Seitenteil innen ersetzen	240
9.1	Werkzeuge	242
9.2	Ausbauen	243
9.3	Einbauen	245
10	Radhausschale außen ersetzen	248
10.1	Werkzeuge	249
10.2	Ausbauen	250
10.3	Einbauen	251
11	Reserveradmulde ersetzen	254
11.1	Werkzeuge	254
11.2	Ausbauen	255
11.3	Einbauen	256
12	Reserveradmulde ersetzen -Teilstück-	259
12.1	Werkzeuge	259
12.2	Ausbauen	260
12.3	Einbauen	261



7.3 Karosserie hinten

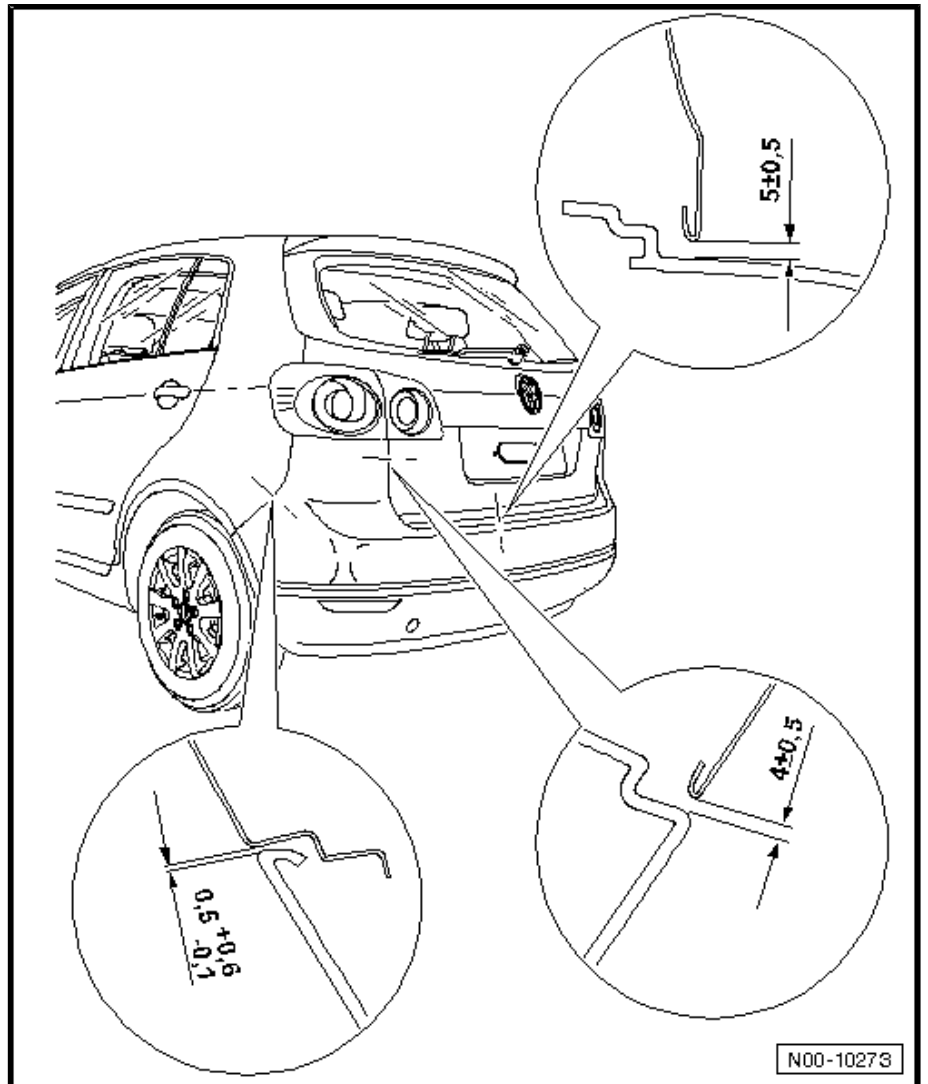



- ◆ Blechbearbeitungsgerät (Inverter) -VAS 6238-
- ◆ Zubehörpaket für Blechbearbeitungsgerät -VAS 6238/1-
- ◆ Blechbearbeitungsgerät (Inverter) -VAS 6239-
- ◆ Blechbearbeitungsgerät (Inverter) -VAS 6249-
- ◆ MIG-Löt-, und Schweißanlage -VAS 6382-
- ◆ MIG-Löt-, und Schweißanlage -VAS 6390-
- ◆ Laserschweißnaht-Fräser -VAS 6319-

1.2 Ausbauen

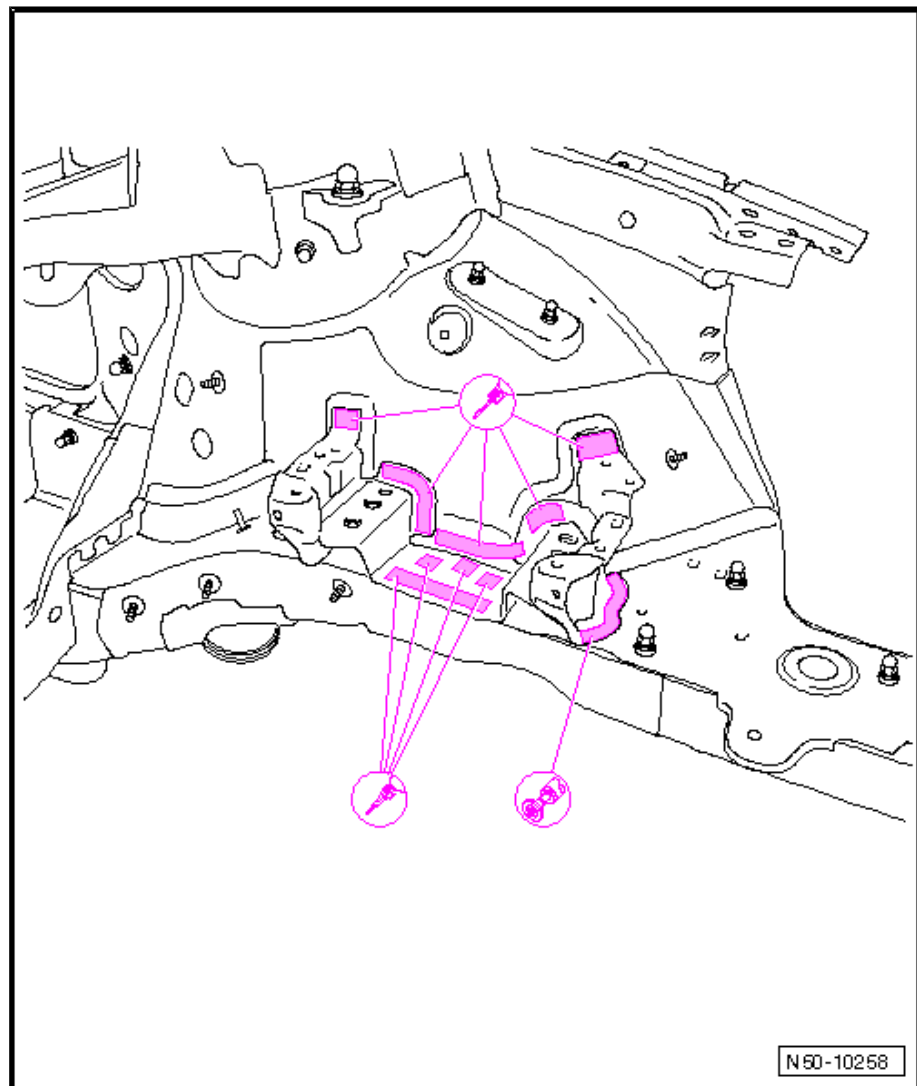

- Originalverbund lösen.



AP: 50 72 55 02

6 Längsträger für Radhaus oben ersetzen -Teilstück-



ACHTUNG!

Sicherheitshinweise beachten!

⇒ Allgemeine Hinweise; Karosserie-Instandsetzung, Karosserie-Montagearbeiten ; Sicherheitshinweise

1 - verklebter Bereich

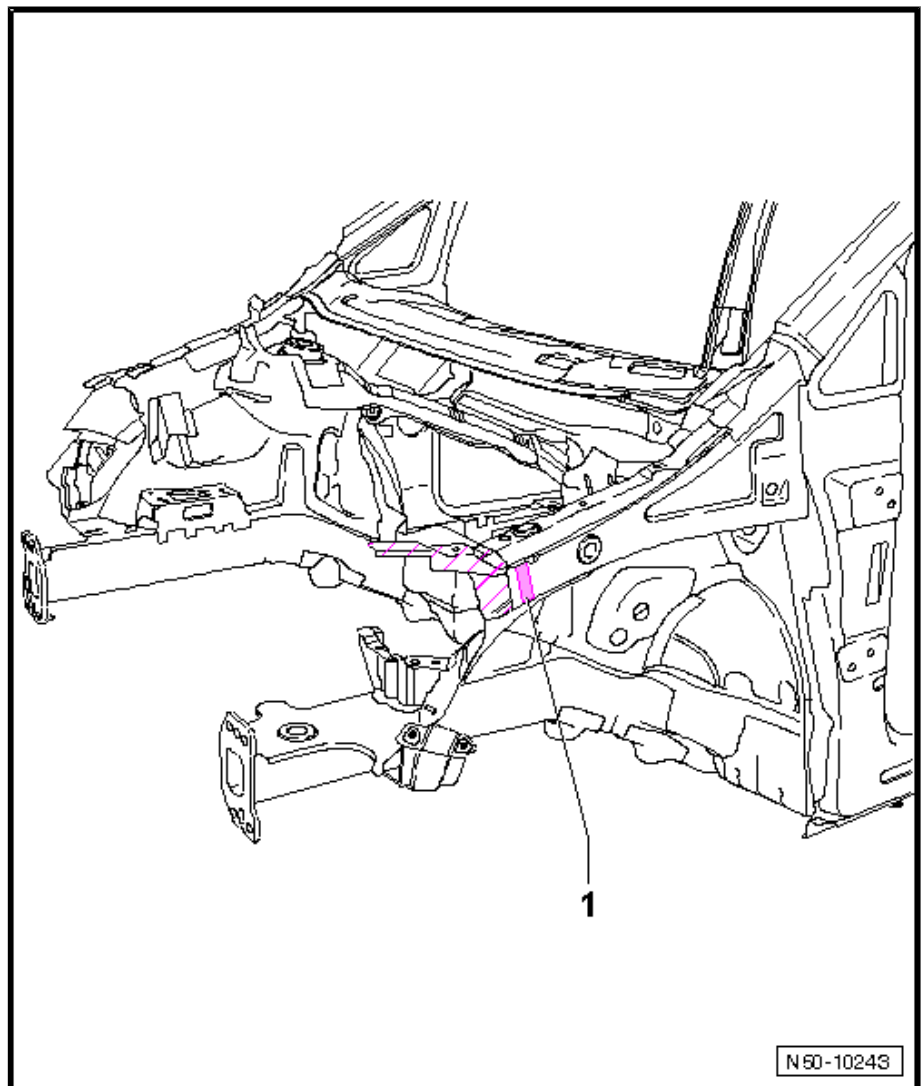

6.1 Werkzeuge

Benötigte Spezialwerkzeuge, Prüf- und Messgeräte sowie Hilfsmittel

- ◆ Blechbearbeitungsgerät (Inverter) -VAS 6237-
- ◆ Blechbearbeitungsgerät (Inverter) -VAS 6237L-
- ◆ Blechbearbeitungsgerät (Inverter) -VAS 6238-



1 - Gewindeplatte (im Haltebock-Aggregateträger verschweißt)



Hinweis

2 - Helicoil-Gewindeinsatz

