



Kia Optima JF
(2016-2020)



7-Gang Doppelkupplungsgetriebe D7UF1

Inhalt

Technische Daten	2
Spezialwerkzeuge	5
Fehlersuche	7
Doppelkupplungsgetriebesteuerung.....	9
Beschreibung und Bedienung	9
DCT-Steuermodul (TCM)	11
Kupplungsstellantrieb.....	24
Getriebestellantrieb	43
Eingangsdrehzahlsensor 1.....	51
Eingangsdrehzahlsensor 2.....	56
Sperrschalter.....	61
Wählhebel	72
Schaltseilzug.....	76
DCT (Doppelkupplungsgetriebe)-System	82
DCT (Doppelkupplungsgetriebe).....	82
Getriebeöl	94
Doppelkupplung	98
Doppelkupplungseinheit.....	98
Kupplungseinrückgabel und Einrücklager	104

DCT (Doppelkupplungsgetriebe)-System

DCT (Doppelkupplungsgetriebe)

Bauteile und Bauteile-Übersicht

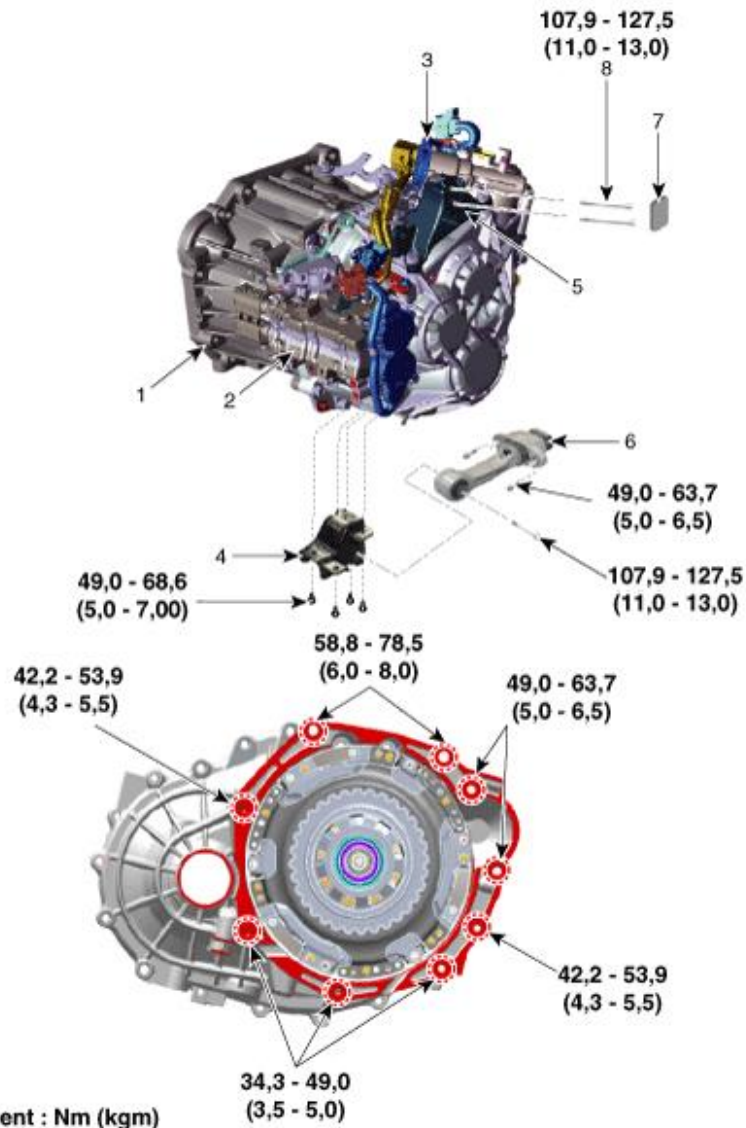

1. DCT (Doppelkupplungsgetriebe)
2. Kupplungsstellantrieb
3. Getriebestellantrieb
4. Getriebestützlagerhalter

5. DCT-Stützhalterung
6. Rollstangenklammer
7. Staubschutz
8. Befestigungsschraube Stützhalterung