



KIA Sorento UM
(2015-2020)



8-Gang Automatikgetriebe A8LF1/A8LF2

Inhalt

Technische Daten	3
Technische Daten	3
Spezialwerkzeuge	9
Fehlersuche	11
Automatikgetriebe-Steuersystem	13
Beschreibung und Bedienung	13
Reparaturverfahren	14
Getriebesteuermodul (TCM)	15
Öltemperatursensor (Hauptkabelbaum)	31
Drehzahlsensor	41
Positionsschalter	49
Wählhebel	58
Schaltseilzug	69
Automatikgetriebesystem	74
Bauteile und Bauteile-Übersicht	74
Reparaturverfahren	75
Hydrauliksystem	87
Eingabe der Öldruckeigenschaften	87
Flüssigkeit	92
Ventilgehäuse	96
Drehmomentwandler-Steuermagnetventil (T/CON_VFS)	99
46 Kupplungs-Steuermagnetventil (46/C_VFS)	110
37R Kupplungs-Steuermagnetventil (37R/C_VFS)	120
28 Bremsen-Steuermagnetventil (28/B_VFS)	130
UD Kupplungs-Steuermagnetventil (UD/C_VFS)	140
Steuermagnetventil OD-Kupplung und LR-Bremse (OD/C & LR/B_VFS)	150
Leitungsdrucksteuermagnetventil (LINE_VFS)	160

Automatikgetriebesystem

Bauteile und Bauteile-Übersicht

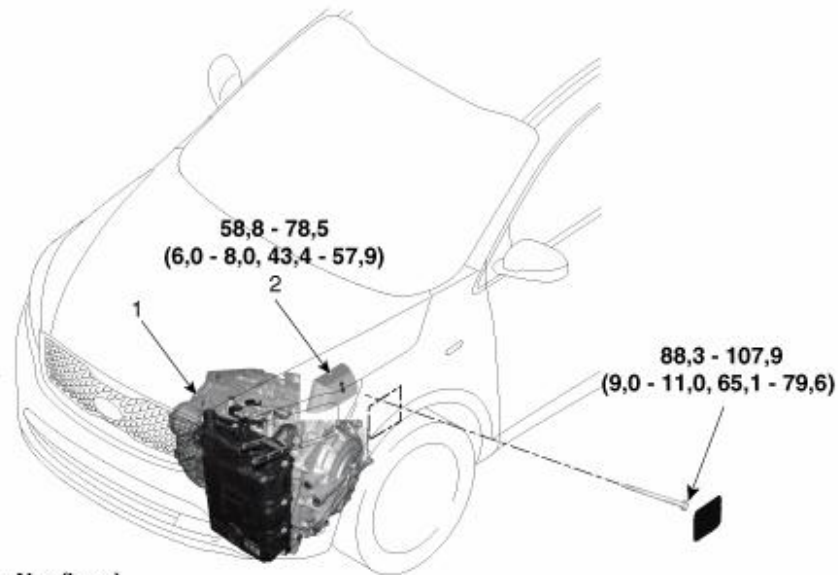

Anzugsdrehmoment : Nm (kgm)

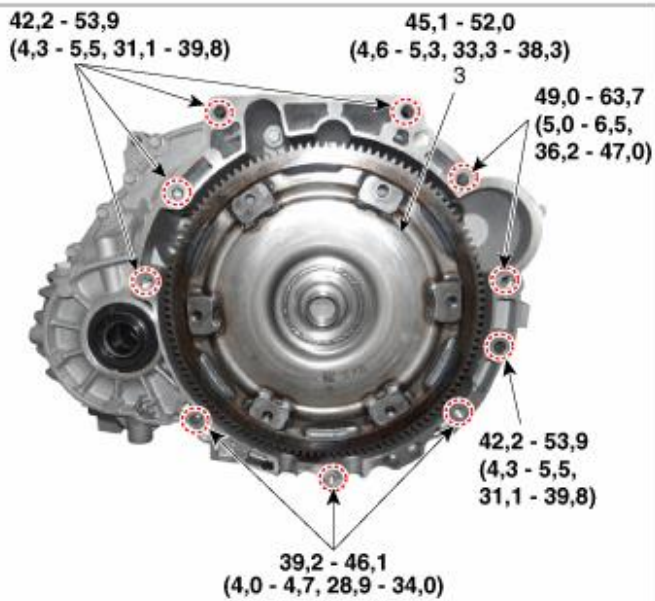

1. Automatikgetriebe
2. Getriebehälter
3. Drehmomentwandler
4. Positionsschalter

5. Hauptsteckverbinder
6. Manueller Steuerhebel
7. ATF-Kühlerleitung
8. Ventildeckel