



**KIA Sorento UM**  
(2015-2020)



**6-Gang Automatikgetriebe A6LF1**

# Inhalt

Technische Daten .....	3
Spezialwerkzeuge .....	9
Fehlersuche .....	11
Automatikgetriebesteuersystem .....	13
Bauteile und Bauteile-Übersicht.....	13
Beschreibung und Bedienung .....	14
Reparaturverfahren .....	15
Getriebesteuermodul (TCM) .....	16
Getriebeöltemperatursensor .....	26
Eingangsdrehzahlsensor.....	32
Ausgangsdrehzahlsensor.....	38
Drehmomentwandler-Steermagnetventil (T/CON_VFS) .....	44
35R Kupplungs-Steermagnetventil (35R/C_VFS) .....	53
26 Bremsen-Steermagnetventil (26/B_VFS) .....	58
Underdrive-Bremsensteermagnetventil (UD/B_VFS) .....	63
Overdrive-Kupplungssteermagnetventil (OD/C_VFS).....	68
Leitungsdruck-Steermagnetventil.....	73
SS-A Magnetventil (EIN/AUS).....	78
SS-B Magnetventil (EIN/AUS).....	87
Sperrschalter.....	96
Wählhebel .....	103
Schaltseilzug.....	115
Automatikgetriebesystem .....	118
Bauteile und Bauteile-Übersicht.....	118
Reparaturverfahren .....	119
Kupplung & Bremse .....	128
Beschreibung und Bedienung .....	128

Bauteile und Bauteile-Übersicht.....	129
Flussdiagramm .....	130
<b>Hydrauliksystem.....</b>	<b>137</b>
Bauteile und Bauteile-Übersicht.....	137
Beschreibung und Bedienung .....	138
Ölpumpe .....	139
Flüssigkeit.....	141
Ventilgehäuse .....	147
ATF-Erhitzer.....	155

# Automatikgetriebesystem

## Bauteile und Bauteile-Übersicht

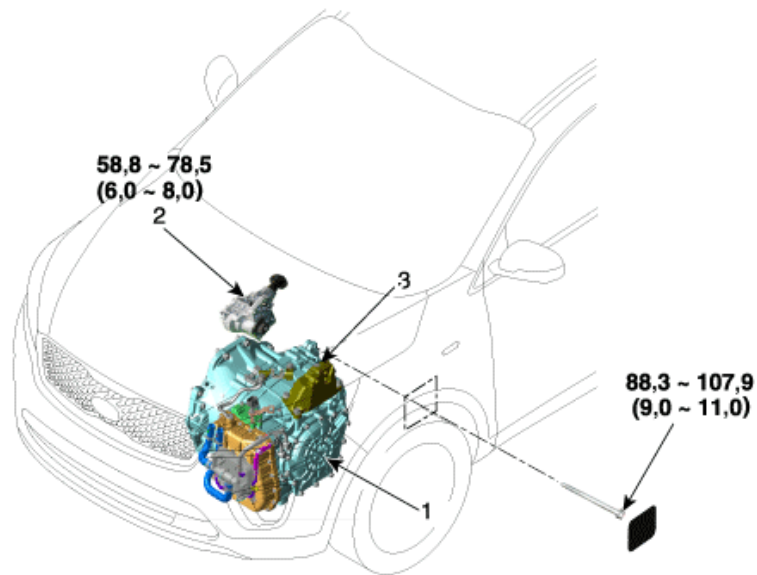

Drehmoment : Nm (kgm)

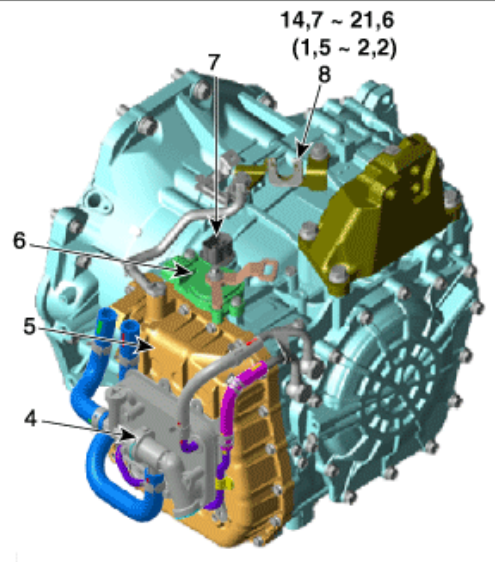
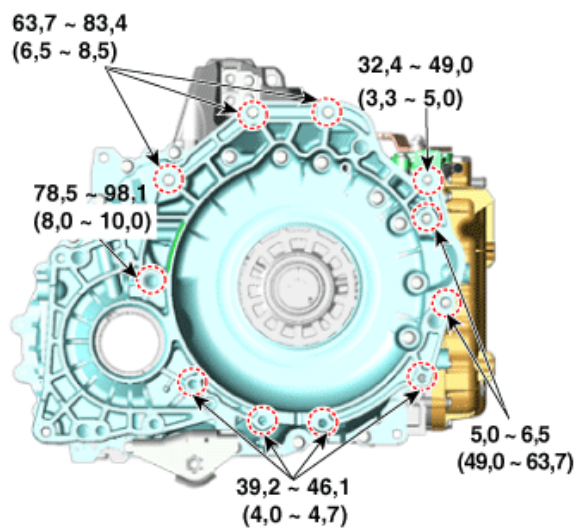

1. Automatikgetriebe
2. Verteilergetriebe (nur 4WD)
3. Getriebeträger
4. ATF-Heizung

5. Ventilgehäuseabdeckung
6. Sperrschalter
7. Hauptsteckverbinder Magnetventil
8. Schaltseilzughalter