



Kia Sorento XM
(2009-2015)



6-Gang Automatikgetriebe A6MF2

Inhalt

Technische Daten	2
Technische Daten	2
Automatikgetriebesystem	5
Reparaturverfahren	5
Automatikgetriebe	7
Ventilkörpersystem.....	15
Ventilgehäuse	15
Magnetventil.....	20
Automatikgetriebesteuersystem	24
Wählhebel	24
Getriebesteuermodul (TCM)	28
Eingangsdrehzahlsensor.....	38
Ausgangsdrehzahlsensor.....	44
Getriebeöltemperatursensor	50
Sperrschalter.....	54

Automatikgetriebesteuersystem

Wählhebel

Bauteile und Bauteile-Übersicht

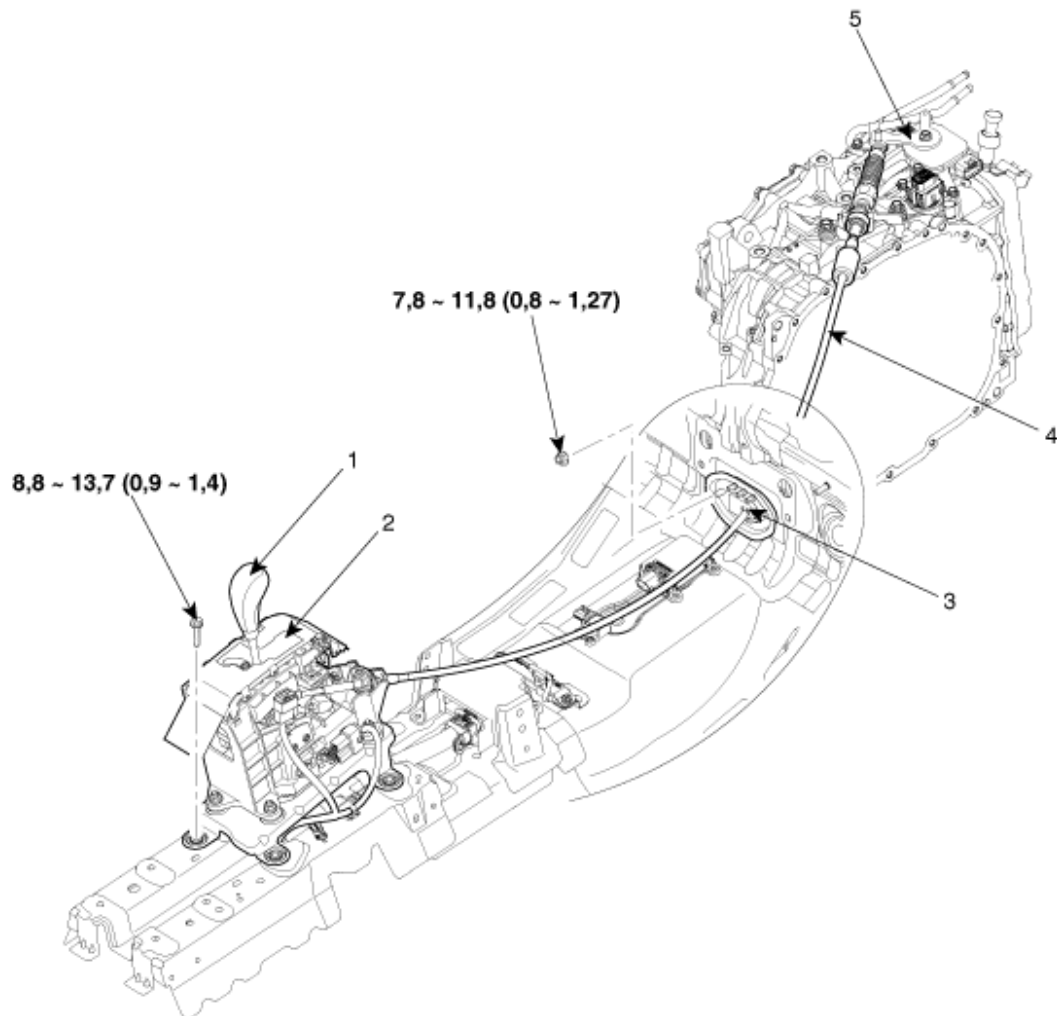

Anzugsdrehmoment: Nm (kgm)

- 1. Schalthebelknauf
- 2. Schalthebeleinheit
- 3. Halter

- 4. Schaltzug
- 5. Manueller Schalthebel