



**VW Caddy**  
(1996-2003)



**5 Gang-Schaltgetriebe 02J**



## Inhaltsverzeichnis

<b>00 - Technische Daten</b> .....	<b>1</b>
<b>1 Kennzeichnung des Getriebes</b> .....	<b>1</b>
1.1 Kennzeichnung des Getriebes .....	1
1.2 Kennbuchstaben, Aggregatezuordnung, Übersetzungen, Füllmengen .....	2
<b>2 Übersicht Kraftübertragung</b> .....	<b>5</b>
2.1 Übersicht Kraftübertragung .....	5
<b>3 Berechnung des Übersetzungsverhältnisses "i"</b> .....	<b>7</b>
3.1 Berechnung des Übersetzungsverhältnisses "i" .....	7
<b>4 Allgemeine Reparaturhinweise</b> .....	<b>7</b>
4.1 Allgemeine Reparaturhinweise .....	7
<b>30 - Kupplung</b> .....	<b>10</b>
<b>1 Kupplungsbetätigung instand setzen</b> .....	<b>10</b>
1.1 Kupplungsbetätigung instand setzen .....	10
1.2 Montageübersicht - Fußhebelwerk .....	11
1.3 Übertotpunktfeder aus- und einbauen .....	14
1.4 Kupplungspedal aus- und einbauen .....	15
1.5 Lagerbock aus- und einbauen .....	17
1.6 Montageübersicht - Hydraulik .....	22
1.7 Geberzylinder aus- und einbauen .....	26
1.8 Kupplungsanlage entlüften .....	28
<b>2 Kupplungsausrückung instand setzen</b> .....	<b>29</b>
2.1 Kupplungsausrückung instand setzen .....	29
<b>3 Kupplung instand setzen</b> .....	<b>32</b>
3.1 Kupplung instand setzen .....	32
<b>34 - Betätigung, Gehäuse</b> .....	<b>37</b>
<b>1 Schaltbetätigung instand setzen bis 09.99</b> .....	<b>37</b>
1.1 Schaltbetätigung instand setzen bis 09.99 .....	37
1.2 Einbaulage der Schaltbetätigung .....	37
1.3 Betätigungsseilzüge aus- und einbauen .....	39
1.4 Schaltgehäuse aus- und einbauen .....	45
1.5 Abdeckung für Schalthebel auf Schaltknopf montieren .....	48
1.6 Schalthebel aus- und einbauen .....	49
1.7 Schaltbetätigung einstellen bis 09.99 .....	53
<b>2 Schaltbetätigung instand setzen ab 10.99</b> .....	<b>57</b>
2.1 Schaltbetätigung instand setzen ab 10.99 .....	57
2.2 Einbaulage der Schaltbetätigung .....	57
2.3 Schaltknopf und Abdeckung aus- und einbauen .....	60
2.4 Schalthebel und Schaltgehäuse instand setzen .....	62
2.5 Betätigungsseilzüge aus- und einbauen - Montageübersicht .....	66
2.6 Schaltbetätigung aus- und einbauen .....	69
2.7 Schaltbetätigung einstellen ab 10.99 .....	71
<b>3 Getriebe aus- und einbauen</b> .....	<b>75</b>
3.1 Getriebe aus- und einbauen .....	75
<b>4 Getriebeöl prüfen</b> .....	<b>89</b>
4.1 Getriebeöl prüfen .....	89
<b>5 Getriebe zerlegen und zusammenbauen</b> .....	<b>90</b>
5.1 Getriebe zerlegen und zusammenbauen .....	90
5.2 Getriebeübersicht .....	90
5.3 Montageübersicht .....	92
5.4 Deckel für Getriebegehäuse und 5. Gang demontieren und montieren .....	93



5.5	Getriebegehäuse und Schaltbetätigung demontieren und montieren . . . . .	96
5.6	Antriebswelle, Abtriebswelle (Triebwelle), Ausgleichgetriebe und Schaltgabeln demontieren und montieren . . . . .	98
5.7	Montagereihenfolge . . . . .	101
<b>6</b>	<b>Getriebegehäuse und Kupplungsgehäuse instand setzen . . . . .</b>	<b>119</b>
6.1	Getriebegehäuse und Kupplungsgehäuse instand setzen . . . . .	119
<b>7</b>	<b>Getriebeseitige Schaltbetätigung zerlegen und zusammenbauen bis 09.99 . . . . .</b>	<b>129</b>
7.1	Getriebeseitige Schaltbetätigung zerlegen und zusammenbauen bis 09.99 . . . . .	129
<b>8</b>	<b>Getriebeseitige Schaltbetätigung zerlegen und zusammenbauen ab 10.99 . . . . .</b>	<b>134</b>
8.1	Getriebeseitige Schaltbetätigung zerlegen und zusammenbauen ab 10.99 . . . . .	134
<b>9</b>	<b>Schaltgabeln zerlegen und zusammenbauen . . . . .</b>	<b>140</b>
9.1	Schaltgabeln zerlegen und zusammenbauen . . . . .	140
<b>35 - Räder, Wellen . . . . .</b>		<b>147</b>
<b>1</b>	<b>Antriebswelle zerlegen und zusammenbauen . . . . .</b>	<b>147</b>
1.1	Antriebswelle zerlegen und zusammenbauen . . . . .	147
<b>2</b>	<b>Antriebswelle einstellen . . . . .</b>	<b>161</b>
2.1	Antriebswelle einstellen . . . . .	161
2.2	Tabelle der Einstellscheiben . . . . .	163
2.3	Kontrollmessung durchführen . . . . .	165
<b>3</b>	<b>Abtriebswelle zerlegen und zusammenbauen . . . . .</b>	<b>166</b>
3.1	Abtriebswelle zerlegen und zusammenbauen . . . . .	166
3.2	Synchronisierung 1. Gang ab Getriebebaudatum 04 09 0 geändert. . . . .	192
<b>4</b>	<b>Abtriebswelle einstellen . . . . .</b>	<b>196</b>
4.1	Abtriebswelle einstellen . . . . .	196
<b>5</b>	<b>Rücklaufwelle zerlegen und zusammenbauen . . . . .</b>	<b>199</b>
5.1	Rücklaufwelle zerlegen und zusammenbauen . . . . .	199
<b>39 - Achsantrieb, Ausgleichgetriebe . . . . .</b>		<b>204</b>
<b>1</b>	<b>Dichtringe für Flanschwellen ersetzen (Getriebe eingebaut) . . . . .</b>	<b>204</b>
1.1	Dichtringe für Flanschwellen ersetzen (Getriebe eingebaut) . . . . .	204
<b>2</b>	<b>Ausgleichgetriebe zerlegen und zusammenbauen . . . . .</b>	<b>207</b>
2.1	Ausgleichgetriebe zerlegen und zusammenbauen . . . . .	207
<b>3</b>	<b>Einstellübersicht . . . . .</b>	<b>221</b>
3.1	Einstellübersicht . . . . .	221
<b>4</b>	<b>Ausgleichgetriebe einstellen . . . . .</b>	<b>222</b>
4.1	Ausgleichgetriebe einstellen . . . . .	222

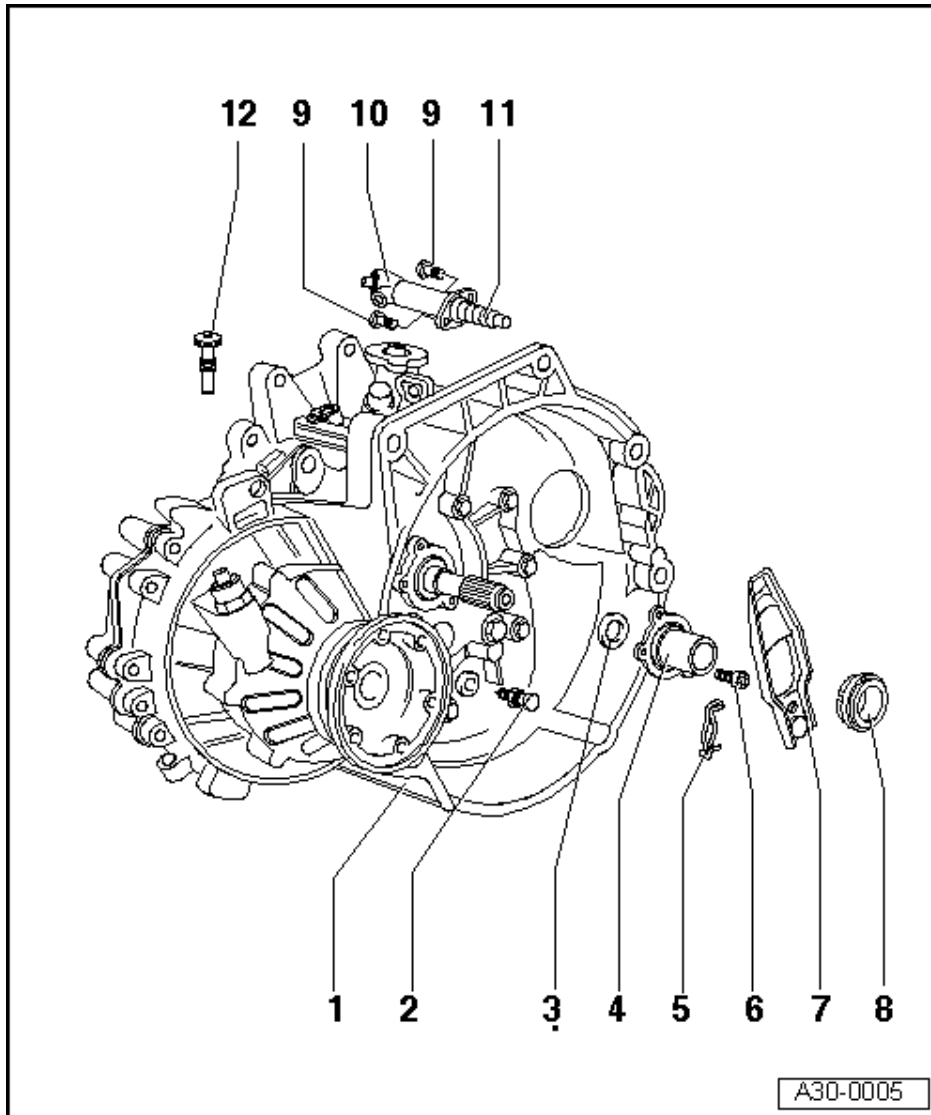

- 6 Zylinderschraube, 20 Nm
- 7 Kupplungsausrückhebel
- 8 Ausrücklager
  - ◆ Lager nicht auswaschen, nur abwischen
  - ◆ laute Lager ersetzen
  - ◆ Anlagestellen an Ausrückhebel mit MoS2-Schmierfett fetten
- 9 Bundschraube, 20 Nm
- 10 Nehmerzylinder
  - ◆ aus- und einbauen  
=>Seite 23
- 11 Stößel
  - ◆ Stößelende mit MoS2- Schmierfett fetten



## 1.4 - Schaltgehäuse aus- und einbauen

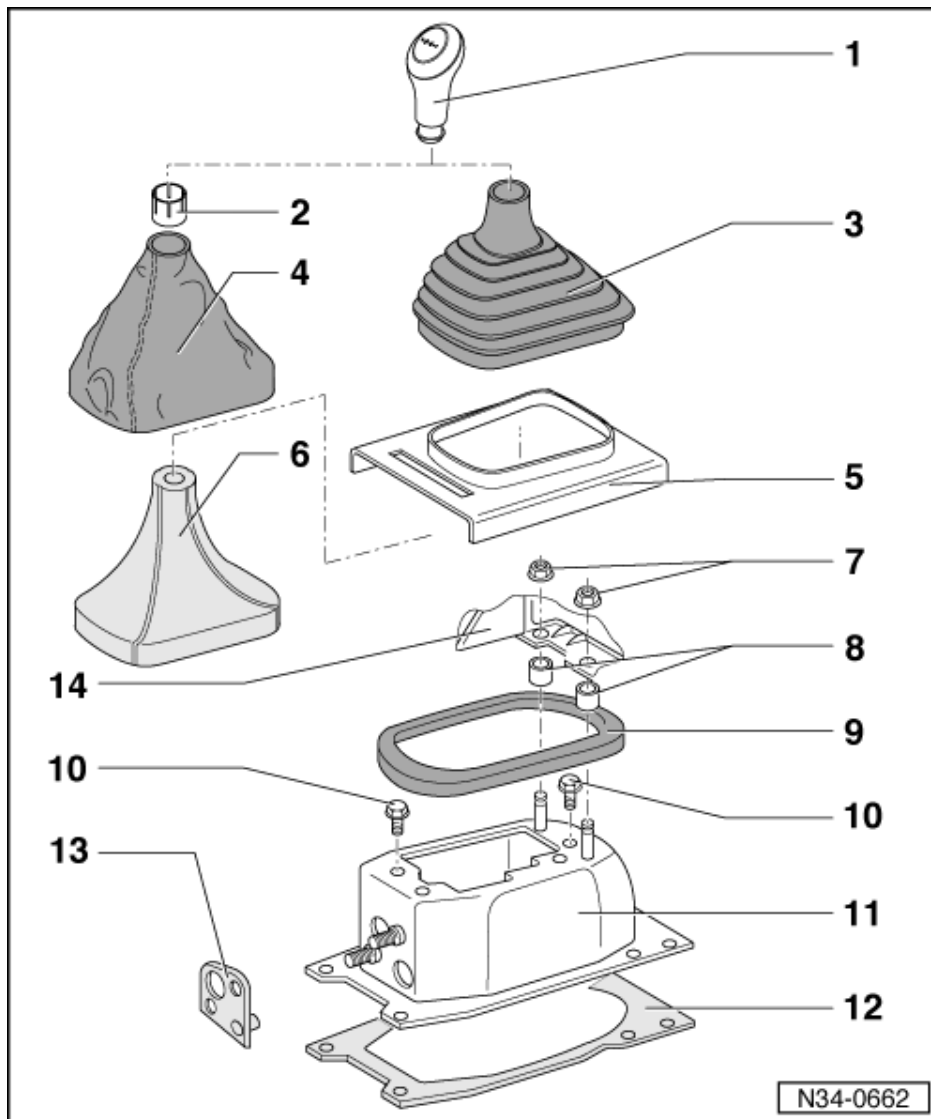

- 1 **Schaltknopf**
- 2 **Klemmhülse**
- 3 **Gummiabdeckung**
  - ◆ vor Einbau mit Schaltknopf verbinden => Seite 48
- 4 **Kunstlederabdeckung**
  - ◆ vom Rahmen abziehen
  - ◆ vor Einbau mit Schaltknopf verbinden => Seite 48
- 5 **Rahmen**
  - ◆ von Mittelkonsole nach oben abziehen
- 6 **Manschette**
  - ◆ nicht bei allen Fahrzeugen vorhanden
  - ◆ zum Abbau den Rahmen abziehen

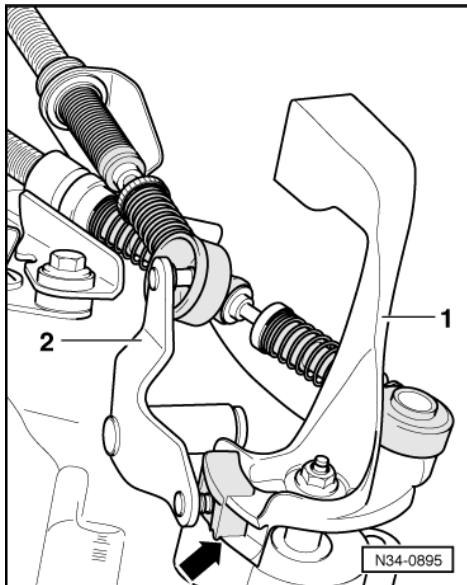

-> Einbaulage Getriebebeschalthebel/Umlenkhebel

- 1 - Getriebebeschalthebel mit Tilgergewicht
- 2 - Umlenkhebel greift über Gleitschuh in die Gleitschiene des Getriebebeschalthebels ein (Pfeil)

## 2.6 - Schaltbetätigung aus- und einbauen

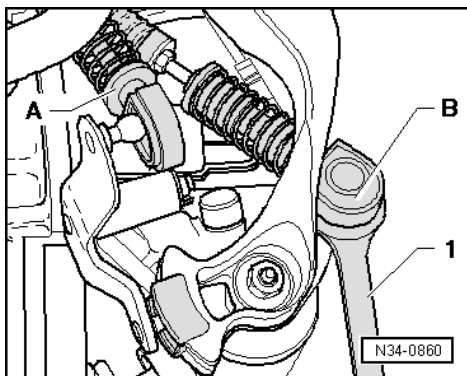

### Ausbauen

- -> Wählseilzug -A- und Schaltseilzug -B- mit Maulschlüssel vom Getriebe abhebeln.

1 = Maulschlüssel SW 13, handelsüblich

