



**KIA Rio UB**  
(2012-2017)



**Motormechanik 1,6 Liter Benziner 140 PS**

# Inhalt

<b>Technische Daten</b> .....	<b>3</b>
Technische Daten .....	3
Reparaturverfahren .....	12
Fehlersuche .....	19
Spezialwerkzeuge .....	23
<b>Motor- und Getriebeeinheit</b> .....	<b>25</b>
Motoraufhängung .....	25
Motor- und Getriebeeinheit .....	26
<b>Motorsteuerung</b> .....	<b>39</b>
Steuerkette .....	39
<b>Zylinderkopf</b> .....	<b>70</b>
Bauteile und Bauteile-Übersicht .....	70
Reparaturverfahren .....	72
<b>Motorblock</b> .....	<b>109</b>
Bauteile und Bauteile-Übersicht .....	109
Reparaturverfahren .....	111
<b>Motorkühlung</b> .....	<b>136</b>
Fehlersuche .....	136
Kühlmittel .....	138
Thermostat .....	140
Kühlmittelpumpe .....	145
Kühler .....	152
<b>Motorschmierung</b> .....	<b>158</b>
Motoröl .....	158
Ölwanne .....	162
Öldruckschalter .....	164
Ölpumpe .....	165

Ansaug- und Abgassystem .....	166
Ansaugkrümmer.....	166
Abgaskrümmer.....	170
Schalldämpfer .....	174

# Thermostat

## Bauteile und Bauteile-Übersicht

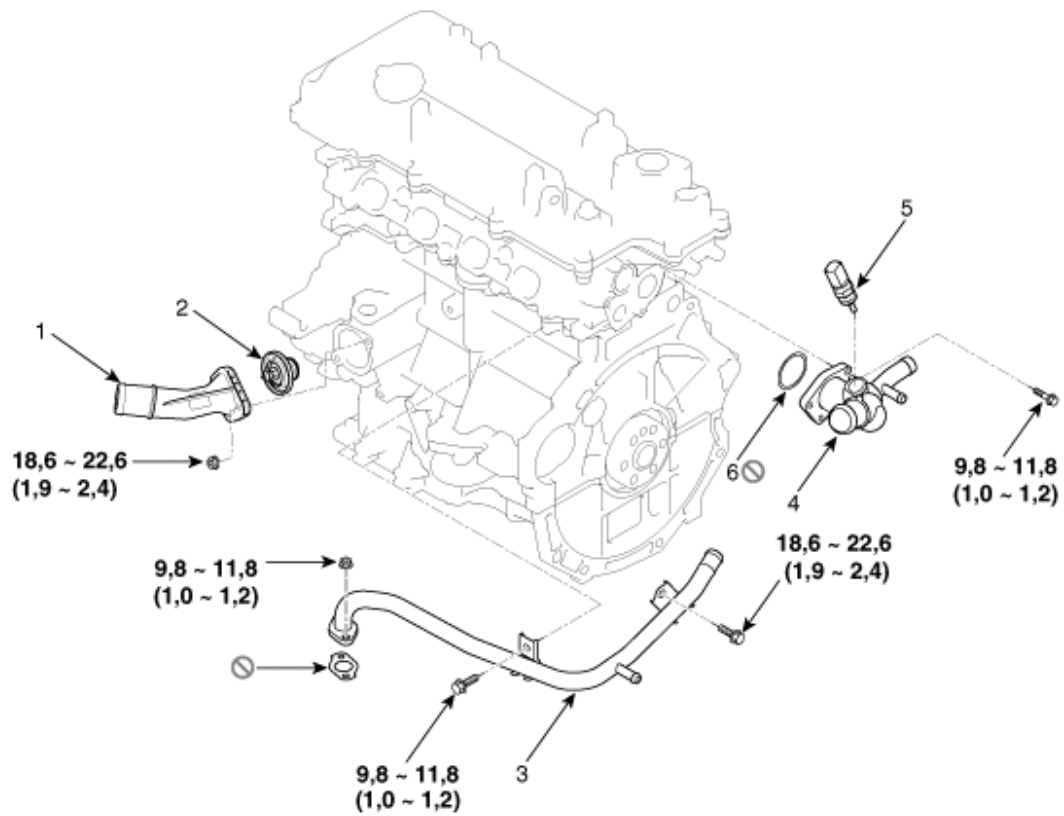

Anzugsdrehmoment: Nm (kgm)

1. Kühlmiteleinlassstutzen
2. Thermostat
3. Heizungsleitung

4. Kühlmitteltemperaturregelung
5. Kühlmitteltemperatursensor
6. Dichtring