



**KIA Rio UB**  
(2012-2017)



**Motormechanik 1,1 Liter Diesel 75 PS**

# Inhalt

<b>Technische Daten</b> .....	<b>3</b>
Technische Daten .....	3
Reparaturverfahren .....	12
Fehlersuche .....	14
Spezialwerkzeuge .....	18
<b>Motor- und Getriebeeinheit</b> .....	<b>20</b>
Bauteile und Bauteile-Übersicht .....	20
Reparaturverfahren .....	21
<b>Motorsteuerung</b> .....	<b>33</b>
Steuerkette .....	33
<b>Zylinderkopf</b> .....	<b>66</b>
Bauteile und Bauteile-Übersicht .....	66
Reparaturverfahren .....	67
<b>Motorblock</b> .....	<b>84</b>
Bauteile und Bauteile-Übersicht .....	84
Reparaturverfahren .....	85
<b>Motorkühlung</b> .....	<b>107</b>
Fehlersuche .....	107
Kühlmittel .....	109
Kühler .....	112
Thermostat .....	117
Kühlmittelpumpe .....	122
<b>Motorschmierung</b> .....	<b>125</b>
Flussdiagramm .....	125
Motoröl .....	126
ÖlfILTER und -KÜHLER .....	130
ÖlstandsSENSOR .....	133

Ausgleichswelle .....	134
Öldruckschalter .....	139
Ölpumpe .....	140
<b>Ansaug- und Abgassystem .....</b>	<b>141</b>
Ansaugkrümmer.....	141
Abgaskrümmer.....	146
Turbolader.....	152
Ladeluftkühler .....	161
Schalldämpfer.....	163

# Motorblock

## Bauteile und Bauteile-Übersicht

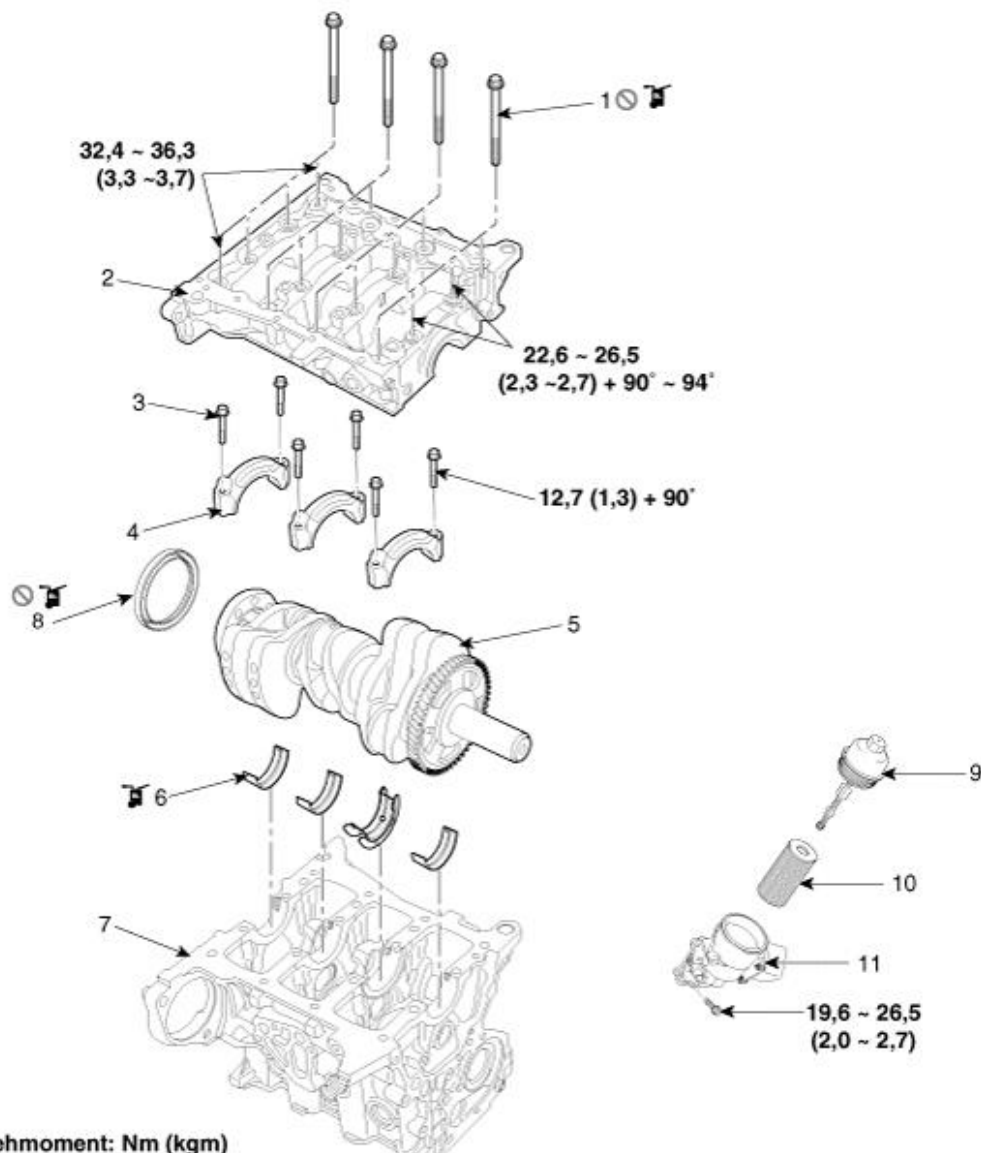

Anzugsdrehmoment: Nm (kgm)

- |  |                                   |
|--|-----------------------------------|
| 1. Befestigungsschrauben der Bodenplatte | 7. Motorblock                     |
| 2. Bodenplatte                           | 8. Hinterer Kurbelwellendichtring |
| 3. Schraube, Pleuelstangenlagerdeckel    | 9. Ölfilterkappe                  |
| 4. Pleuellagerdeckel                     | 10. Ölfilter                      |
| 5. Kurbelwelle                           | 11. Ölfilter und Kühler           |
| 6. Hauptlagerzapfen                      |                                   |