



VW Caddy
(1996-2003)



Automatisches Getriebe 01M



Inhaltsverzeichnis

00 - Technische Daten	1
1 Kennzeichnung des Getriebes	1
1.1 Kennzeichnung des Getriebes	1
2 Hinweise zum "Automatisches Getriebe 01M"	2
2.1 Hinweise zum "Automatisches Getriebe 01M"	2
3 Kennbuchstaben, Aggregatezuordnung, Übersetzungen, Ausrüstung	3
3.1 Kennbuchstaben, Aggregatezuordnung, Übersetzungen, Ausrüstung	3
4 Füllmengen	6
4.1 Füllmengen	6
5 Reparatur mit einer Austauschkomponente	6
5.1 Reparatur mit einer Austauschkomponente	6
6 Allgemeine Reparaturhinweise	13
6.1 Allgemeine Reparaturhinweise	13
32 - Drehmomentwandler	16
1 Drehmomentwandler	16
1.1 Drehmomentwandler	16
1.2 Kennzeichnung Drehmomentwandler	16
1.3 Zuordnung Drehmomentwandler	17
1.4 Gleitlager aus der Turbinenwelle ausbauen	18
1.5 Dichtring für Drehmomentwandler aus- und einbauen	19
1.6 Drehmomentwandler entleeren	20
1.7 Drehmomentwandler einbauen	21
37 - Betätigung, Gehäuse	22
1 Elektrisch/Elektronische Bauteile und Einbauorte	22
1.1 Elektrisch/Elektronische Bauteile und Einbauorte	22
2 Schaltbetätigung instand setzen	35
2.1 Schaltbetätigung instand setzen	35
2.2 Schaltbetätigung prüfen	35
2.3 Wählhebelseilzug prüfen und einstellen	36
2.4 Schaltbetätigung zerlegen und zusammenbauen	37
2.5 Griff für Wählhebel aus- und einbauen	42
2.6 Wählhebelseilzug aus- und einbauen	44
2.7 Wählhebel zerlegen und zusammenbauen	48
3 Getriebe prüfen	52
3.1 Getriebe prüfen	52
3.2 Hauptdruck messen	53
3.3 Fehlersuchtablette für "Automatisches 4 Gang-Getriebe"	55
4 Getriebe aus- und einbauen	56
4.1 Getriebe aus- und einbauen	56
4.2 Transport des Automatischen Getriebes	69
4.3 Getriebe am Montagebock befestigen	71
5 ATF-Stand prüfen und ergänzen	73
5.1 ATF-Stand prüfen und ergänzen	73
6 Getriebe mit Schaltelelementen	78
6.1 Getriebe mit Schaltelelementen	78
6.2 Stellung der Schaltelelemente	79
7 Getriebe zerlegen und zusammenbauen	81
7.1 Getriebe zerlegen und zusammenbauen	81
7.2 ATF-Kühler und ATF-Einfüllrohr aus- und einbauen	81
7.3 Planetengetriebe zerlegen und zusammenbauen -Übersicht-	83



7.4	I - ATF-Pumpe bis Stützrohr aus- und einbauen	84
7.5	II - Rückwärtsgang-Kupplung -K2- bis Sonnenrad groß aus- und einbauen	88
7.6	III - Freilauf und Rückwärtsgang-Bremse -B1- aus- und einbauen	92
7.7	IV - Planetenträger und Getriebegehäuse mit Antriebsrad und Deckel	95
7.8	Planetengeräte zerlegen	98
7.9	Planetengeräte zusammenbauen	108
7.10	Austauschkomponente einbauen	121
7.11	Übersicht aller Einstellarbeiten am Planetengeräte	133
7.12	Planetenträger einstellen	134
7.13	Rückwärtsgang-Bremse -B1- einstellen	141
7.14	Kupplungsspiel zwischen -K1- und -K2- einstellen	147
7.15	2. und 4. Gang-Bremse -B2- einstellen	153
38	- Räder, Regelung	166
1	ATF-Pumpe zerlegen und zusammenbauen	166
1.1	ATF-Pumpe zerlegen und zusammenbauen	166
2	Freilauf mit -B1- Kolben zerlegen und zusammenbauen	171
2.1	Freilauf mit -B1- Kolben zerlegen und zusammenbauen	171
3	1. bis 3. Gang-Kupplung -K1- zerlegen und zusammenbauen	174
3.1	1. bis 3. Gang-Kupplung -K1- zerlegen und zusammenbauen	174
4	Rückwärtsgang-Kupplung -K2- zerlegen und zusammenbauen	180
4.1	Rückwärtsgang-Kupplung -K2- zerlegen und zusammenbauen	180
5	3. und 4. Gang-Kupplung -K3- mit Turbinenwelle zerlegen und zusammenbauen	184
5.1	3. und 4. Gang-Kupplung -K3- mit Turbinenwelle zerlegen und zusammenbauen	184
6	Ölwanne aus- und einbauen	189
6.1	Ölwanne aus- und einbauen	189
7	Ölsieb aus- und einbauen	191
7.1	Ölsieb aus- und einbauen	191
8	Schieberkasten aus- und einbauen	192
8.1	Schieberkasten aus- und einbauen	192
8.2	Montageübersicht	192
8.3	Montagereihenfolge	201
9	Parksperr zerlegen und zusammenbauen	204
9.1	Parksperr zerlegen und zusammenbauen	204
39	- Achsantrieb, Ausgleichgetriebe	215
1	Achsöl im Achsantrieb prüfen	215
1.1	Achsöl im Achsantrieb prüfen	215
1.2	Fahrzeuge ohne Schraube im Deckel für Ausgleichgetriebe	215
1.3	Fahrzeuge mit Schraube im Deckel für Ausgleichgetriebe	216
2	Dichtringe für Flanschwellen ersetzen	217
2.1	Dichtringe für Flanschwellen ersetzen	217
3	Achsantrieb zerlegen und zusammenbauen	223
3.1	Achsantrieb zerlegen und zusammenbauen	223
3.2	Reparaturübersicht des Achsantriebes	223
3.3	Antriebsrad aus- und einbauen	225
3.4	Triebwelle aus- und einbauen	232
3.5	Ausgleichgetriebe aus- und einbauen	244
3.6	Ausgleichgetriebe zerlegen und zusammenbauen	254
4	Achsantrieb einstellen	267
4.1	Achsantrieb einstellen	267
4.2	Übersicht der Einstellarbeiten	267
4.3	Einstellarbeiten beim Ersetzen von einzelnen Bauteilen	269
4.4	Triebwelle einstellen	270
4.5	Antriebsrad einstellen	272

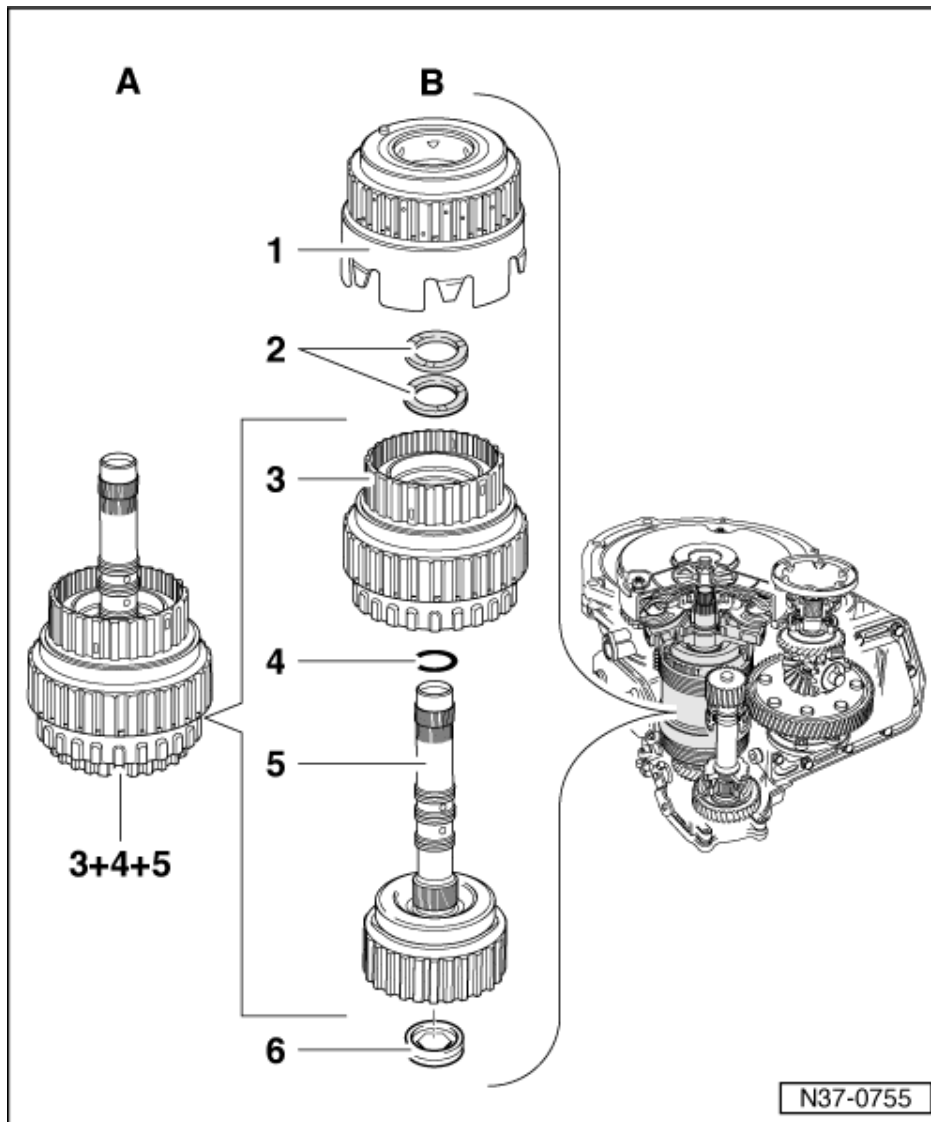

Die Kupplungen

- 1 Rückwärtsgang-Kupplung
-K2-
- 2 Einstellscheiben für Kupplungsspiel
 - ◆ es können bis zu 3 Einstellscheiben eingebaut sein
- 3 1. bis 3. Gang-Kupplung -K1-
- 4 Rundschnurring
- 5 3. und 4. Gang-Kupplung -K3- mit Turbinenwelle

Die Kupplung -K1- und -K3- gibt es in zwei Ausführungen.

Ausführung "A":

3+4+5 - Kupplungen sind miteinander verpresst. Sie brauchen nicht auseinandergepresst werden.

Ausführung "B":

Kupplungen können lose ineinander gesteckt werden.



- Bundschraube für Wählhebelseilzug am Hebel/Schaltwelle in dieser Stellung festziehen => 40, 19 - Bundschraube.

2.4 - Schaltbetätigung zerlegen und zusammenbauen

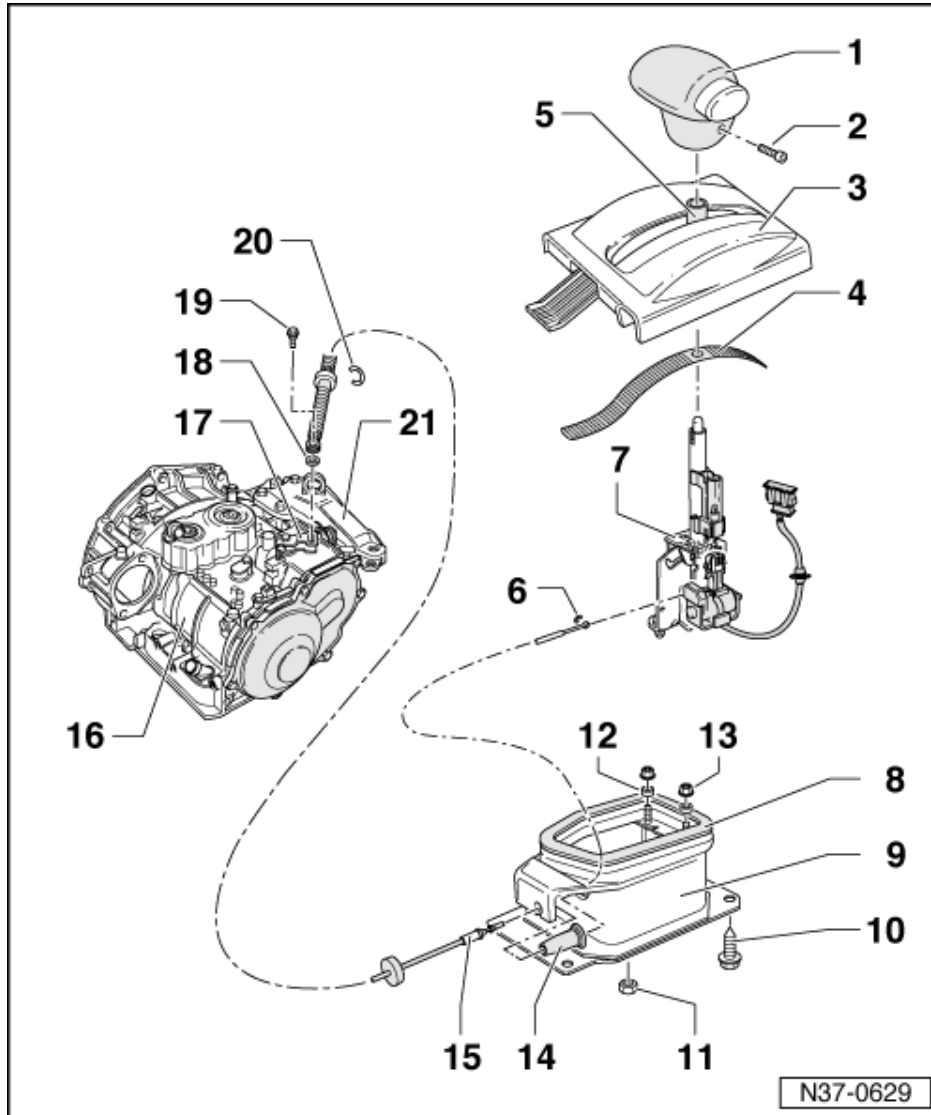

Lagerstellen und Gleitflächen mit Polyharnstoff-Fett ET-Nr. G 052 142 A2 fetten.

- 1 **Griff für Wählhebel**
 - ♦ unterschiedliche Ausführungen beachten => 42
- 2 **Schaftschraube, 1,5 Nm**
- 3 **Abdeckung**
 - ♦ mit Wählskala
- 4 **Abdeckstreifen**
 - ♦ in die Abdeckung -Pos. 3 - einsetzen
- 5 **Schutzhülle für Wählhebel**
- 6 **Sicherungsscheibe**
 - ♦ aus- und einbauen => Seite 44

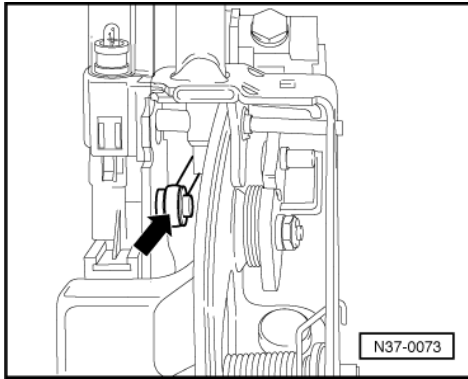

- -> Öse des Wählhebelseilzuges -Pfeil- vom Wählhebel abziehen.
- Fahrzeug anheben.

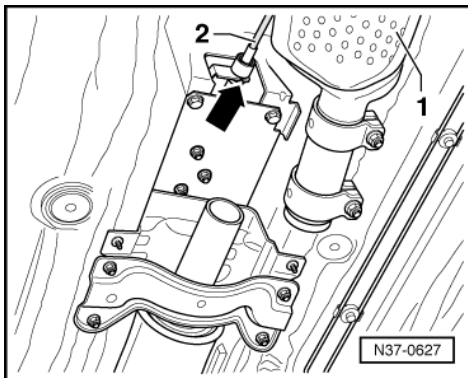

- -> Abgasanlage am Katalysator -1- trennen.
- Vorderes Abschirmblech ausbauen.
- Wählhebelseilzug -2- am Widerlager vom Schaltbock abbauen -Pfeil-.
- Wählhebelseilzug herausnehmen.

Einbauen

Der Einbau erfolgt in umgekehrter Reihenfolge. Dabei ist Folgendes zu beachten:

- Wählhebelseilzug nicht biegen oder knicken. Zugöse und Zugenden vor Einbau leicht fetten.

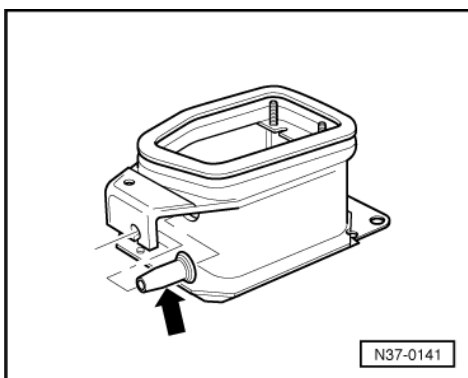

- -> Vor Einbau des Wählhebelseilzuges Tülle -Pfeil- in den Schaltbock einsetzen.
- Wählhebelseilzug vorsichtig in den Schaltbock führen, dabei Tülle nicht beschädigen.
- Mittelkonsole einbauen.

=> Karosserie-Montagearbeiten Innen; Rep.-Gr. 68; Ablagen, Abdeckungen und Blenden; Mittelkonsole aus- und einbauen
Ablagen, Abdeckungen und Blenden Mittelkonsole aus- und einbauen