



VW Arteon Shooting Brake (2021 >)



Karosserie Instandsetzung



Inhaltsverzeichnis

00 - Technische Daten	1
1 Grundsätzliche Hinweise	1
1.1 Originalverbund	1
1.2 Eingesetzte Verbindungstechniken	1
2 Fahrzeug-Kenndaten	3
2.1 Fahrzeug-Identifizierungsnummer	3
2.2 Typschild	4
2.3 Fahrzeugdatenträger	5
3 Sicherheitshinweise	7
4 Karosseriearbeiten, bei denen Spannungsfreiheit hergestellt werden muss	8
4.1 Zu folgenden Karosseriearbeiten muss Spannungsfreiheit im Hochvoltsystem hergestellt werden.	8
5 Schaumformteile	9
6 Verzinkte Karosserieteile, hoch-/höchstfeste und warmumformte Karosseriebleche	11
7 Laserschweißen	15
8 Spaltmaße	16
8.1 Karosserie vorn	16
8.2 Karosserie Mitte	20
8.3 Karosserie hinten	23
9 Karosseriemaße	26
9.1 Karosserie vorn	26
9.2 Karosserie Mitte	27
9.3 Karosserie hinten	32
9.4 Bodengruppe vorn	33
9.5 Bodengruppe Mitte	34
9.6 Bodengruppe hinten	35
10 Richtwinkelsatz	37
10.1 Aufbau-Übersicht Karosserie gesamt	37
11 Portallehre	39
11.1 Aufbau-Übersicht Karosserie gesamt	39
50 - Karosserie vorn	41
1 Teileübersicht	41
2 Konsole ersetzen (rechts)	42
2.1 Werkzeuge	42
2.2 Ausbauen	42
2.3 Einbauen	44
3 Gewinde für die Befestigung des Aggregateträgers in Stand setzen	47
3.1 Inhalt des Gewindereparatursatzes	48
3.2 Gewinde in Stand setzen	49
4 Haltebock ersetzen (für Aggregateträger)	53
4.1 Werkzeuge	54
4.2 Ausbauen	54
4.3 Einbauen	56
5 Stoßfängerhalter vorn ersetzen	59
5.1 Werkzeuge	60
5.2 Ausbauen	60
5.3 Einbauen	61
6 Längsträger Radhaus oben ersetzen	64
6.1 Werkzeuge	65



6.2	Ausbauen	65
6.3	Einbauen	67
7	Längsträger Radhaus oben innen ersetzen	71
7.1	Werkzeuge	72
7.2	Ausbauen	72
7.3	Einbauen	74
8	Radhaus vorn ersetzen	78
8.1	Werkzeuge	79
8.2	Ausbauen	79
8.3	Einbauen	82
9	Längsträger vorn ersetzen	86
9.1	Werkzeuge	87
9.2	Ausbauen	87
9.3	Einbauen	89
10	Längsträger vorn ersetzen (Teilstück links)	93
10.1	Werkzeuge	94
10.2	Ausbauen	94
10.3	Einbauen	97
11	Längsträger vorn ersetzen (Teilstück rechts)	103
11.1	Werkzeuge	104
11.2	Ausbauen	104
11.3	Einbauen	107
12	Gewindebolzen ersetzen	112
51 - Karosserie mitte		114
1	Teileübersicht	114
2	Dach ersetzen - Fahrzeug ohne Panorama-Ausstelldach	115
2.1	Werkzeuge	116
2.2	Ausbauen	116
2.3	Einbauen	120
3	Dach ersetzen - Fahrzeug mit Panorama-Ausstelldach	130
3.1	Werkzeuge	131
3.2	Ausbauen	131
3.3	Einbauen	135
4	Dachquerträger vorn ersetzen	145
4.1	Werkzeuge	146
4.2	Ausbauen	146
4.3	Einbauen	148
5	Dachquerträger hinten ersetzen	152
5.1	Werkzeuge	153
5.2	Ausbauen	153
5.3	Einbauen	155
6	Dachholm ersetzen	159
6.1	Werkzeuge	161
6.2	Ausbauen	161
6.3	Einbauen	163
7	A-Säule ersetzen	167
7.1	Werkzeuge	168
7.2	Ausbauen	169
7.3	Einbauen	170
8	Verstärkung A-Säule ersetzen (Teilstück)	176
8.1	Werkzeuge	177
8.2	Ausbauen	177



8.3	Einbauen	180
9	Verstärkung A-Säule oben ersetzen (Teilstück)	183
9.1	Werkzeuge	184
9.2	Ausbauen	184
9.3	Einbauen	187
10	B-Säule ersetzen	196
10.1	Werkzeuge	198
10.2	Typschild	198
10.3	Ausbauen	199
10.4	Einbauen	201
11	Verstärkung B-Säule ersetzen	206
11.1	Werkzeuge	207
11.2	Typschild	207
11.3	Ausbauen	208
11.4	Einbauen	210
12	Verstärkung B-Säule ersetzen (Teilstück)	214
12.1	Werkzeuge	215
12.2	Typschild	215
12.3	Ausbauen	216
12.4	Einbauen	220
13	B-Säule innen ersetzen (Teilstück)	227
13.1	Werkzeuge	228
13.2	Ausbauen	228
13.3	Einbauen	230
14	Unterholm außen ersetzen (Teilstück)	234
14.1	Werkzeuge	235
14.2	Typschild	235
14.3	Ausbauen	236
14.4	Einbauen	238
15	Verstärkung Unterholm ersetzen	244
15.1	Werkzeuge	245
15.2	Ausbauen	245
15.3	Einbauen	247
16	Schließteil für Kotflügel ersetzen	251
16.1	Werkzeuge	252
16.2	Ausbauen	252
16.3	Einbauen	254
53 - Karosserie hinten		258
1	Teileübersicht	258
2	Abschlussblech hinten ersetzen	259
2.1	Werkzeuge	260
2.2	Ausbauen	260
2.3	Einbauen	262
3	Abschlussquerträger ersetzen	266
3.1	Werkzeuge	267
3.2	Ausbauen	267
3.3	Einbauen	268
4	Kofferraumboden ersetzen	272
4.1	Werkzeuge	273
4.2	Ausbauen	273
4.3	Einbauen	275
5	Kofferraumboden ersetzen (Fahrzeuge mit Hybrid-Antrieb)	279
5.1	Werkzeuge	280



5.2	Schaumformteile	280
5.3	Ausbauen	280
5.4	Einbauen	282
6	Längsträger hinten ersetzen (Teilstück)	286
6.1	Werkzeuge	287
6.2	Ausbauen	287
6.3	Einbauen	289
7	Längsträger hinten ersetzen (zweiter Trennschnitt - Teilstück)	293
7.1	Werkzeuge	294
7.2	Ausbauen	294
7.3	Einbauen	298
8	Seitenteil ersetzen (Teilstück)	309
8.1	Werkzeuge	311
8.2	Ausbauen	311
8.3	Einbauen	314
9	Aufnahme für Schlussleuchte ersetzen	320
9.1	Werkzeuge	321
9.2	Ausbauen	321
9.3	Einbauen	323
10	Radhausschale außen ersetzen	327
10.1	Werkzeuge	328
10.2	Ausbauen	328
10.3	Einbauen	330
11	Verstärkung C-Säule ersetzen	334
11.1	Werkzeuge	335
11.2	Ausbauen	335
11.3	Einbauen	337



a - 3,9 mm ± 0,5 mm

- ❑ Spaltmaß zwischen Frontklappe und Tür vorn

b - 0,0 mm - 1,0 mm

- ❑ Höhenunterschied Frontklappe und Tür vorn

c - 1,0 mm ± 0,8 mm

- ❑ Bündigkeit zwischen Blende Tür und Türscheibe vorn

d - 9,2 mm ± 1,5 mm

- ❑ Spaltmaß zwischen Blende Tür und Türscheibe vorn

e - 0,6 mm ± 0,8 mm

- ❑ Bündigkeit zwischen Blende Tür und Türscheibe hinten

f - 9,6 mm ± 1,5 mm

- ❑ Spaltmaß zwischen Blende Tür und Türscheibe hinten

g - 0,1 mm + 1,0 mm

- ❑ Bündigkeit zwischen Seitenscheibe hinten und Fensterschachteliste

h - 3,5 mm ± 1,0 mm

- ❑ Spaltmaß zwischen Seitenscheibe hinten und Fensterschachteliste

i - 0,3 mm - 1,3 mm

- ❑ Bündigkeit zwischen Abdeckleiste Tür vorn und Einsatz Unterholm

j - 3,5 mm ± 1,0 mm

- ❑ Spaltmaß zwischen Abdeckleiste Tür vorn und Einsatz Unterholm

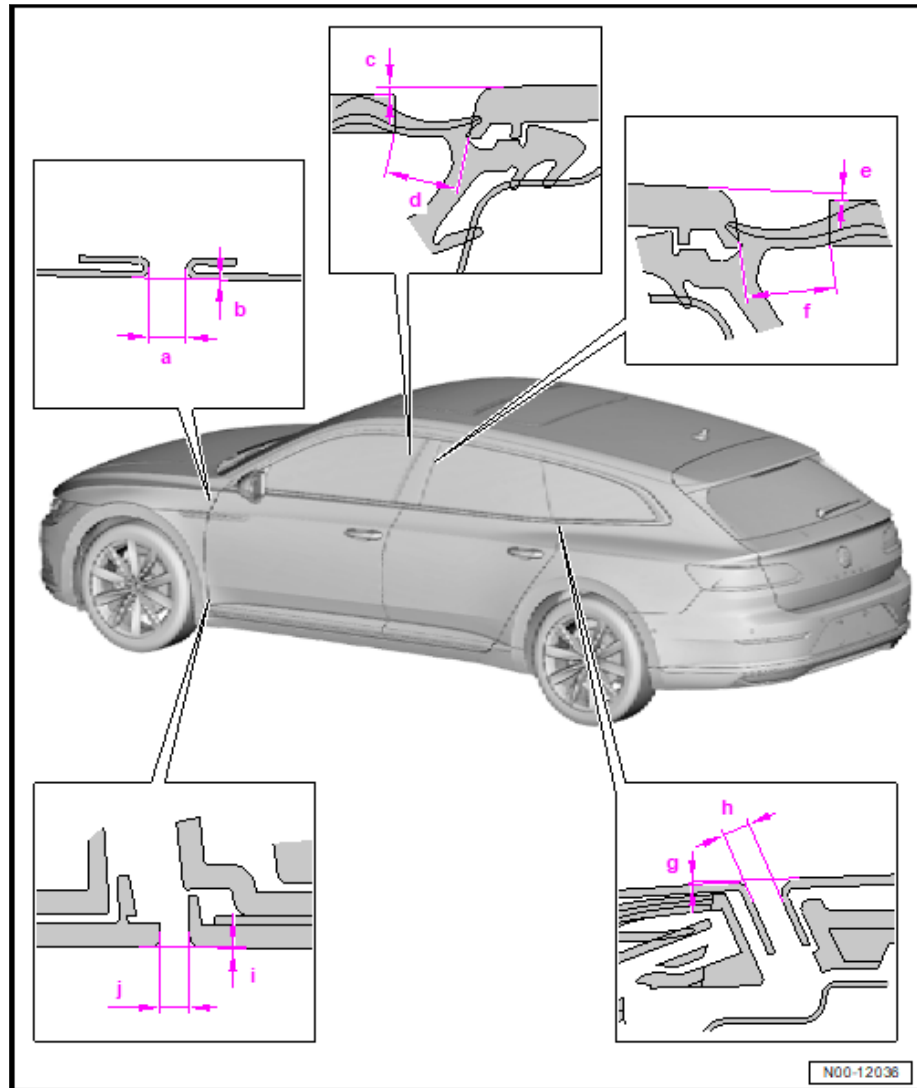

Ansicht Panoramadach



50 – Karosserie vorn

1 Teileübersicht

1 - Stoßfängerhalter

- Abschlussblech vorn
- ersetzen ⇒ [Seite 59](#)

2 - Konsole

- rechts
- ersetzen ⇒ [Seite 42](#)

3 - Radhaus

- vorn
- ersetzen ⇒ [Seite 78](#)

4 - Längsträger

- für Radhaus oben innen
- ersetzen ⇒ [Seite 71](#)

5 - Längsträger

- für Radhaus oben
- ersetzen ⇒ [Seite 64](#)

6 - Haltebock

- für Aggregateträger
- ersetzen ⇒ [Seite 53](#)
- Gewinde für die Befestigung des Aggregateträgers in Stand setzen ⇒ [Seite 47](#)

7 - Längsträger

- vorn
- ersetzen ⇒ [Seite 86](#)
- links ersetzen (Teilstück) ⇒ [Seite 93](#)
- rechts ersetzen (Teilstück) ⇒ [Seite 103](#)

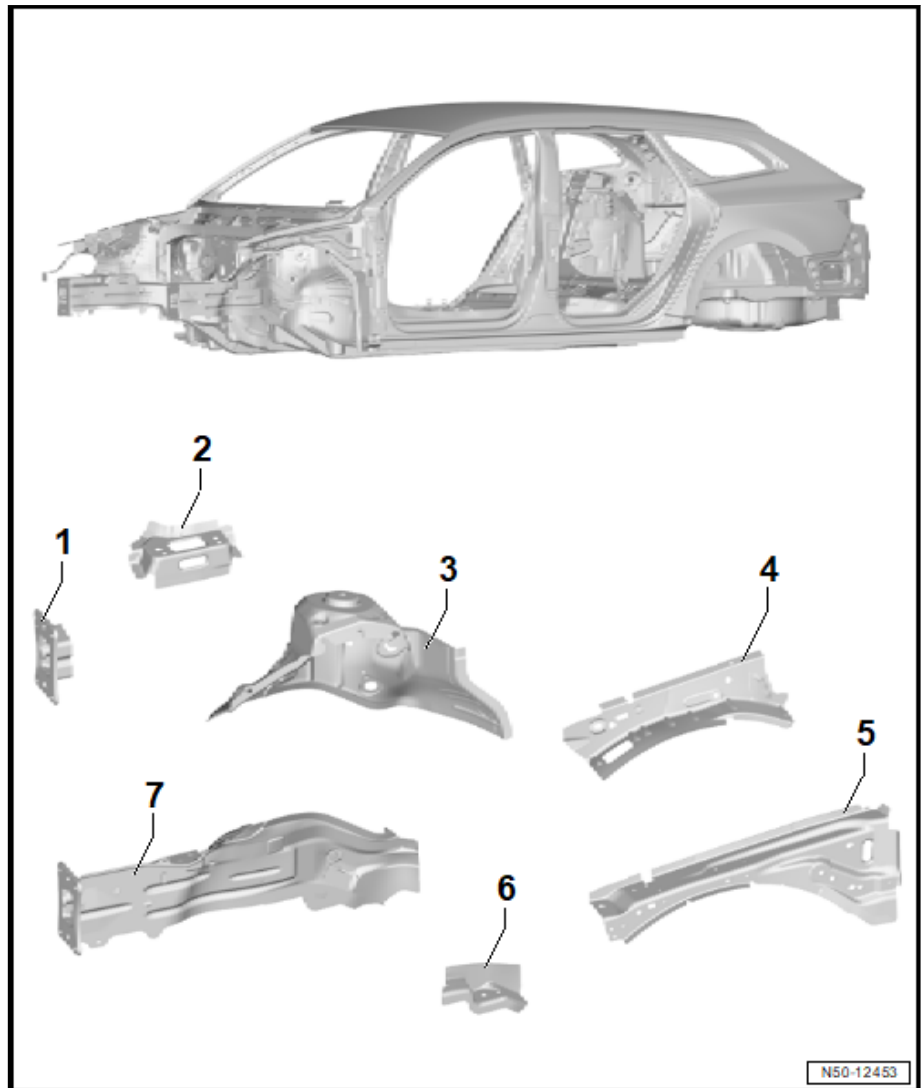

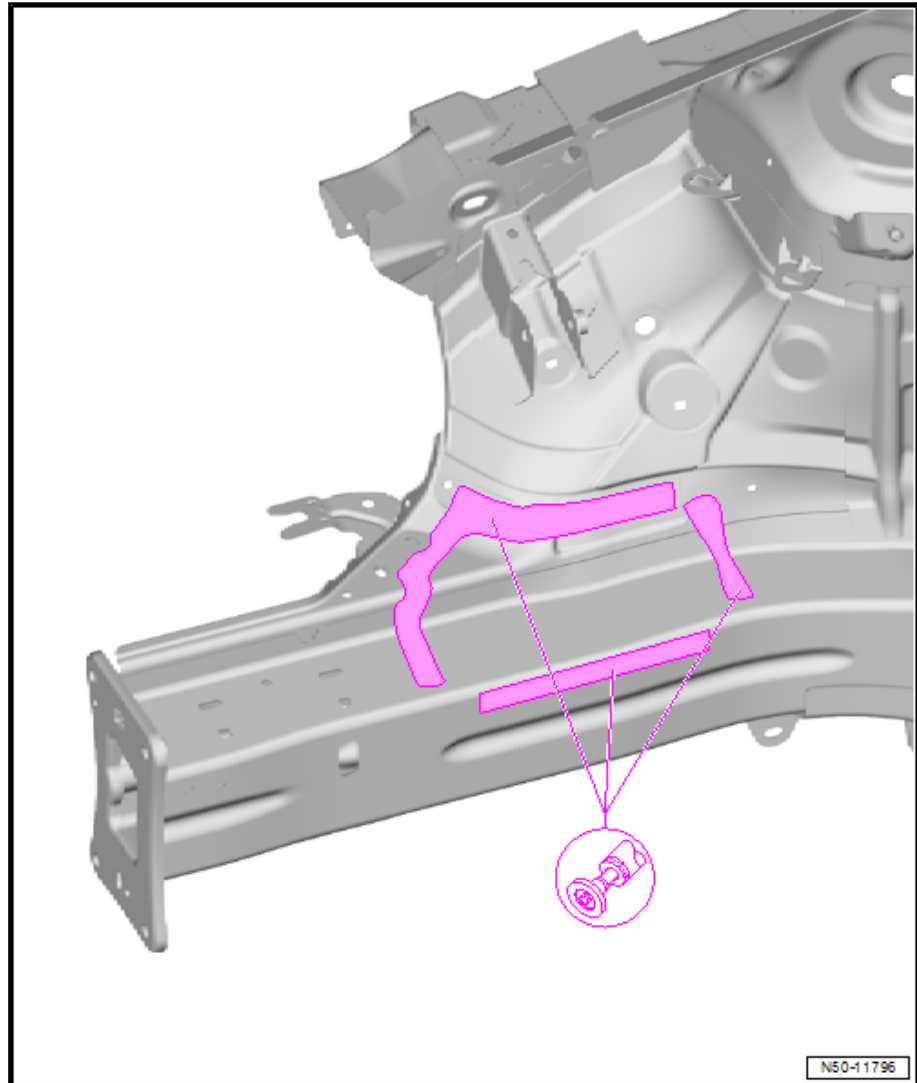

- Reststücke entfernen.
- Schweißflächen metallisch blank schleifen.

2.3 Einbauen

⇒ [v2.3.1 orbereiten](#)“, Seite 44

⇒ [2.3.2](#) , Seite 45

2.3.1 Neuteil vorbereiten

Ersatzteil

- ◆ Konsole rechts (ET-Bezeichnung laut ⇒ Elektronischer Teilekatalog (ETKA) ⇒ Lagerbock für Motor)