



## **VW Arteon** (2021 >)



**6 Gang-Doppelkupplungsgetriebe 0DD (Hybrid)**



## Inhaltsverzeichnis

<b>00 - Technische Daten</b>	<b>1</b>
<b>1 Sicherheitshinweise</b>	<b>1</b>
1.1 Sicherheitsmaßnahmen bei Arbeiten an Hochvolt-Fahrzeugen	1
1.2 Allgemeine Sicherheitsvorschriften	5
1.3 Sicherheitsmaßnahmen bei Arbeiten an Fahrzeugen mit Start-Stopp-System	6
1.4 Sicherheitsmaßnahmen bei Probefahrt mit Prüf- und Messgeräten	6
1.5 Sicherheitsmaßnahmen beim An- und Abschleppen	6
<b>2 Kennzeichnung</b>	<b>8</b>
2.1 Kennzeichnung Getriebe	8
<b>3 Reparaturhinweise</b>	<b>9</b>
3.1 Allgemeine Hinweise	9
3.2 Sauberkeitsregeln	10
3.3 Allgemeine Reparaturhinweise	10
3.4 Sicherheitsfunktionen des Getriebesteuergeräts	12
<b>4 Technische Daten</b>	<b>13</b>
4.1 Füllmengen	13
<b>30 - Kupplung</b>	<b>14</b>
<b>1 Kupplung</b>	<b>14</b>
1.1 Montageübersicht - Doppelkupplung	14
1.2 Dichtring für Antriebswelle ersetzen	14
<b>2 Kupplungsbetätigung</b>	<b>16</b>
2.1 Kupplungseinrückung aus- und einbauen	16
<b>34 - Betätigung, Gehäuse</b>	<b>18</b>
<b>1 Mechatronik</b>	<b>18</b>
1.1 Montageübersicht - Mechatronik	18
1.2 Ölwanne aus- und einbauen	20
1.3 Mechatronik aus- und einbauen	23
<b>2 Schaltbetätigung</b>	<b>29</b>
2.1 Montageübersicht - Schaltbetätigung	29
2.2 Notentriegelung aus Stellung P	35
2.3 Griff für Wählhebel aus- und einbauen	37
2.4 Drucktaste im Griff in Einbaustellung bringen	43
2.5 Schaltbetätigung aus- und einbauen	45
2.6 Wählhebelseilzug aus- und einbauen	55
2.7 Schaltbetätigung prüfen	63
2.8 Wählhebelseilzug prüfen und einstellen	66
2.9 Dichtring für Schaltwelle ersetzen	69
<b>3 Getriebe aus- und einbauen</b>	<b>74</b>
3.1 Getriebe ausbauen	74
3.2 Getriebe einbauen	74
3.3 Anzugsdrehmomente für Getriebe	75
<b>4 Aggregatelagerung</b>	<b>77</b>
4.1 Montageübersicht - Aggregatelagerung	77
<b>5 Transport des Getriebes</b>	<b>78</b>
<b>6 Getriebeöl-Kreislauf</b>	<b>80</b>
6.1 Montageübersicht - Getriebeöl-Kreislauf	80
6.2 Getriebeölkühler aus- und einbauen	80
6.3 Getriebeölfilter aus- und einbauen	83
<b>7 Getriebeöl</b>	<b>85</b>



7.1	Einbauorteübersicht - Ablass- und Kontrollschrauben .....	85
7.2	Getriebeölstand prüfen .....	85
7.3	Getriebeöl ablassen und auffüllen .....	92
7.4	Getriebeöl auffüllen nach Mechatronikwechsel .....	97
<b>8</b>	<b>Getriebe zerlegen und zusammenbauen .....</b>	<b>101</b>
8.1	Systemübersicht - Getriebe .....	101
8.2	Montageübersicht - Getriebe .....	101
8.3	Montageübersicht - Hybridmodul .....	103
8.4	Hybridmodul ausbauen .....	103
8.5	Hybridmodul ersetzen .....	110
8.6	Hybridmodul einbauen .....	116
8.7	Rotorlagesensor und Temperaturgeber aus- und einbauen .....	120
8.8	Verschlussdeckel ersetzen .....	124
<b>35</b>	<b>- Räder, Wellen .....</b>	<b>128</b>
1	Räder und Wellen zerlegen und zusammenbauen .....	128
<b>39</b>	<b>- Achsantrieb, Ausgleichgetriebe .....</b>	<b>129</b>
1	Dichtringe .....	129
1.1	Einbauorteübersicht - Dichtringe .....	129
1.2	Dichtring links ersetzen .....	129

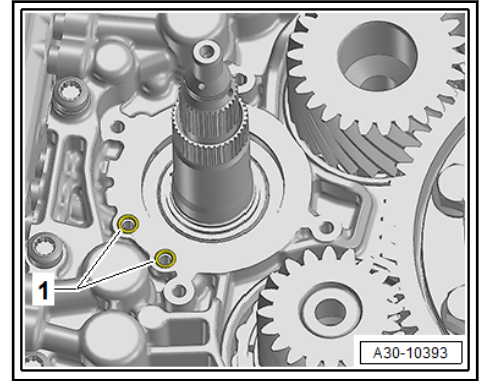

- Kupplungseinrückung -1- aufsetzen und Schrauben -Pfeile- festziehen.

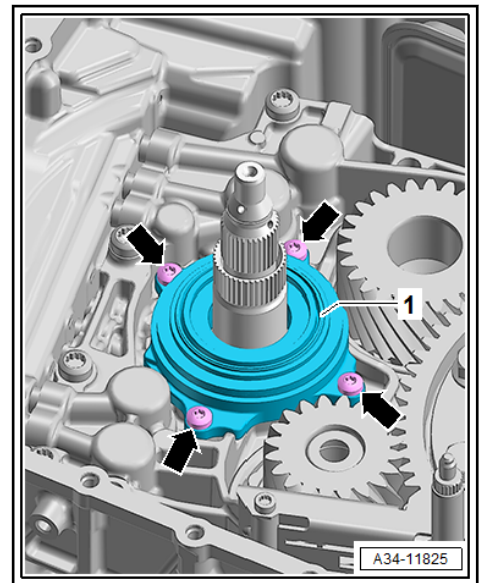

- Anzugsdrehmoment: 10 Nm
- Einstellscheiben -2,4- einlegen und Einrücklager -1,3- aufsetzen.

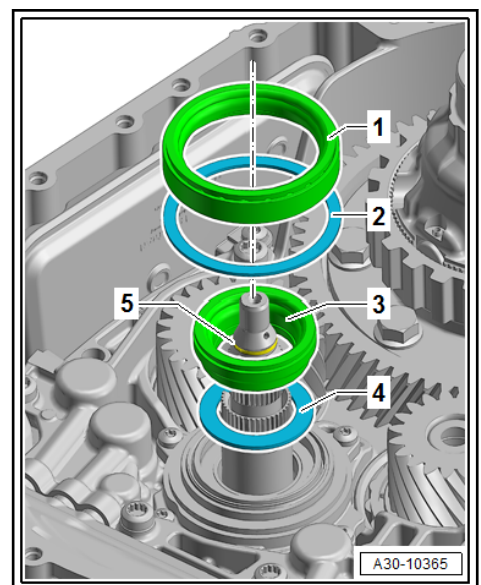

- Hybridmodul einbauen ⇒ [Seite 116](#)



## 34 – Betätigung, Gehäuse

### 1 Mechatronik

⇒ -1.1 Mechatronik“, Seite 18

⇒ a1.2 us- und einbauen“, Seite 20

⇒ a1.3 us- und einbauen“, Seite 23

#### 1.1 Montageübersicht - Mechatronik

##### 1 - Schraube

- 7 Stück
- nach Demontage ersetzen
- Anzugsdrehmoment und -reihenfolge ⇒ Seite 18

##### 2 - Ölwanne

- aus- und einbauen ⇒ Seite 20

##### 3 - Dichtung

- nach Demontage ersetzen

##### 4 - Dichtung

- nach Demontage ersetzen

##### 5 - Schraube

- 15 Stück
- nach Demontage ersetzen
- Anzugsdrehmoment und -reihenfolge ⇒ Seite 19

##### 6 - Mechatronik für Doppelkupplungsgetriebe -J743-

- mit O-Ringen am Stecker
- O-Ringe nach Demontage ersetzen
- aus- und einbauen ⇒ Seite 23

##### 7 - Dichtung

- nach Demontage ersetzen

##### 8 - Dichtung

- nach Demontage ersetzen

##### 9 - O-Ring

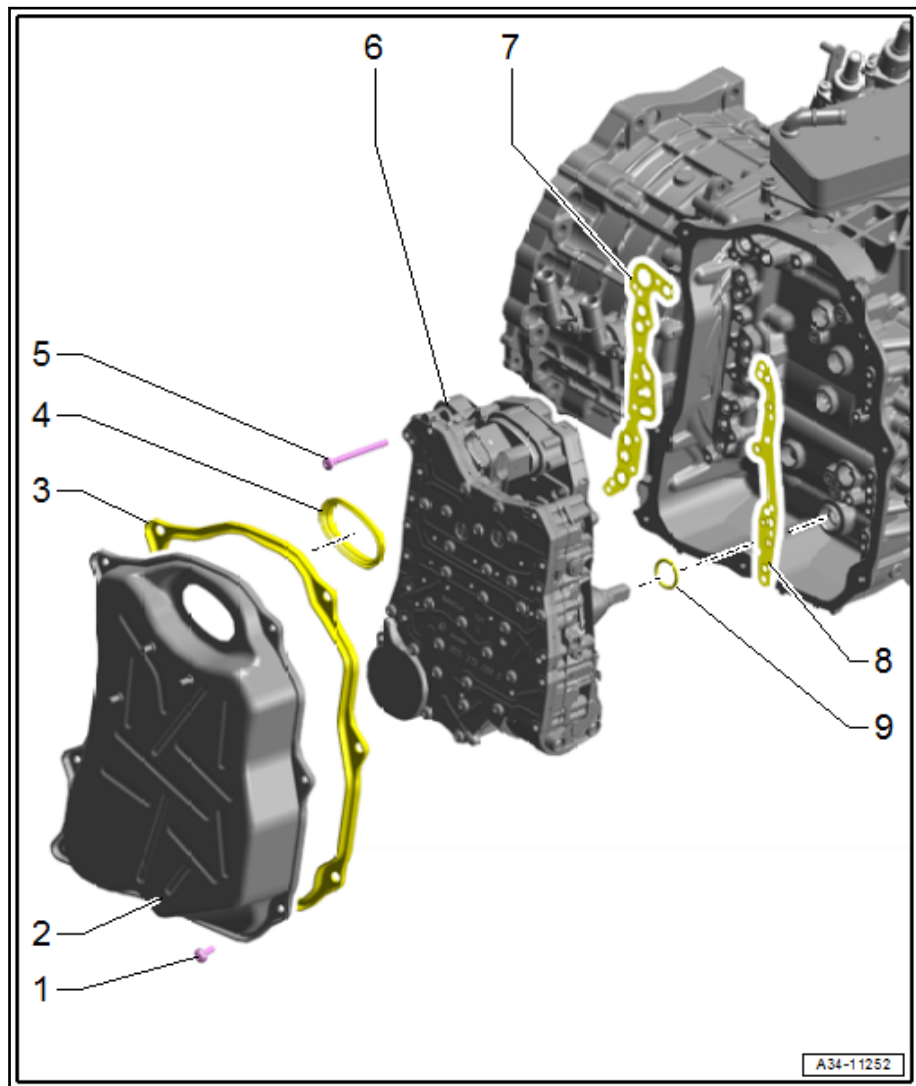

Ölwanne - Anzugsdrehmoment und -reihenfolge