



VW Arteon
(2021 >)



Kardanwelle und Achsantrieb, Torque-Splitter



Inhaltsverzeichnis

00 - Technische Daten	1
1 Sicherheitshinweise	1
1.1 Sicherheitsmaßnahmen bei Arbeiten an Fahrzeugen mit Start-Stopp-System	1
1.2 Sicherheitsmaßnahmen bei Probefahrten mit Prüf- und Messgeräten	1
2 Reparaturhinweise	2
2.1 Sauberkeitsregeln	2
2.2 Allgemeine Reparaturhinweise	2
2.3 Reparaturhinweise	3
2.4 Dichtungen, Dichtringe	3
2.5 Schrauben, Muttern	4
3 Technische Daten	5
3.1 Füllmengen	5
4 Kennzeichnung	6
4.1 Kennzeichnung Getriebe	6
5 Einbauorteübersicht - elektrische Bauteile	7
5.1 Einbauorteübersicht - elektrische Bauteile	7
39 - Achsantrieb, Ausgleichgetriebe hinten	8
1 Achsantrieb	8
1.1 Montageübersicht Achsantrieb	8
1.2 Achsantrieb aus- und einbauen	8
2 Aggregatelagerung	11
2.1 Montageübersicht-Aggregatelagerung	11
2.2 Gummimetallager aus- und einbauen	13
3 Achsöl	19
3.1 Übersicht Öl-Schrauben	19
3.2 Kupplungsraum Öl-Stand prüfen	19
3.3 Kupplungsraum Öl ablassen und auffüllen	22
3.4 Hypoidraum - Ölstand prüfen	25
4 Dichtringe	28
4.1 Dichtringe aus- und einbauen	28
5 Allradkupplung	36
5.1 Stellmotor für Momentenverteilung Hinterachse aus- und einbauen	36
6 Kardanwelle	38
6.1 Kardanwelle-Montageübersicht	38
6.2 Kardanwelle aus- und einbauen	39
6.3 Kardanwelle vom Achsantrieb ab- und anbauen	44
6.4 Gelenkscheibe vorn aus- und einbauen	47
6.5 Gelenkscheibe hinten aus- und einbauen	49



39 – Achsantrieb, Ausgleichgetriebe hinten

1 Achsantrieb

1.1 Montageübersicht Achsantrieb

1 - Schraube

- nach Demontage ersetzen
- 60 Nm +180°

2 - Anschlagscheibe

3 - Unterlegscheibe

- Einbaulage: kleiner Durchmesser zeigt zum Aggregateträger

4 - Schrauben

- 2 Stück
- nach Demontage ersetzen
- 60 Nm +180°

5 - Aggregateträger

- hinten

6 - Anschlagscheiben

- 2 Stück

7 - Achsantrieb hinten

- aus- und einbauen ⇒ [Seite 8](#).

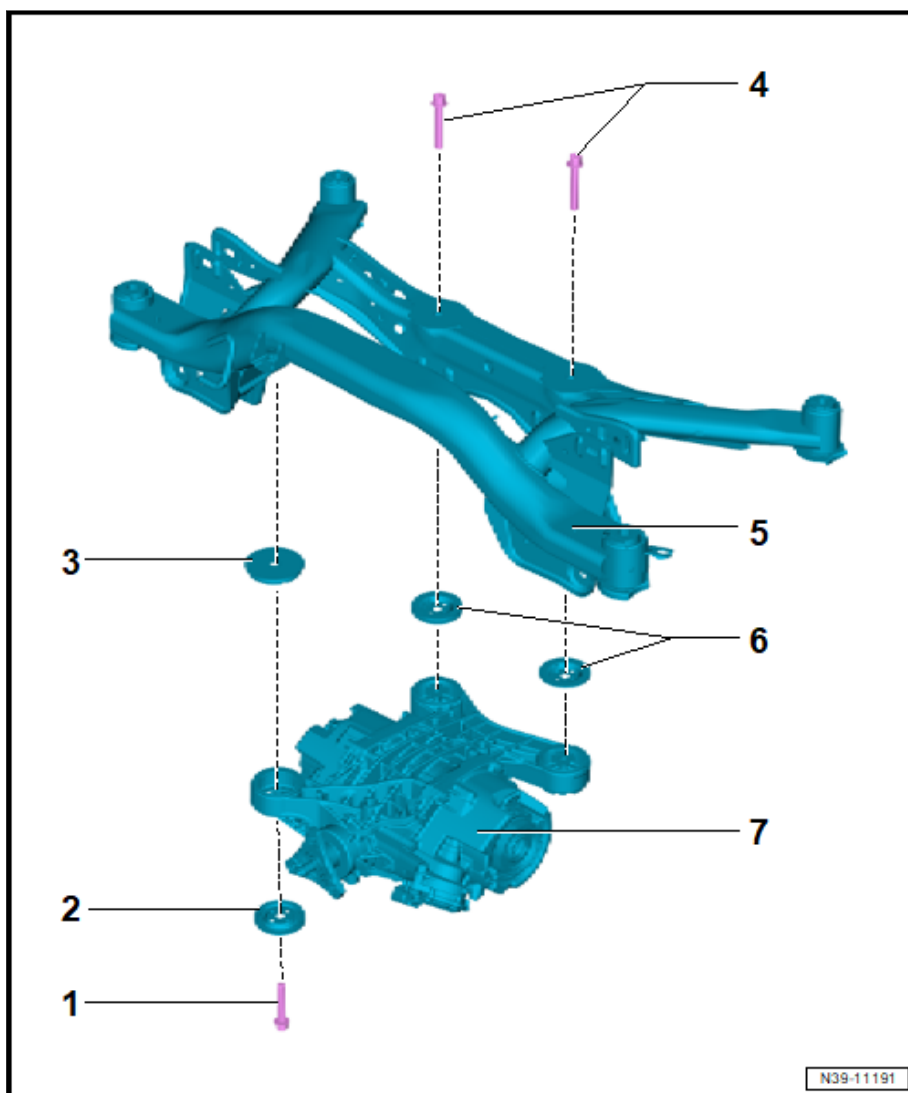

1.2 Achsantrieb aus- und einbauen

Benötigte Spezialwerkzeuge, Prüf- und Messgeräte sowie Hilfsmittel



1 - Gummimetalllager

- hinten oben rechts
- mit Anschlagscheibe
- Gummimetalllager paarweise (Lager oben und unten) ersetzen
- Zuordnung ⇒ Elektronischer Teilekatalog (ETKA)
- zum Aus- und einbauen Anschlagscheibe abnehmen
- aus- und einbauen ⇒ [Seite 13](#)

2 - Gummimetalllager

- vorn oben
- mit Anschlagscheibe
- Gummimetalllager paarweise (Lager oben und unten) ersetzen
- Zuordnung ⇒ Elektronischer Teilekatalog (ETKA)
- aus- und einbauen ⇒ [Seite 13](#)

3 - Gummimetalllager

- hinten oben links
- mit Anschlagscheibe
- Gummimetalllager paarweise (Lager oben und unten) ersetzen
- Zuordnung ⇒ Elektronischer Teilekatalog (ETKA)

- zum Aus- und einbauen Anschlagscheibe abnehmen
- aus- und einbauen ⇒ [Seite 13](#)

4 - Achsantrieb hinten

- zum Ersetzen der Gummimetalllager ausbauen ⇒ [Seite 8](#)

5 - Gummimetalllager

- hinten unten links
- mit Anschlagscheibe
- Gummimetalllager paarweise (Lager oben und unten) ersetzen
- Zuordnung ⇒ Elektronischer Teilekatalog (ETKA)
- aus- und einbauen ⇒ [Seite 13](#)

6 - Gummimetalllager

- vorn unten
- mit Anschlagscheibe
- Gummimetalllager paarweise (Lager oben und unten) ersetzen
- Zuordnung ⇒ Elektronischer Teilekatalog (ETKA)
- zum Aus- und einbauen Anschlagscheibe abnehmen
- aus- und einbauen ⇒ [Seite 13](#)

7 - Gummimetalllager

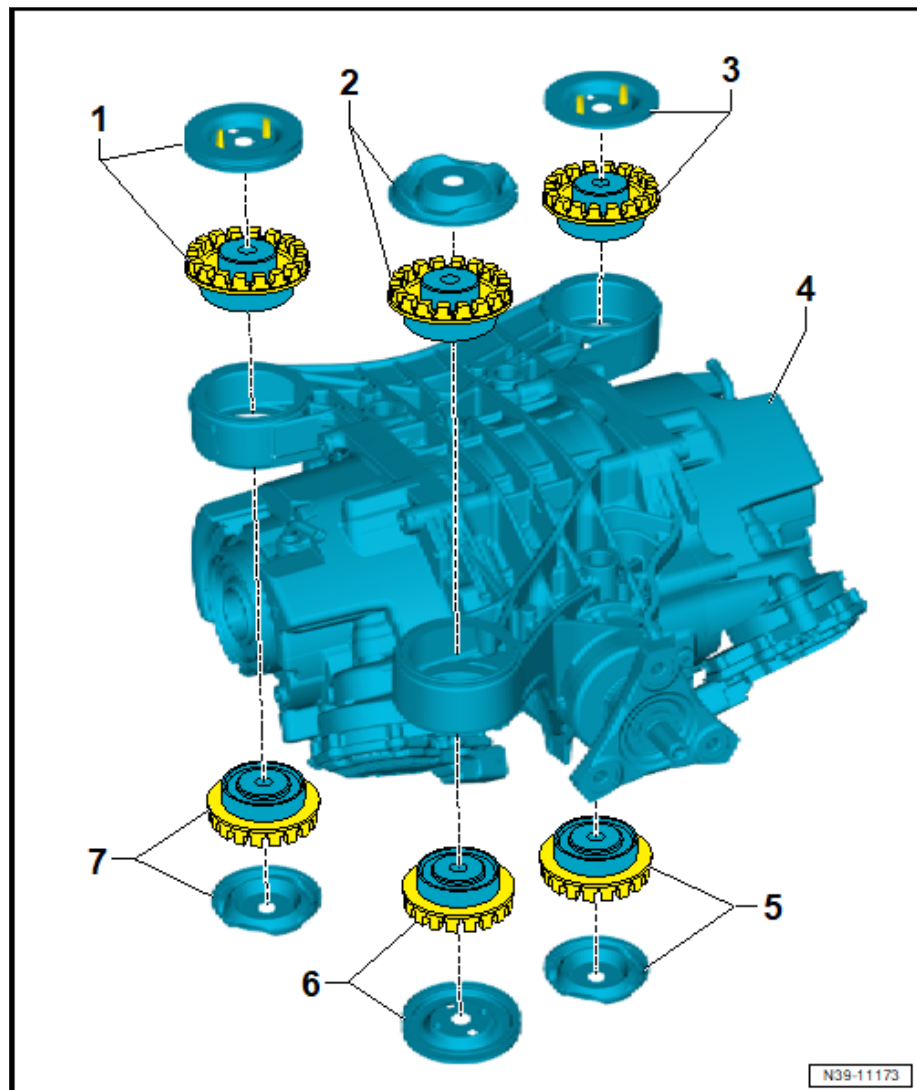

◆ Einziehvorrichtung -3128-

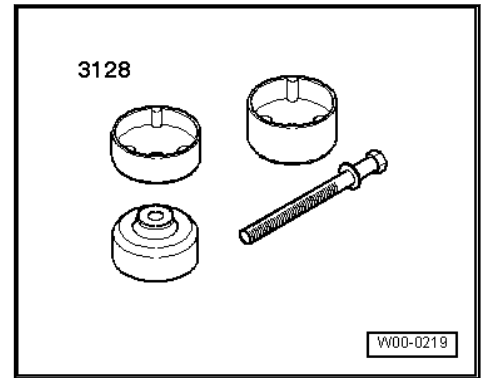

Ausbauen

- Achsantrieb hinten ausbauen ⇒ [Seite 8](#) .

Gummimetalllager hinten oben ausziehen

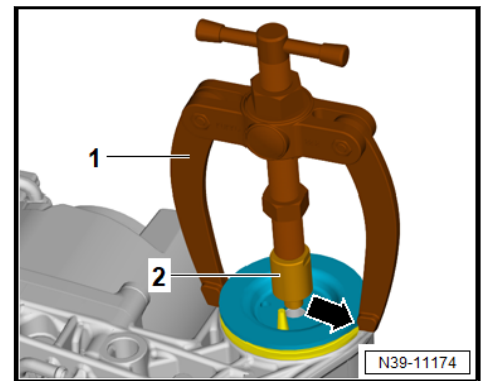

1 - Gegenstütze -VAS 251 621-

2 - Innenauszieher -VAS 251 601-

- Damit die Gegenstütze aufgesetzt werden kann, muss aus dem Kragen des Gummimetalllagers ein Stück herausgebrochen werden -Pfeil-.
- Den Innenauszieher in der Trennfuge des oberen und unteren Gummimetalllagers einsetzen und spannen.

Gummimetalllager hinten unten austreiben

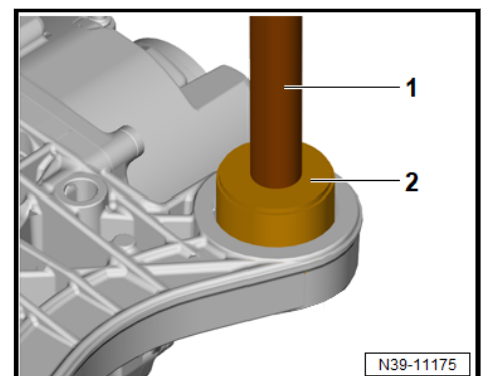

- Gummimetalllager mit Einsteckdorn -30-505- -1- und Druckstück -VW 554- -2- austreiben.