



**VW Arteon**  
(2017 >)



**Kardanwelle und Achsantrieb hinten**



## Inhaltsverzeichnis

<b>00 - Technische Daten</b>	<b>1</b>
<b>1 Sicherheitshinweise</b>	<b>1</b>
1.1 Sicherheitsmaßnahmen bei Probefahrt mit Prüf- und Messgeräten	1
1.2 Sicherheitsmaßnahmen bei Arbeiten an Fahrzeugen mit Start-Stopp-System	2
<b>2 Kennzeichnung</b>	<b>3</b>
2.1 Kennzeichnung Achsantrieb	3
<b>3 Reparaturhinweise</b>	<b>5</b>
3.1 Allgemeine Reparaturhinweise	5
3.2 Dichtungen, Dichtringe	6
3.3 Schrauben, Muttern	6
<b>4 Technische Daten</b>	<b>8</b>
4.1 Füllmengen	8
<b>5 Elektrische Bauteile</b>	<b>10</b>
5.1 Einbauorteübersicht - elektrische Bauteile	10
<b>39 - Achsantrieb, Ausgleichgetriebe hinten</b>	<b>12</b>
<b>1 Achsantrieb</b>	<b>12</b>
1.1 Montageübersicht - Achsantrieb	12
1.2 Achsantrieb aus- und einbauen	13
<b>2 Aggregatelagerung</b>	<b>74</b>
2.1 Montageübersicht - Aggregatelagerung	74
2.2 Gummimetalllager aus- und einbauen	77
<b>3 Achsöl</b>	<b>86</b>
3.1 Achsöl-Stand prüfen	86
<b>4 Dichtringe</b>	<b>88</b>
4.1 Einbauorteübersicht - Dichtringe	88
4.2 Dichtring rechts ersetzen	88
4.3 Dichtring links ersetzen	94
4.4 Dichtring für Flansch/Kardanwelle am Achsantrieb hinten ersetzen	100
<b>5 Allradkupplung</b>	<b>109</b>
5.1 Montageübersicht - Allradkupplung	109
5.2 Funktion prüfen	115
5.3 Ölstand für Allradkupplung prüfen	115
5.4 Öl für Allradkupplung ablassen und auffüllen	116
5.5 Pumpe für Allradkupplung V181 aus- und einbauen	119
5.6 Allradkupplung aus- und einbauen	125
5.7 Steuergerät für Allradantrieb J492 aus- und einbauen	139
<b>6 Kardanwelle</b>	<b>144</b>
6.1 Montageübersicht - Kardanwelle	144
6.2 Kardanwelle aus- und einbauen	148
6.3 Gelenkscheibe vorn aus- und einbauen	178
6.4 Gelenkscheibe hinten aus- und einbauen	180



## 39 – Achsantrieb, Ausgleichgetriebe hinten

### 1 Achsantrieb

⇒ -1.1 Achsantrieb“, Seite 12

⇒ a1.2 us- und einbauen“, Seite 13

#### 1.1 Montageübersicht - Achsantrieb

##### 1 - Schraube

- nach Demontage ersetzen
- 60 Nm +180°

##### 2 - Anschlagsscheibe

##### 3 - Unterlegscheibe

- Einbaurichtung: Fase (kleiner Durchmesser) zeigt zum Aggregateträger

##### 4 - Schrauben

- nach Demontage ersetzen
- 60 Nm +180°

##### 5 - Aggregateträger hinten

##### 6 - Anschlagsscheiben

##### 7 - Achsantrieb hinten

- aus- und einbauen ⇒ Seite 13
- Gummimetalllager aus und einbauen ⇒ Seite 77

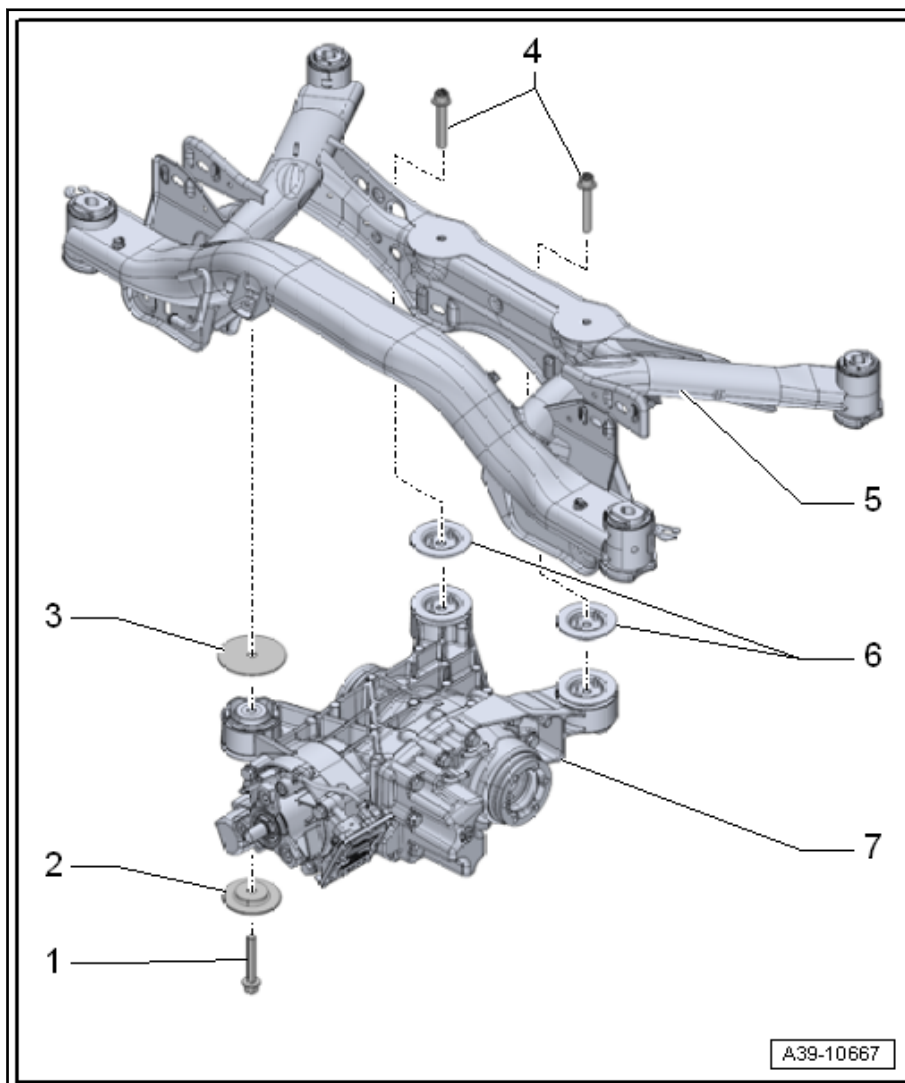

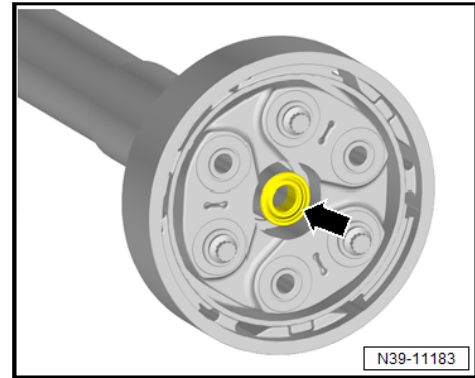

- Achsantrieb -1- mit einem Gurt gegen herunterfallen sichern und im Fahrzeug wie in der Abbildung gezeigt mit dem Motor- und Getriebeheber -VAS 6931- -A- schrägstellen und gleichzeitig etwas absenken.

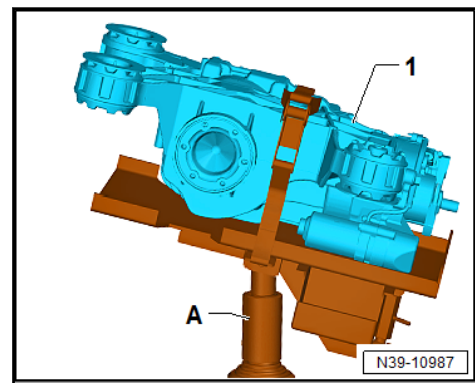

bis Generation V

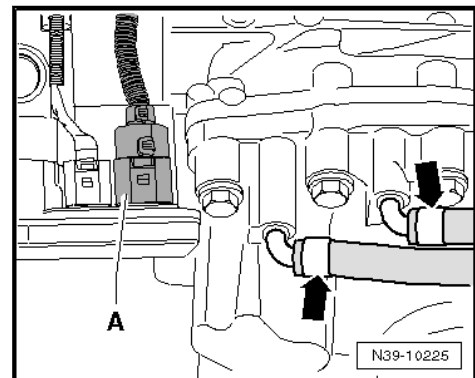

- Steckverbindung -A- am Steuergerät für Allradantrieb -J492- trennen.