



VW Arteon
(2017 >)



Karosserie-Instandsetzung



Inhaltsverzeichnis

00 - Technische Daten	1
1 Grundsätzliche Hinweise	1
1.1 Originalverbund	1
1.2 Eingesetzte Verbindungstechniken	1
2 Fahrzeug-Kenndaten	3
2.1 Fahrzeug-Identifizierungsnummer	3
2.2 Typschild	4
2.3 Fahrzeugdatenträger	5
3 Sicherheitshinweise	7
4 Schaumformteile	8
5 Verzinkte Karosserieteile, hoch-/höchstfeste und warmumformte Karosseriebleche	10
6 Laserschweißen	13
7 Spaltmaße	14
7.1 Karosserie vorn	14
7.2 Karosserie Mitte	18
7.3 Karosserie hinten	21
8 Karosseriemaße	24
8.1 Karosserie vorn	24
8.2 Karosserie Mitte	25
8.3 Karosserie hinten	30
8.4 Bodengruppe vorn	31
8.5 Bodengruppe Mitte	32
8.6 Bodengruppe hinten	33
9 Richtwinkelsatz	35
9.1 Aufbau-Übersicht Karosserie gesamt	35
10 Portallehre	37
10.1 Aufbau-Übersicht Karosserie gesamt	37
50 - Karosserie vorn	39
1 Konsole ersetzen (rechts)	39
1.1 Werkzeuge	39
1.2 Ausbauen	39
1.3 Einbauen	41
2 Gewinde für die Befestigung des Aggregateträgers in Stand setzen	44
2.1 Inhalt des Gewindereparatursatzes	45
2.2 Gewinde in Stand setzen	46
3 Haltebock ersetzen (für Aggregateträger)	50
3.1 Werkzeuge	51
3.2 Ausbauen	51
3.3 Einbauen	52
4 Stoßfängerhalter vorn ersetzen	56
4.1 Werkzeuge	57
4.2 Ausbauen	57
4.3 Einbauen	58
5 Längsträger Radhaus oben ersetzen	61
5.1 Werkzeuge	62
5.2 Ausbauen	62
5.3 Einbauen	63
6 Längsträger Radhaus oben innen ersetzen	67
6.1 Werkzeuge	68



6.2	Ausbauen	68
6.3	Einbauen	70
7	Radhaus vorn ersetzen	74
7.1	Werkzeuge	75
7.2	Ausbauen	75
7.3	Einbauen	78
8	Längsträger vorn ersetzen	82
8.1	Werkzeuge	83
8.2	Ausbauen	83
8.3	Einbauen	85
9	Längsträger vorn ersetzen (Teilstück links)	89
9.1	Werkzeuge	90
9.2	Ausbauen	90
9.3	Einbauen	93
10	Längsträger vorn ersetzen (Teilstück rechts)	99
10.1	Werkzeuge	100
10.2	Ausbauen	100
10.3	Einbauen	103
51 - Karosserie mitte		108
1	Dach ersetzen - Fahrzeug ohne Panorama-Ausstelldach	108
1.1	Werkzeuge	109
1.2	Ausbauen	110
1.3	Einbauen	112
2	Dach ersetzen - Fahrzeug mit Panorama-Ausstelldach	123
2.1	Werkzeuge	124
2.2	Ausbauen	124
2.3	Einbauen	127
3	A-Säule ersetzen	138
3.1	Werkzeuge	139
3.2	Ausbauen	140
3.3	Einbauen	142
4	Verstärkung A-Säule ersetzen (Teilstück)	147
4.1	Werkzeuge	148
4.2	Ausbauen	149
4.3	Einbauen	151
5	Verstärkung A-Säule oben ersetzen (Teilstück)	155
5.1	Werkzeuge	156
5.2	Ausbauen	157
5.3	Einbauen	159
6	B-Säule ersetzen	168
6.1	Werkzeuge	170
6.2	Typschild	170
6.3	Ausbauen	171
6.4	Einbauen	173
7	Verstärkung B-Säule ersetzen	178
7.1	Werkzeuge	179
7.2	Typschild	179
7.3	Ausbauen	180
7.4	Einbauen	182
8	Verstärkung B-Säule ersetzen (Teilstück)	186
8.1	Werkzeuge	187
8.2	Ausbauen	188
8.3	Einbauen	191



9	Unterholm außen ersetzen	198
9.1	Werkzeuge	199
9.2	Typschild	199
9.3	Ausbauen	200
9.4	Einbauen	202
10	Knotenblech ersetzen	207
10.1	Werkzeuge	207
10.2	Ausbauen	207
10.3	Einbauen	209
53	Karosserie hinten	212
1	Abschlussblech hinten ersetzen	212
1.1	Werkzeuge	213
1.2	Ausbauen	213
1.3	Einbauen	215
2	Abschlussquerträger ersetzen	219
2.1	Werkzeuge	220
2.2	Ausbauen	220
2.3	Einbauen	221
3	Kofferraumboden ersetzen	226
3.1	Werkzeuge	227
3.2	Ausbauen	227
3.3	Einbauen	229
4	Längsträger hinten ersetzen (Teilstück)	234
4.1	Werkzeuge	235
4.2	Ausbauen	235
4.3	Einbauen	237
5	Längsträger hinten ersetzen (zweiter Trennschnitt - Teilstück)	241
5.1	Werkzeuge	242
5.2	Ausbauen	242
5.3	Einbauen	246
6	Seitenteil ersetzen (Teilstück)	257
6.1	Ausbauen	259
6.2	Einbauen	262
7	Radhausschale außen ersetzen	268
7.1	Werkzeuge	269
7.2	Ausbauen	269
7.3	Einbauen	270

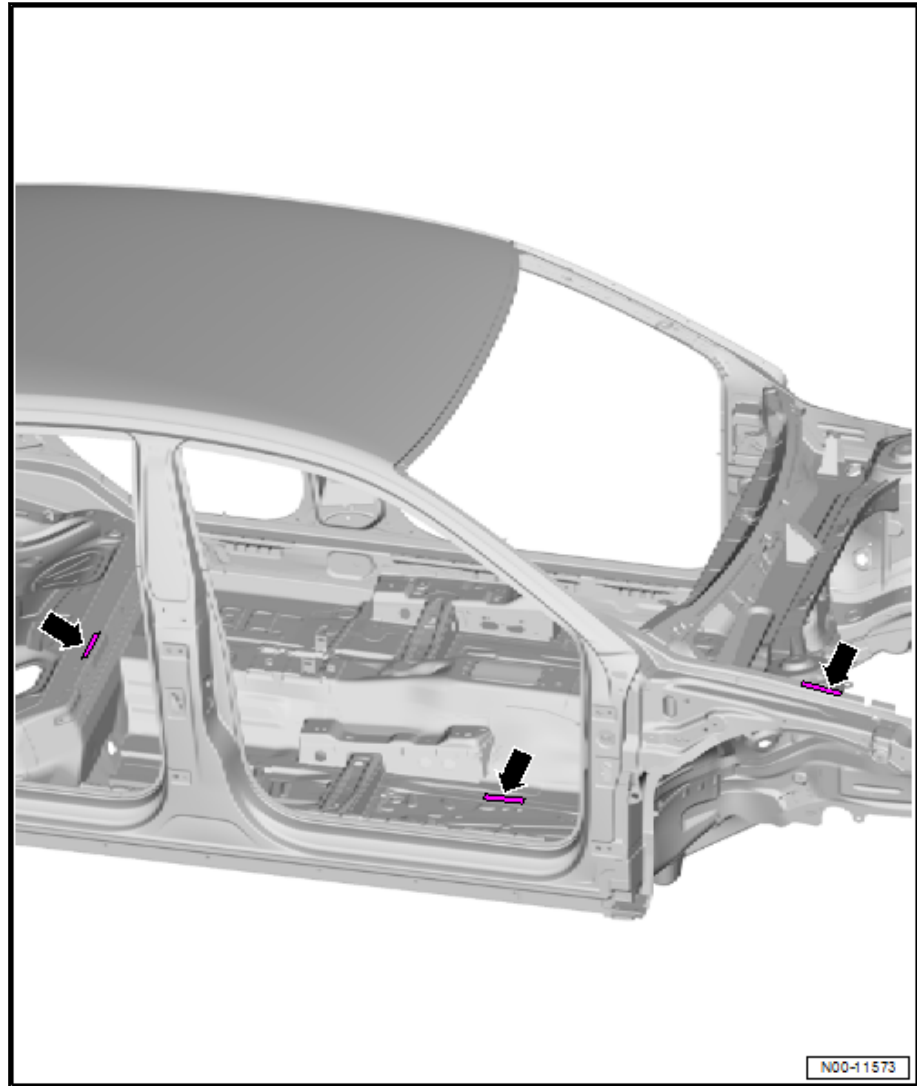

2.2 Typschild

Das Typschild -Pfeil- befindet sich an der B-Säule der Fahrerseite.



- Fahrzeugdatenträger

- ❑ Der Fahrzeugdatenträger -Pfeil- befindet sich innen auf dem Kofferraumboden

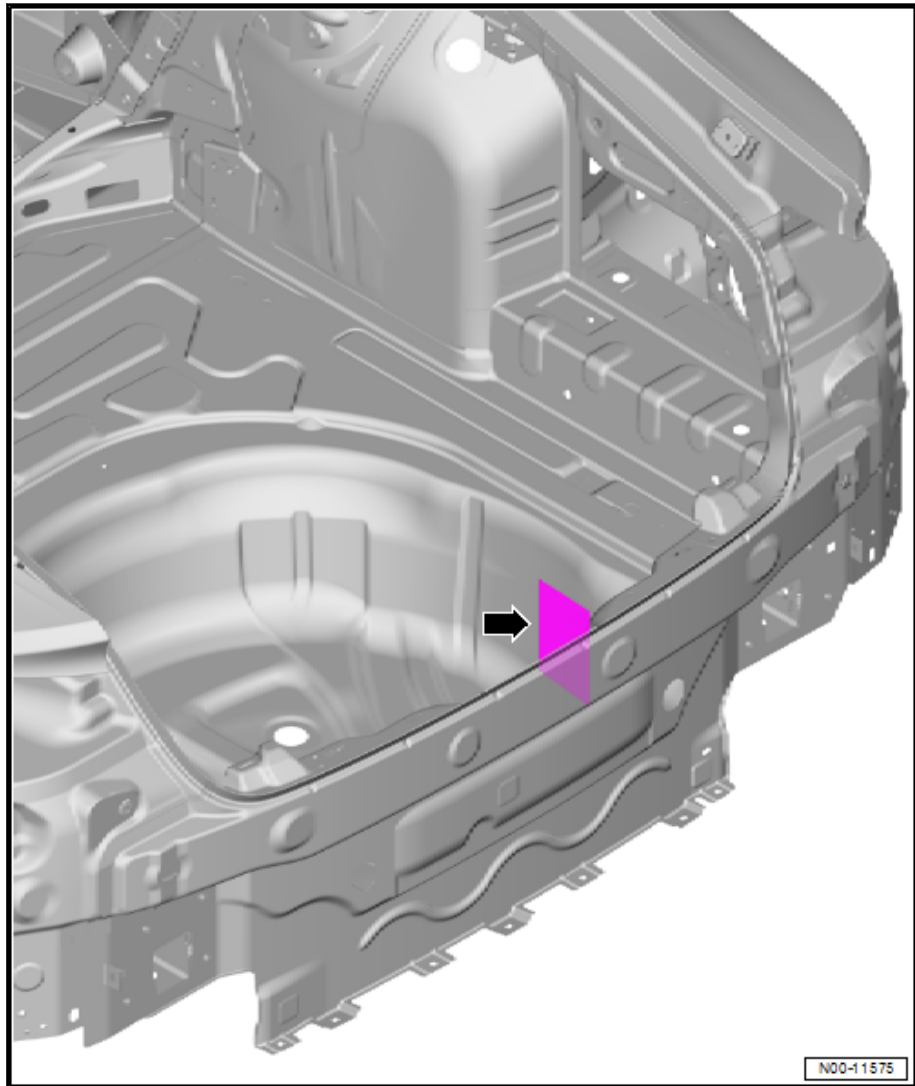



a - 3,9 mm ± 0,5 mm

- ❑ Spaltmaß zwischen Frontklappe und Tür vorn

b - 0,0 mm - 1,0 mm

- ❑ Höhenunterschied Frontklappe und Tür vorn

c - 1,0 mm ± 0,8 mm

- ❑ Bündigkeit zwischen Blende Tür und Türscheibe vorn

d - 9,2 mm ± 1,5 mm

- ❑ Spaltmaß zwischen Blende Tür und Türscheibe vorn

e - 0,6 mm ± 0,8 mm

- ❑ Bündigkeit zwischen Blende Tür und Türscheibe hinten

f - 9,6 mm ± 1,5 mm

- ❑ Spaltmaß zwischen Blende Tür und Türscheibe hinten

g - 0,1 mm + 1,0 mm

- ❑ Bündigkeit zwischen Seitenscheibe hinten und Fensterschachteliste

h - 3,5 mm ± 1,0 mm

- ❑ Spaltmaß zwischen Seitenscheibe hinten und Fensterschachteliste

i - 0,3 mm - 1,3 mm

- ❑ Bündigkeit zwischen Abdeckleiste Tür vorn und Einsatz Unterholm

j - 3,5 mm ± 1,0 mm

- ❑ Spaltmaß zwischen Abdeckleiste Tür vorn und Einsatz Unterholm

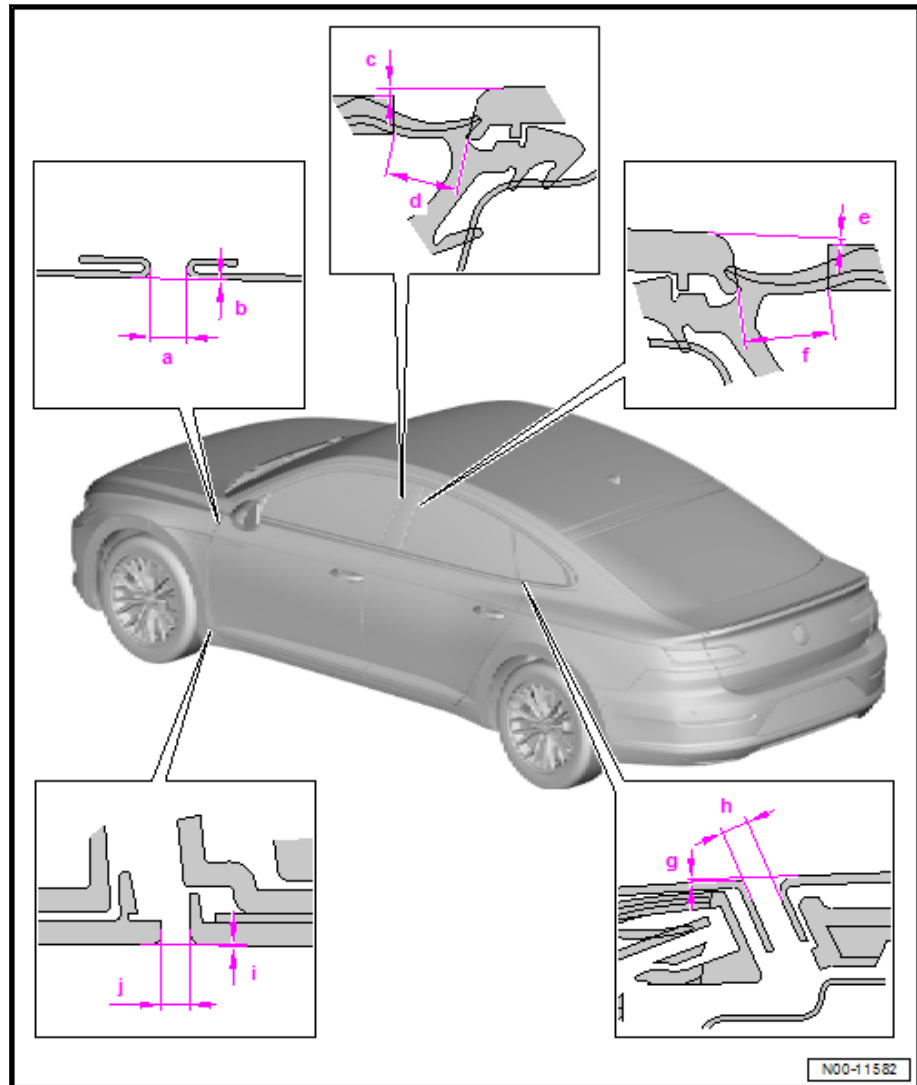

Ansicht Panoramadach