



Kia Stinger

Typ CK (2018-2021)



Motormechanik 2,0 Liter Benziner 245-255 PS

Inhalt

Technische Daten	4
Technische Daten	4
Anzugsdrehmoment	9
Schmiermittel	13
Reparaturverfahren	14
Fehlersuche	16
Spezialwerkzeuge	20
Kühlsystem	22
Bauteile und Bauteile-Übersicht	22
Fehlersuche	23
Kühlmittel	25
Kühlerlüfter	35
Kühler	46
Ausgleichsbehälter	56
Kühlmittel-Temperatursensor	57
Elektrisches Thermostat (ECT)	65
Kühlmittelpumpe	71
Motorblock	78
Bauteile und Bauteile-Übersicht	78
Kühlmittelummantelungsabscheider	80
Anlasserscheibe	81
Hinterer Radial-Dichtring	82
Pleuelstange	83
Kurbelwelle	102
Motorblock	114
Zylinderkopf	122
Bauteile und Bauteile-Übersicht	122

Ventilspiel prüfen und einstellen	123
Ventildeckel.....	127
CVVT und Nockenwelle	131
Zylinderkopf	151
Antriebsriemensystem.....	167
A/C-Antriebsriemen.....	167
Antriebsriemenspanner	170
Kurbelwellendämpferriemenscheibe	171
Motor- und Getriebebaugruppe	175
Motorabdeckung	175
Untere Motorraumabdeckung	176
Motoraufhängung.....	180
Motor- und Getriebebaugruppe.....	186
Ansaug- und Abgassystem	201
Luftfilter	201
Ladeluftkühler	205
Ansaugkrümmer.....	214
Turbolader und Abgaskrümmer	221
Schalldämpfer.....	240
Motorschmierung	245
Motoröl.....	245
Ölkühler.....	251
Ölwanne.....	253
Ausgleichswelle und Ölpumpe	258
Öldruckschalter	270
Ölmesstab und -führung.....	273
Motorsteuerung.....	276
Bauteile und Bauteile-Übersicht.....	276

Vordere Öldichtung	277
Steuerkettenabdeckung	278
Steuerkette.....	291

Motoraufhängung

Bauteile und Bauteile-Übersicht

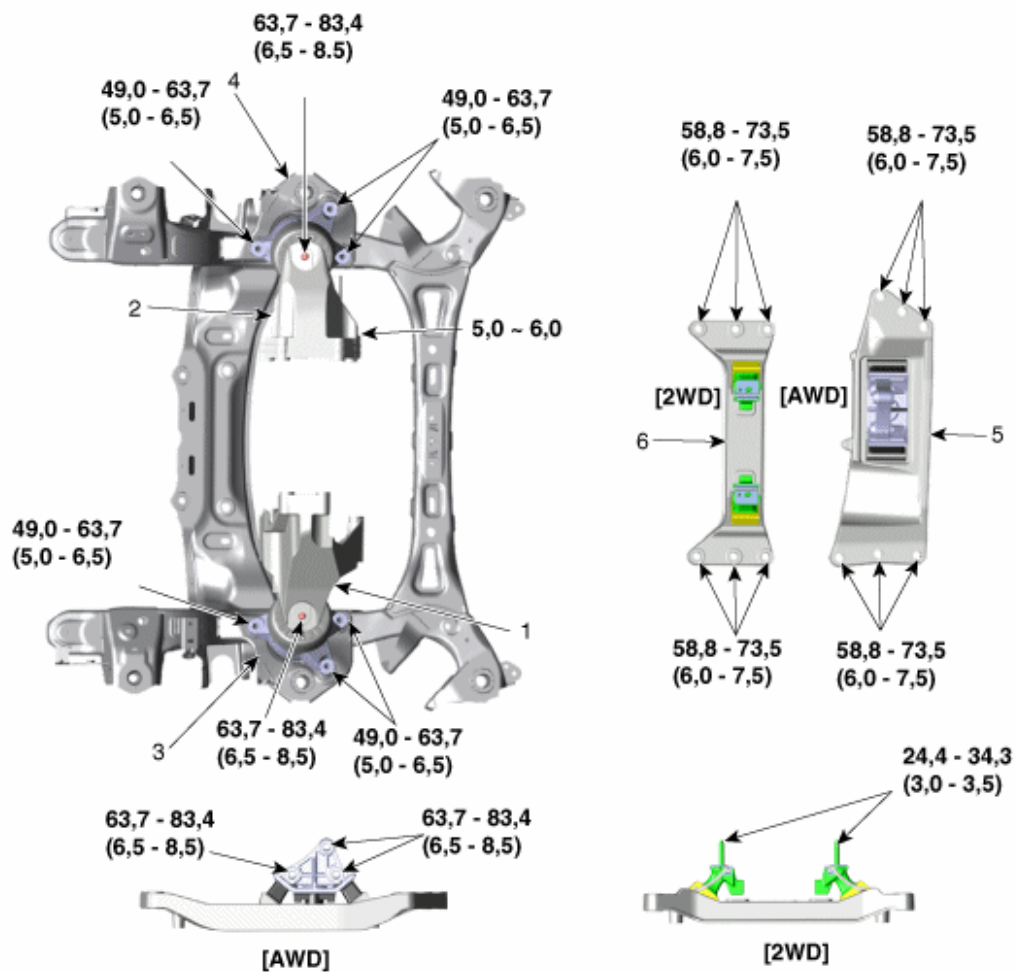

Drehmoment : Nm (kgm)

- 1. Motorträger am Motor (links)
- 2. Motorstützhalterung (rechts)
- 3. Motorträger (links)
- 4. Motorträger (rechts)
- 5. Getriebeaufhängungshalterung (AWD)
- 6. Getriebeaufhängungshalterung (2WD)