



**KIA Sportage SL**  
(ab 2011)



**Heizung, Lüftung und Klimaanlage**

# Inhalt

<b>Technische Daten</b> .....	<b>3</b>
Technische Daten .....	3
Fehlersuche .....	4
Spezialwerkzeuge .....	6
<b>Klimasystem</b> .....	<b>7</b>
Allgemeine Sicherheitsinformationen und Vorsichtshinweise .....	7
Beschreibung und Bedienung .....	10
Reparaturverfahren .....	11
Bauteile und Bauteile-Übersicht.....	15
Kompressoröl.....	17
Kältemittelleitung.....	19
Kompressor.....	21
Kondensator.....	31
Trocknerflasche .....	34
Klimaanlagen-Druckwandler .....	35
Verdampfertemperatursensor .....	39
Fotosensor .....	42
Außentemperatursensor .....	44
Instrumentenblock-Ionisierer .....	47
<b>Heizung</b> .....	<b>51</b>
Heizungskasten .....	51
Temperatur-Stellantrieb .....	60
Modus-Stellantrieb .....	66
PTC (positiver Temperaturkoeffizient) .....	71
<b>Gebläse</b> .....	<b>75</b>
Gebälseeinheit .....	75
Gebälsemotor .....	78

Mosfet-Transistor .....	79
Gebälsewiderstand .....	81
Luftfilter Klimaanlagesteuerung.....	82
Einlaß-Stellglied .....	85
<b>Steuerung .....</b>	<b>89</b>
Heizungs- und Klimaanlage-Steuergerät (Schaltgetriebe) .....	89
Heizungs- & Klimaanlage-Steuergerät (vollautomatisch) .....	94

## Bauteile und Bauteile-Übersicht

### Motorraum

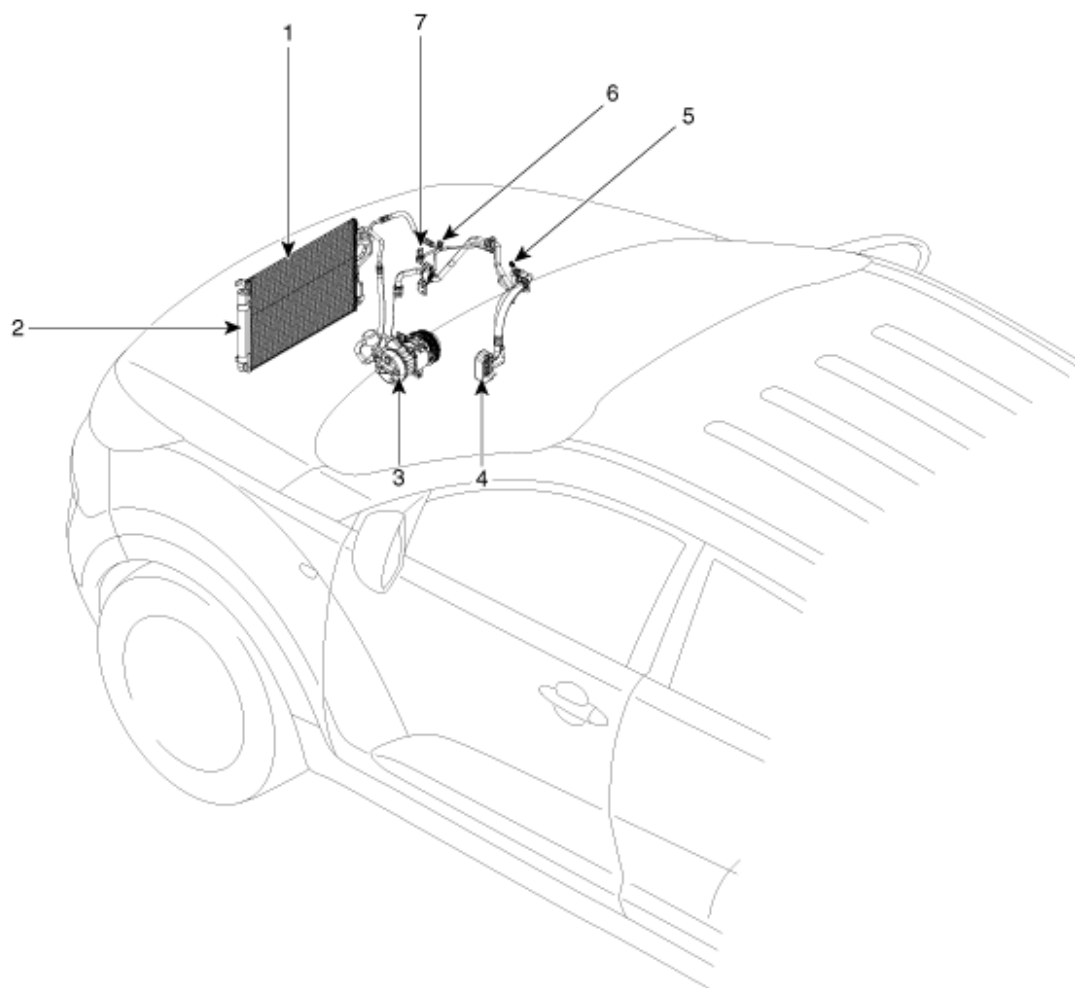

1. Kondensator
2. Trocknerflasche
3. Kompressor
4. Expansionsventil

5. Wartungsstation (hoch)
6. Wartungsstation (niedrig)
7. Klimaanlage-Druckwandler