



KIA Sportage SL
(ab 2011)



Motormechanik 1,6 Liter Benziner 135 PS

Inhalt

Technische Daten	3
Technische Daten	3
Reparaturverfahren	17
Fehlersuche	24
Spezialwerkzeuge	28
Motor- und Getriebeeinheit	30
Motoraufhängung	30
Motor- und Getriebeeinheit	31
Motorsteuerung	44
Steuerkette	44
Zylinderkopf	71
Bauteile und Bauteile-Übersicht	71
Reparaturverfahren	73
Motorblock	105
Bauteile und Bauteile-Übersicht	105
Reparaturverfahren	107
Motorkühlung	133
Fehlersuche	133
Kühlmittel	135
Thermostat	138
Kühlmittelpumpe	143
Kühler	150
Motorschmierung	156
Ölpumpe	156
Motoröl	157
Ölwanne	161
Öldruckschalter	163

Ölstandsensor.....	164
Ansaug- und Abgassystem	165
Ansaugkrümmer.....	165
Abgaskrümmer.....	169
Schalldämpfer.....	173

Zylinderkopf

Bauteile und Bauteile-Übersicht

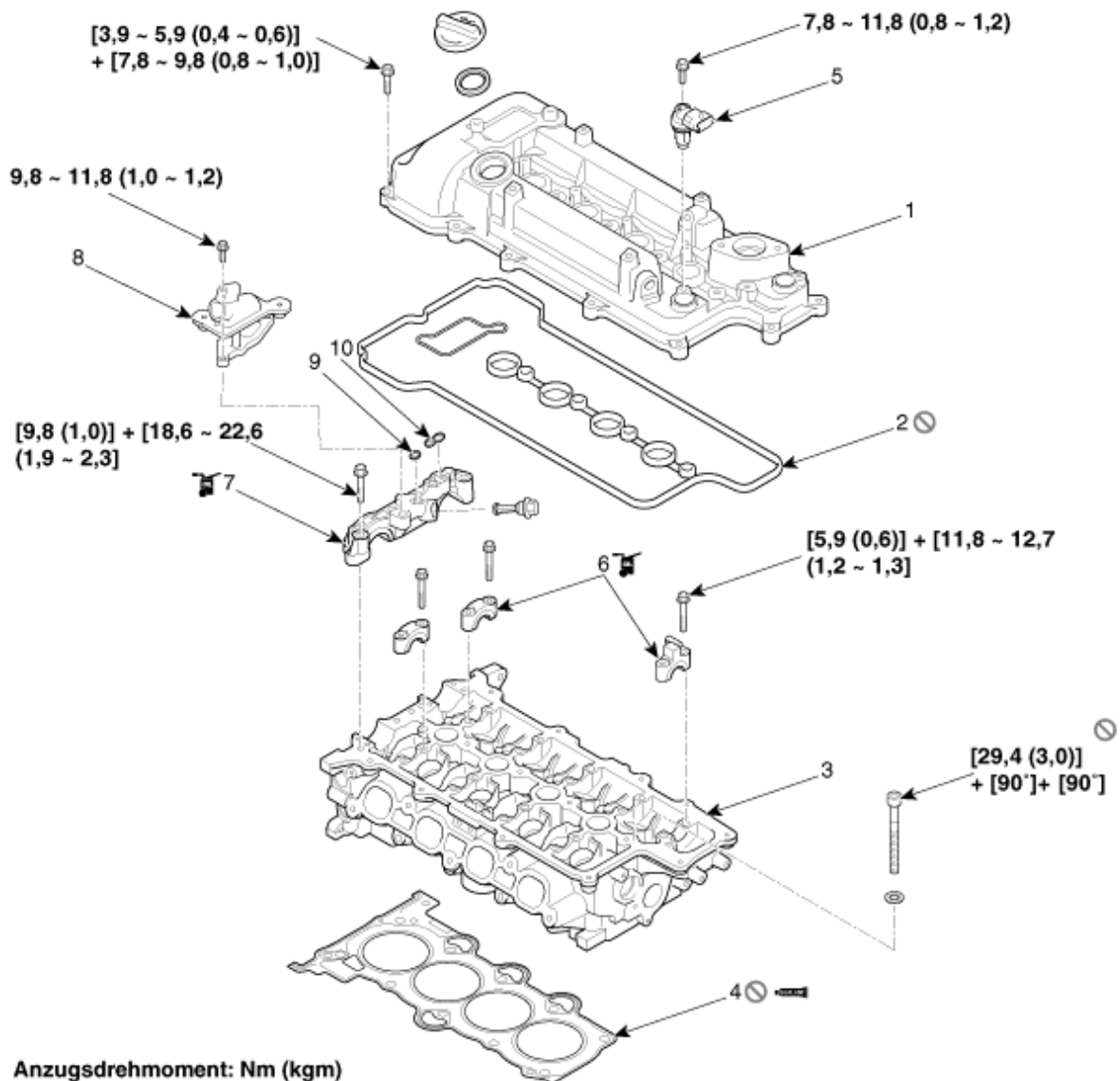

- | | |
|-------------------------|-----------------------------------|
| 1. Ventildeckel | 6. Nockenwellen-Lagerdeckel |
| 2. Ventildeckeldichtung | 7. Nockenwellen-Lagerdeckel vorne |
| 3. Zylinderkopf | 8. OCV (Ölregelventil)-Adapter |
| 4. Zylinderkopfdichtung | 9. O-Ring Nr. 1 |
| 5. Nockenwellensensor | 10. O-Ring Nr. 2 |