



KIA Sportage SL
(ab 2011)



Motormechanik 2,0 Liter Benziner 163-166 PS

Inhalt

Technische Daten	3
Technische Daten	3
Reparaturverfahren	25
Fehlersuche	32
Spezialwerkzeuge	36
Motor- und Getriebeeinheit	38
Motoraufhängung	38
Motor- und Getriebeeinheit	39
Motorsteuerung	53
Steuerkette	53
Zylinderkopf	78
Bauteile und Bauteile-Übersicht	78
Reparaturverfahren	79
Motorblock	115
Bauteile und Bauteile-Übersicht	115
Reparaturverfahren	117
Motorkühlung	145
Fehlersuche	145
Kühlmittel	147
Kühler	150
Kühlmittelpumpe	156
Thermostat	162
Motorschmierung	167
Motoröl	167
Ausgleichswelle und Ölpumpe	172
Ölkühler	190
Öldruckschalter	193

Ansaug- und Abgassystem	194
Ansaugkrümmer.....	194
Abgaskrümmer.....	200
Schalldämpfer	204

Motorblock

Bauteile und Bauteile-Übersicht

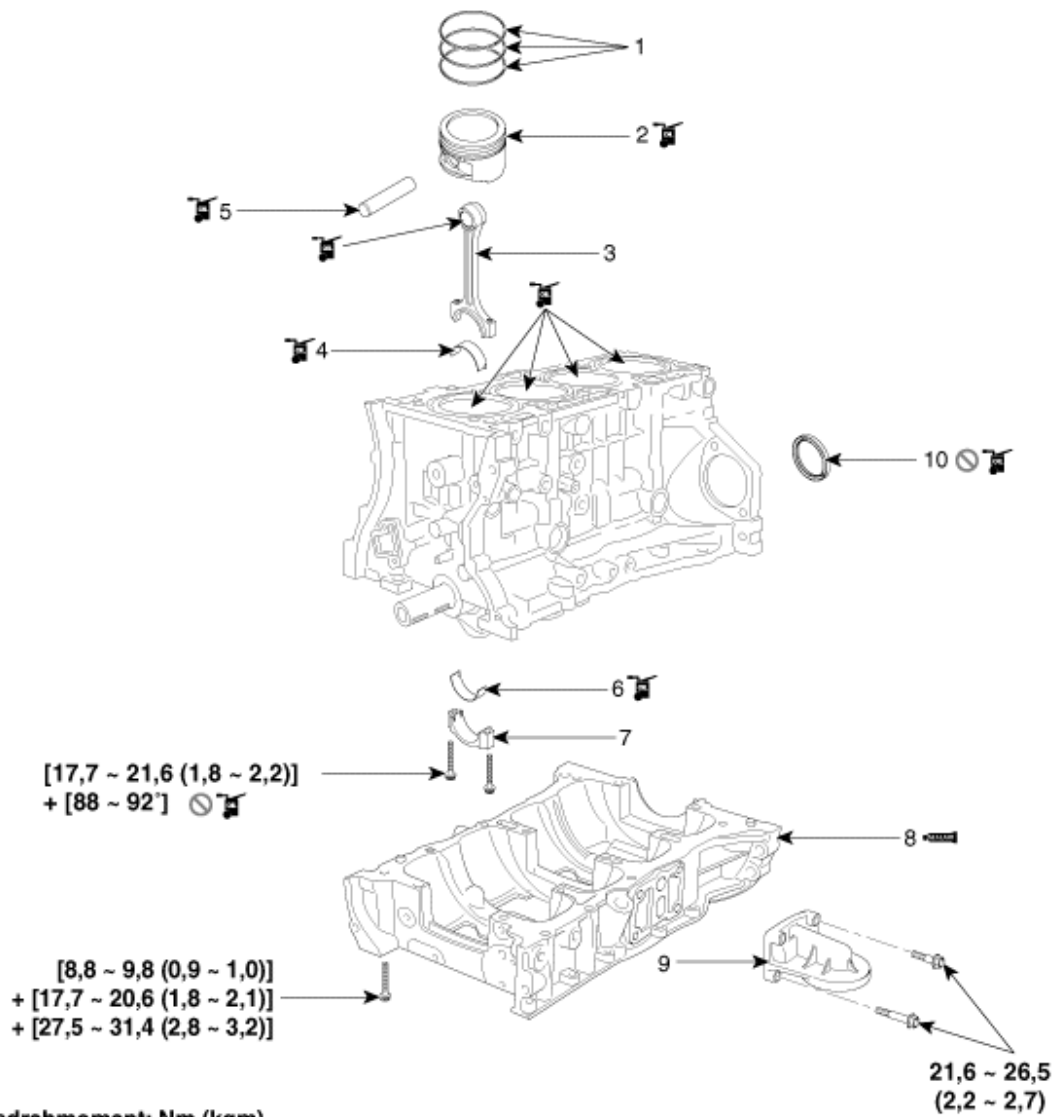

1. Kolbenring
2. Kolben
3. Pleuelstange
4. Oberes Pleuellager
5. Kolbenbolzen

6. Unteres Pleuellager
7. Pleuellagerdeckel
8. Leiterrahmen
9. Ölfilterhalterung
10. Hinterer Kurbelwellendichtring