



**VW Lupo**  
(1998-2006)



**6 Gang-Schaltgetriebe 02U, Lupo GTI**



## Inhaltsverzeichnis

<b>00 - Technische Daten</b>	<b>1</b>
<b>1 Kennzeichnung des Getriebes</b>	<b>1</b>
1.1 Anordnung am Getriebe	1
1.2 Kennbuchstaben, Aggregatezuordnung, Füllmengen	1
<b>2 Übersicht Kraftübertragung</b>	<b>3</b>
<b>3 Berechnung des Übersetzungsverhältnisses „i“</b>	<b>5</b>
<b>4 Allgemeine Reparaturhinweise</b>	<b>6</b>
4.1 Bauteile	6
<b>30 - Kupplung</b>	<b>9</b>
<b>1 Kupplungsbetätigung instand setzen</b>	<b>9</b>
1.1 Montageübersicht - Fußhebelwerk	10
1.2 Unterscheidung der Kupplungspedalschalter F36	11
1.3 Kupplungspedalschalter mit eckigem Gehäuse aus- und einbauen	11
1.4 Kupplungspedalschalter mit rundem Gehäuse aus- und einbauen	12
1.5 Übertotpunktfeder aus- und einbauen (Linkslenker)	13
1.6 Übertotpunktfeder aus- und einbauen (Rechtslenker)	14
1.7 Kupplungspedal aus- und einbauen	15
1.8 Lagerbock aus- und einbauen	18
1.9 Montageübersicht - Hydraulik	20
1.10 Geberzylinder aus- und einbauen	22
1.11 Nehmerzylinder aus- und einbauen	24
1.12 Rohr-Schlauchleitung aus- und einbauen	26
1.13 Kupplungsanlage entlüften	28
<b>2 Kupplungsausrückung instand setzen</b>	<b>30</b>
<b>3 Kupplung instand setzen</b>	<b>32</b>
<b>34 - Betätigung, Gehäuse</b>	<b>35</b>
<b>1 Schaltbetätigung instand setzen</b>	<b>35</b>
1.1 Einbaulage der Schaltbetätigung	35
1.2 Schaltknopf und Abdeckung aus- und einbauen	37
1.3 Schalthebel und Schaltgehäuse instand setzen	39
1.4 Betätigungsseilzüge aus- und einbauen - Montageübersicht	40
1.5 Schaltbetätigung aus- und einbauen	42
1.6 Schaltbetätigung einstellen	45
<b>2 Getriebe aus- und einbauen</b>	<b>48</b>
2.1 Getriebe ausbauen	49
2.2 Transport des Getriebes	53
2.3 Getriebe einbauen	53
<b>3 Getriebeöl prüfen</b>	<b>58</b>
<b>4 Getriebe zerlegen und zusammenbauen</b>	<b>59</b>
4.1 Getriebeübersicht	59
4.2 Deckel für Getriebegehäuse und 5./6. Gang an- und abbauen	61
4.3 Kupplungsgehäuse ab- und anbauen	63
4.4 Antriebswelle, Abtriebswelle (Triebwelle), Ausgleichgetriebe, Schaltbetätigung und Schaltgabeln aus- und einbauen	64
4.5 Montagereihenfolge	65
<b>5 Getriebegehäuse und Kupplungsgehäuse instand setzen</b>	<b>77</b>
<b>6 Deckel für Getriebegehäuse instand setzen</b>	<b>82</b>
<b>7 Schalteinheit instand setzen</b>	<b>85</b>
<b>8 Schaltgabeln zerlegen und zusammenbauen</b>	<b>87</b>



<b>35 - Räder, Wellen</b> .....	<b>93</b>
<b>1 Antriebswelle</b> .....	<b>93</b>
1.1 Antriebswelle zerlegen und zusammenbauen .....	93
<b>2 Abtriebswelle</b> .....	<b>103</b>
2.1 Abtriebswelle zerlegen und zusammenbauen .....	103
<b>39 - Achsantrieb, Ausgleichgetriebe</b> .....	<b>111</b>
<b>1 Dichtringe für Flanschwellen ersetzen</b> .....	<b>111</b>
1.1 Dichtring für Flanschwelle links ersetzen .....	111
1.2 Dichtring für Flanschwelle rechts ersetzen .....	113
<b>2 Ausgleichgetriebe</b> .....	<b>116</b>
2.1 Ausgleichgetriebe zerlegen und zusammenbauen .....	116
2.2 Ausgleichgetriebe einstellen .....	125





- Drücken Sie den Stößel bis Anschlag hinein -Pfeil 1-.
- Drehen Sie gleichzeitig den oberen Teil des Kupplungspedalschalters bis Anschlag in -Pfeilrichtung 2-
- Ziehen Sie jetzt, vor der Montage des Kupplungspedalschalters, den Stößel vollständig heraus.
- Setzen Sie jetzt den Kupplungspedalschalter -F36- in die Montageöffnung ein.
- Zum Verriegeln drehen Sie den Kupplungspedalschalter -F36- am Gehäuse um 45° nach rechts.
- Stecker am Kupplungspedalschalter -F36- aufstecken.
- Abdeckung Fußraum Fahrerseite einbauen ⇒ Karosserie-Montagearbeiten Innen; Rep.-Gr. 70 ; Schalttafel aus- und einbauen .

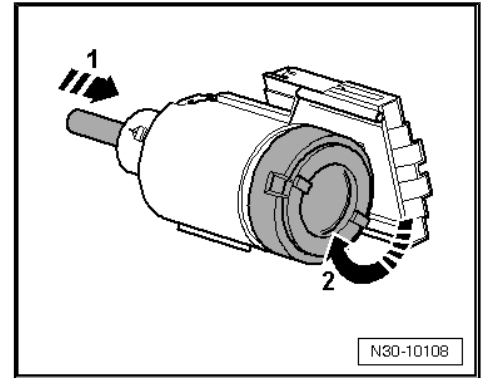

## 1.5 Übertotpunktfeder aus- und einbauen (Linkslenker)

Benötigte Spezialwerkzeuge, Prüf- und Meßgeräte sowie Hilfsmittel

- ◆ Montageklammer -3317-

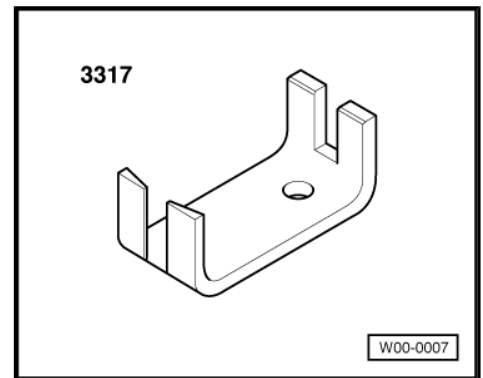

### 1.5.1 Ausbauen

- Abdeckung Fußraum Fahrerseite ausbauen ⇒ Karosserie-Montagearbeiten Innen; Rep.-Gr. 70 ; Schalttafel aus- und einbauen .
- Übertotpunktfeder mit dem Kupplungspedal spannen, dabei Montageklammer -3317- von unten aufdrücken.



#### Hinweis

Die Bohrung -Pfeil- zeigt zur Querwand.

- Kupplungspedal bis Anschlag zur Querwand bewegen, dabei Übertotpunktfeder zusammen mit Montageklammer -3317- nach unten abnehmen.

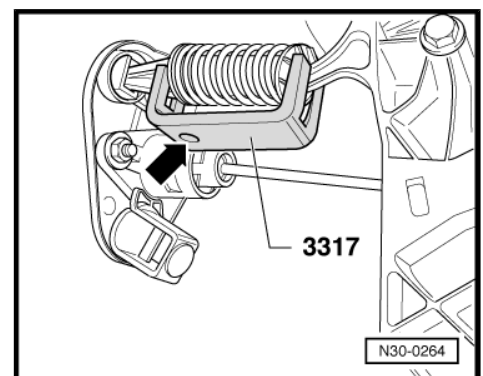

### 1.5.2 Einbauen

- Kupplungspedal bis Anschlag zur Querwand bewegen.