



**VW Lupo**  
(1998-2006)



**Bremsanlagen**



## Inhaltsverzeichnis

<b>00 - Technische Daten</b>	<b>1</b>
<b>1 Technische Daten</b>	<b>1</b>
1.1 Bremsen	1
<b>2 Bremsprüfung</b>	<b>3</b>
2.1 Allgemeines	3
2.2 Prüfung	3
<b>45 - Antiblockiersystem</b>	<b>4</b>
<b>1 Antiblockiersystem (ABS) Mark 20 IE und Mark 30 IE</b>	<b>4</b>
1.1 Allgemeine Hinweise zu diesem ABS	4
<b>2 Hinweise für Reparaturarbeiten am Antiblockiersystem</b>	<b>5</b>
<b>3 VAS 5051 anschließen und Funktionen anwählen</b>	<b>6</b>
<b>4 Elektrisch/Elektronische Bauteile und Einbauorte (ABS, ABS/EDS)</b>	<b>8</b>
<b>5 Anzeige von Fehlern über die Kontrollleuchten</b>	<b>10</b>
<b>6 Hydraulikeinheit, Bremskraftverstärker/Hauptbremszylinder - Montageübersicht</b>	<b>11</b>
6.1 Anschließen der Bremsleitungen vom Hauptbremszylinder an die Hydraulikeinheit	13
6.2 Steuergerät und Hydraulikeinheit aus- und einbauen	14
<b>7 Teile der ABS-Anlage an der Vorder- und Hinterachse aus- und einbauen</b>	<b>18</b>
7.1 Teile der ABS-Anlage an der Vorderachse aus- und einbauen, Bremssattel VW II	18
7.2 Teile der ABS-Anlage an der Vorderachse aus- und einbauen, Bremssattel Fa. Lucas	21
7.3 Teile der ABS-Anlage an der Hinterachse aus- und einbauen (Fahrzeuge mit Trommelbremsen)	25
7.4 Teile der ABS-Anlage an der Hinterachse aus- und einbauen (Fahrzeuge mit Scheibenbremsen)	28
<b>46 - Bremse, Bremsmechanik</b>	<b>32</b>
<b>1 Vorderradbremsen instand setzen</b>	<b>32</b>
1.1 Vorderradbremse instand setzen, Bremssattel VW II	32
1.2 Bremsbeläge aus- und einbauen, Bremssattel VW II	33
1.3 Bremssattel VW II aus- und einbauen	35
1.4 Vorderradbremse instand setzen, Bremssattel Fa. Lucas	37
1.5 Bremsbeläge aus- und einbauen, Bremssattel Fa. Lucas	39
1.6 Bremssattel Fa. Lucas aus- und einbauen	41
<b>2 Hinterradbremse instand setzen, Trommelbremse</b>	<b>44</b>
2.1 Hinterradbremse aus- und einbauen	44
2.2 Bremse zurückstellen	46
2.3 Hinterradbremse instand setzen	46
2.4 Bremsbacken aus- und einbauen	47
<b>3 Hinterradbremse instand setzen, Scheibenbremse</b>	<b>49</b>
3.1 Hinterradbremse C 34 instand setzen	49
3.2 Bremsbeläge aus- und einbauen	50
3.3 Bremssattel aus- und einbauen	53
<b>4 Handbremshebel - Montageübersicht</b>	<b>55</b>
4.1 Handbremsseil aus- und einbauen (Trommelbremse)	56
4.2 Handbremse einstellen (Trommelbremse)	57
4.3 Handbremsseil aus- und einbauen (Scheibenbremse)	58
4.4 Handbremse einstellen (Scheibenbremse)	60
<b>5 Bremspedal - Montageübersicht</b>	<b>61</b>
5.1 Bremspedal vom Bremskraftverstärker trennen	62
5.2 Bremspedal aus- und einbauen	63
5.3 Bremslichtschalter F und Bremspedalschalter F47 aus- und einbauen	64



<b>47 - Bremse, Bremshydraulik</b> .....	<b>66</b>
<b>1 Bremssattel vorn instand setzen, Bremssattel VW II</b> .....	<b>66</b>
1.1 Kolben für Bremssattel vorn aus- und einbauen .....	66
<b>2 Bremssattel vorn instand setzen, Fa. Lucas</b> .....	<b>69</b>
2.1 Kolben für Bremssattel vorn aus- und einbauen .....	70
<b>3 Bremssattel hinten instand setzen</b> .....	<b>73</b>
3.1 Kolben für Bremssattel hinten aus- und einbauen .....	74
3.2 Dichtheitsprüfung unter Druck .....	76
<b>4 Montageübersicht Bremskraftregler</b> .....	<b>78</b>
4.1 Bremskraftregler prüfen und einstellen .....	78
4.2 Einstellwerte des lastabhängigen Bremskraftreglers .....	79
<b>5 Bremsanlage entlüften</b> .....	<b>81</b>
5.1 Bremsanlage entlüften mit Bremsen- Füll- und Entlüftungsgerät VAS 5234 oder V.A.G 1869 .....	81
5.2 Bremsanlage entlüften ohne Bremsenfüll- und Entlüftungsgerät .....	83
5.3 Bremsflüssigkeit wechseln .....	84
<b>6 Montageübersicht: Bremskraftverstärker/Hauptbremszylinder</b> .....	<b>85</b>
6.1 Vakuumpumpe für Bremskraftverstärker (Dieselfahrzeuge) aus- und einbauen .....	86
6.2 Rückschlagventil prüfen: .....	87
<b>7 Hauptbremszylinder aus- und einbauen</b> .....	<b>88</b>
7.1 Ausbauen .....	88
7.2 Einbauen .....	88
<b>8 Bremskraftverstärker aus- und einbauen</b> .....	<b>90</b>
8.1 Ausbauen .....	90
8.2 Einbauen .....	92
<b>9 Bremsleitungsreparatur</b> .....	<b>93</b>
9.1 Bördelgerät - Montageübersicht .....	95
9.2 Arbeitsanleitung .....	95



## 4 Elektrisch/Elektronische Bauteile und Einbauorte (ABS, ABS/EDS)

### 1 - Hydraulikeinheit für ABS - N55-

- ❑ Einbauort: im Motorraum links

Die Hydraulikeinheit besteht aus den Komponenten:

- ❑ Ventilblock (beinhaltet die Ein-/Auslaßventile)
- ❑ Hydraulikpumpe -V64-
- ❑ Hydraulikpumpe -V64- und Ventilblock dürfen nicht voneinander getrennt werden
- ❑ aus- und einbauen  
⇒ [Seite 14](#)

### 2 - Steuergerät für ABS -J104-

- ❑ Einbauort: an der Hydraulikeinheit im Motorraum links.
- ❑ Steckverbindung nicht vor erfolgter Eigendiagnose trennen. Vor dem Trennen der Steckverbindung die Zündung ausschalten.
- ❑ aus- und einbauen  
⇒ [Seite 14](#)

### 3 - Kontrollleuchte für Bremsanlage -K118-

- ❑ Einbauort: im Schalttafeleinsatz
- ❑ Funktion: ⇒ [Seite 10](#)

### 4 - Kontrollleuchte für ABS -K47-

- ❑ Einbauort: im Schalttafeleinsatz
- ❑ Funktion: ⇒ [Seite 10](#)

### 5 - Diagnoseanschluss

- ❑ Einbauort: in der Mittelkonsole unterhalb des Aschenbechereinsatzes

### 6 - Bremslichtschalter -F- und Bremspedalschalter -F47-

- Bremslichtschalter aus- und einbauen ⇒ [Seite 64](#) .

### 7 - Drehzahlfühler vorn rechts/links -G45- / -G47-

- ❑ aus- und einbauen (Bremsattel VW II) ⇒ [Seite 18](#)
- ❑ aus- und einbauen (Bremsattel Fa. Lucas) ⇒ [Seite 21](#)

### 8 - Radnabe, Radlager mit Sensorring für Drehzahlfühler

- ❑ aus- und einbauen ⇒ Fahrwerk, Achsen, Lenkung; Rep.-Gr. 40 ; Radaufhängung vorn instand setzen

### 9 - Drehzahlfühler hinten rechts/links -G44- / -G46-

- ❑ aus- und einbauen (Trommelbremse) ⇒ [Seite 25](#)
- ❑ aus- und einbauen (Scheibenbremse) ⇒ [Seite 28](#)

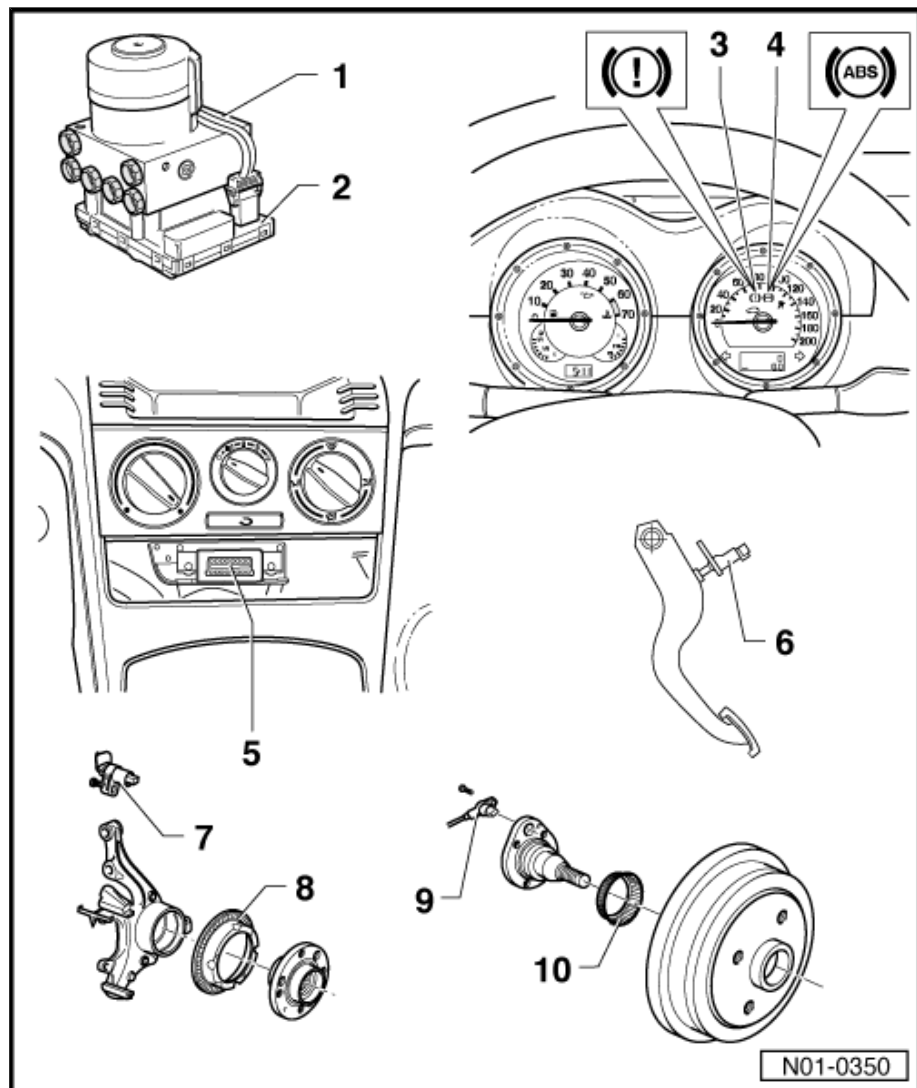



- Ziehen Sie das Handbremsseil in Pfeilrichtung aus dem Führungsrohr -1- heraus.

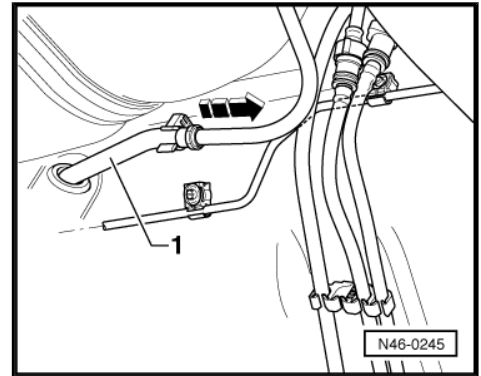

### 4.3.2 Einbauen

- Handbremsseil in Führungsrohr einschieben.
- Bremshebel -2- in Pfeilrichtung drücken und Handbremsseil -3- einhängen.
- Clip -1- einbauen.

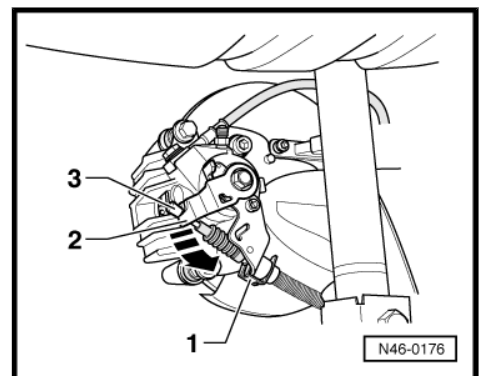

- Clipsen Sie das Handbremsseil in die Halterung am Hinterachskörper -Pfeil A- ein.
- Der Klemmring am Handbremsseil muss in der Mitte des Clips liegen.
- Handbremsseil in die Halterung -Pfeil- einhängen.
- Schieben Sie das Handbremsseil in den Ausgleichbügel ein.

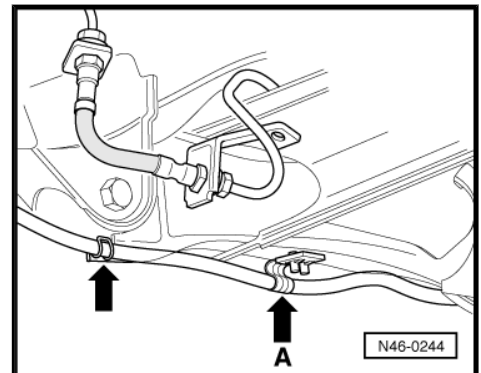

- Handbremsseil mit der jeweiligen Nachstellmutter -Pfeile- vorspannen.
- Handbremse einstellen => [Seite 60](#) .
- Mittelkonsole einbauen => Karosserie- Montagearbeiten Innen; Rep.-Gr. 68 ; Ablagen, Abdeckungen und Blenden; Mittelkonsole ausbauen .
- Rad montieren.

