



## **KIA Picanto JA**

(ab 2018)



**Heizung, Lüftung und Klimaanlage**

## Inhalt

Technische Daten .....	3
Spezialwerkzeuge .....	5
Fehlersuche .....	6
Klimasystem.....	8
Allgemeine Sicherheitsinformationen und Vorsichtshinweise .....	8
Beschreibung und Bedienung .....	11
Reparaturverfahren.....	12
Bauteile und Bauteile-Übersicht.....	16
Kompressoröl.....	18
Kältemittelleitung.....	20
Kompressor.....	22
Kondensator.....	30
Trocknerflasche .....	33
Klimaanlagen-Druckwandler .....	34
Verdampfer Temperatursensor .....	37
Fotosensor .....	40
Außentemperatursensor .....	42
Heizung.....	45
Heizungskasten .....	45
Temperatur-Stellantrieb .....	55
Modus-Stellantrieb .....	58
Wärmetauscher.....	62
Verdampfer-Wärmetauscher.....	63
Gebläse .....	64
Gebläseeinheit.....	64
Gebläsemotor .....	73
Gebläsewiderstand (Manuell) .....	74
Mosfet-Transistor .....	75

Luftfilter Klimaanlagesteuerung.....	77
Einlaß-Stellglied .....	80
<b>Steuerung .....</b>	<b>83</b>
Heizungs- und Klimaanlage-Steuergerät (Schaltgetriebe) .....	83
Heizungs- & Klimaanlage-Steuergerät (vollautomatisch) .....	88

# Kompressor

## Bauteile und Bauteile-Übersicht

Bauteile [5VSe09]

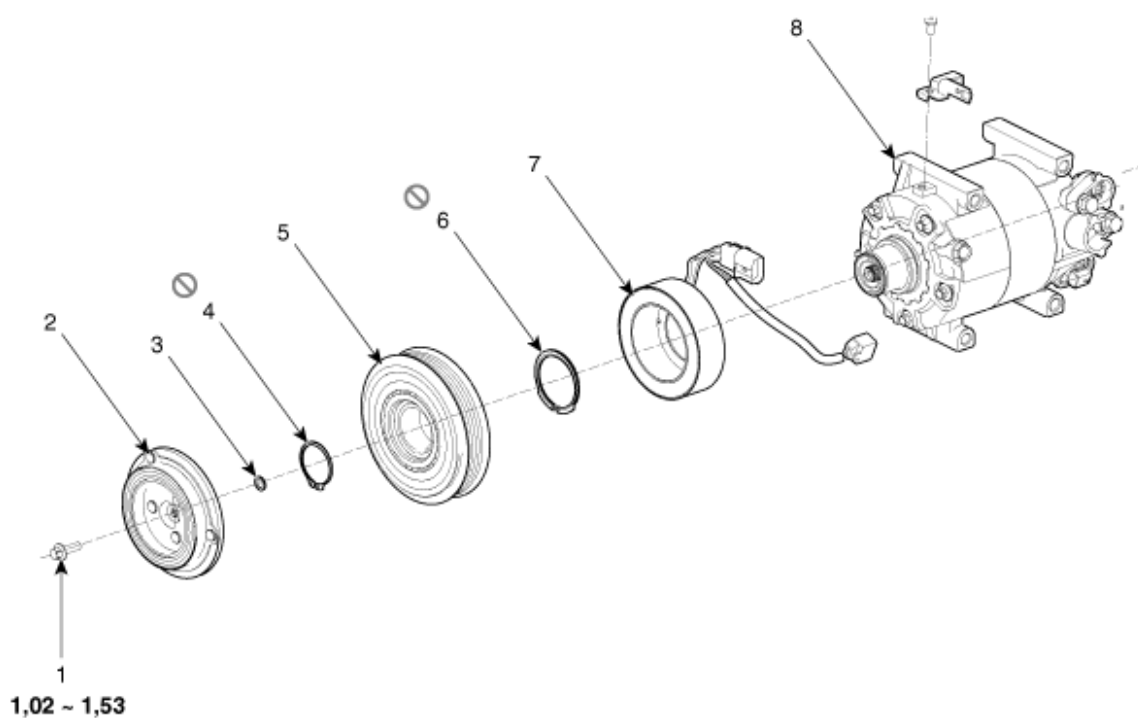

**Anzugsdrehmoment: Nm (kgm)**

- |                                   |                      |
|-----------------------------------|----------------------|
| 1. Schraube                       | 5. Riemenscheibe     |
| 2. Scheibe und Nabe               | 6. Sicherungsring    |
| 3. Distanzscheibe (Beilegscheibe) | 7. Feldspule         |
| 4. Sicherungsring                 | 8. Kompressoreinheit |