



## **Audi A1 Sportback**

(2019 >)



**Karosserie- Montagearbeiten Sitze**

## Inhaltsverzeichnis

<b>00 - Technische Daten</b> .....	<b>1</b>
<b>1 Sicherheitshinweise</b> .....	<b>1</b>
1.1 Zusätzliche Sicherheitsvorschriften für Seitenairbag .....	1
1.2 Zusätzliche Sicherheitsvorschriften für Arbeiten an der Sitzbelegungserkennung für Beifahrerairbag-Deaktivierung - Ländervariante .....	2
1.3 Vorgehen bei der Sitzbelegungserkennung für Beifahrerairbag-Deaktivierung nach einem Unfall - Ländervariante .....	2
1.4 Prüfen der Kindersitzverankerungen nach einem Unfall .....	2
<b>2 Reparaturhinweise</b> .....	<b>4</b>
2.1 Leitungsverlegung und -befestigung .....	4
2.2 Kontaktkorrosion .....	4
2.3 Gesicherte Verschraubungen .....	4
<b>72 - Sitzgestelle</b> .....	<b>5</b>
<b>1 Vordersitze</b> .....	<b>5</b>
1.1 Montageübersicht - Vordersitz .....	5
1.2 Montageübersicht - Sitzwanne .....	7
1.3 Montageübersicht - Lehne vorn .....	9
1.4 Einbauorteübersicht - elektrische und elektronische Bauteile .....	11
1.5 Vordersitz aus- und einbauen .....	11
1.6 Vordersitz auf Halter für Sitzreparatur montieren .....	13
1.7 Sitzwanne zerlegen und zusammenbauen .....	14
1.8 Griff für Sitzhöhenverstellung aus- und einbauen .....	19
1.9 Lehne vorn aus- und einbauen .....	20
1.10 Lehnenverstellung aus- und einbauen .....	21
1.11 Verstellung für Lendenwirbelstütze aus- und einbauen .....	22
1.12 Kopfstütze aus- und einbauen .....	24
1.13 Kopfstützenführung aus- und einbauen .....	25
<b>2 Rücksitze</b> .....	<b>26</b>
2.1 Montageübersicht - Sitzbank / Einzelsitze .....	26
2.2 Montageübersicht - Rücksitzlehne .....	27
2.3 Sitzbank / Einzelsitze aus- und einbauen .....	28
2.4 Rücksitzlehne aus- und einbauen .....	29
2.5 Blende für Verriegelung aus- und einbauen .....	31
2.6 Verriegelung für Rücksitzlehne aus- und einbauen .....	32
2.7 Kopfstütze aus- und einbauen .....	33
2.8 Kopfstützenführung aus- und einbauen .....	33
<b>74 - Sitz - Polster, Bezüge</b> .....	<b>35</b>
<b>1 Bezüge und Polster Vordersitze</b> .....	<b>35</b>
1.1 Montageübersicht - Bezug und Polster Sitzwanne .....	35
1.2 Montageübersicht - Bezug und Polster Lehne .....	37
1.3 Montageübersicht - Sitz-Heizelement .....	39
1.4 Bezug und Polster bei Sitzwanne aus- und einbauen .....	39
1.5 Bezug und Polster bei Sitzwanne trennen .....	40
1.6 Bezug und Polster bei Lehne aus- und einbauen .....	42
1.7 Bezug und Polster bei Lehne trennen .....	46
1.8 Sitz-Heizelement Z6 / Z8 aus- und einbauen .....	47
1.9 Lehnen-Heizelement Z7 / Z9 aus- und einbauen .....	47
<b>2 Bezüge und Polster Rücksitze</b> .....	<b>49</b>
2.1 Montageübersicht - Bezug und Polster .....	49
2.2 Bezug und Polster aus- und einbauen .....	50
2.3 Bezug und Polster trennen .....	53

## 1.2 Montageübersicht - Sitzwanne

### 1 - Sitzpolster

- Bezug und Polster bei Sitzwanne aus- und einbauen ⇒ [Seite 39](#)
- Bezug und Polster bei Sitzwanne trennen ⇒ [Seite 40](#)

### 2 - Schraube

- 2 Stück
- nach Demontage ersetzen
- Anzugsdrehmoment ⇒ Karosserie-Montagearbeiten Innen; Rep.-Gr. 69 ; Kindersitzverankerungen; Montageübersicht - Kindersitzverankerungen vorn

### 3 - Schnappmutter

- 2 Stück
- in Sitzwanne gesteckt
- beschädigte oder verformte Schnappmuttern ersetzen

### 4 - Kindersitzverankerung

- nur Beifahrersitz
- beschädigte oder verformte Kindersitzverankerung ersetzen
- aus- und einbauen ⇒ Karosserie-Montagearbeiten Innen; Rep.-Gr. 69 ; Kindersitzverankerungen; Kindersitzverankerung vorn aus- und einbauen

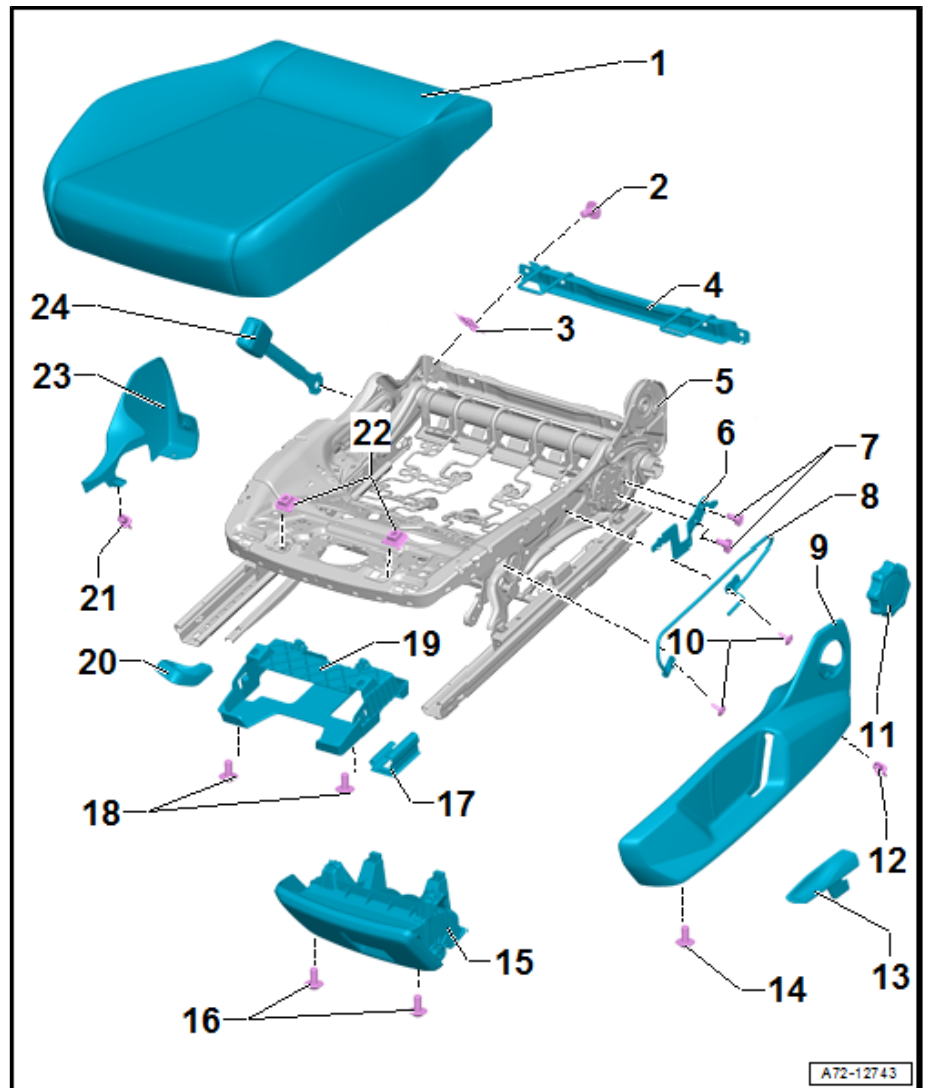

### 5 - Sitzwanne

- zerlegen und zusammenbauen ⇒ [Seite 14](#)

### 6 - Hebel

- für Sitzhöhenverstellgriff
- mit Nase zum Einrasten des Sitzhöhenverstellgriffs
- aus- und einbauen ⇒ [Seite 17](#)

### 7 - Schraube

- 2 Stück
- 8 Nm

### 8 - Halter

- für Sitzgestellverkleidung Unterholmseite
- Sitze mit Sitzhöhenverstellung
- aus- und einbauen ⇒ [Seite 15](#)

### 9 - Sitzgestellverkleidung

- Unterholmseite
- mit Sitzhöhenverstellung, aus- und einbauen ⇒ [Seite 15](#)

- Rücksitzbank -1- vorn leicht anheben und das Drahtgestell -2- nach hinten aus dem Fanghaken -3- herauschieben -Pfeil-.
- Entsprechend der Fahrzeugausstattung, vorhandene elektrische Steckverbindungen entriegeln und trennen.
- Rücksitzbank aus dem Fahrzeug herausnehmen.

### Einbauen

Der Einbau erfolgt in umgekehrter Reihenfolge, dabei Folgendes beachten:

- Karosserieausschnitte -Pfeil- auf Verformungen prüfen.
- Bodenbelag -2- anheben und die neuen Aufnahmen -1- bis zum hörbaren Einrasten in den Karosserieausschnitt -Pfeil- eindrücken.
- Bodenbelag wie dargestellt um die Aufnahmen legen.
- Sitzbank in die hinteren Fanghaken einhängen und die Bügel kräftig in den Aufnahmen einrasten.
- Sichere Verrastung des Sitzbankrahmens in Aufnahme prüfen.

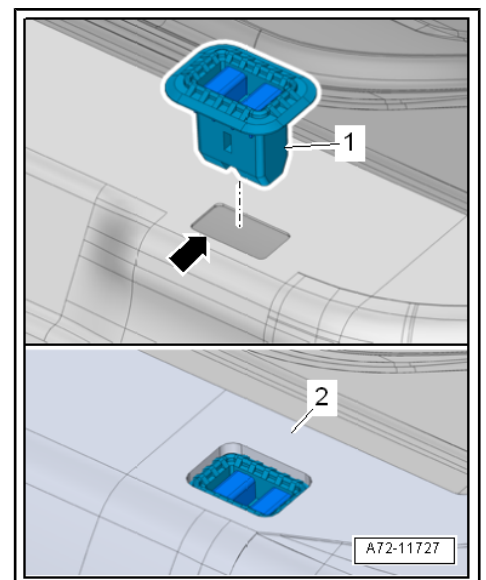
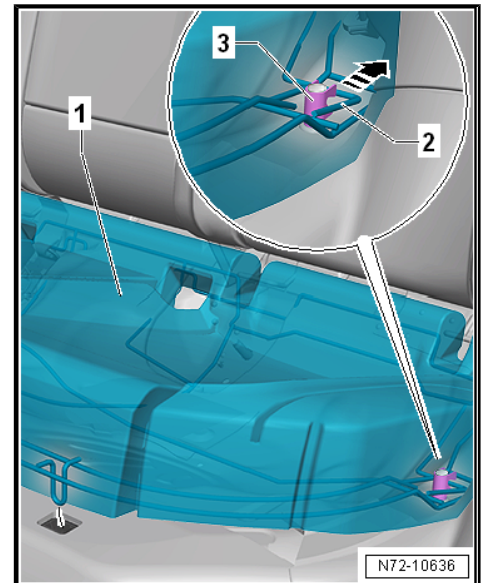

## 2.4 Rücksitzlehne aus- und einbauen

Benötigte Spezialwerkzeuge, Prüf- und Messgeräte sowie Hilfsmittel

- ◆ Demontagekeil - 3409-

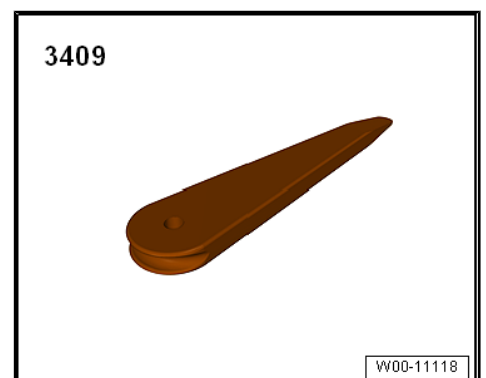

Der Aus- und Einbau wird an der 1/3 Rücksitzlehne beschrieben. Der Aus- und Einbau an der 2/3 Rücksitzlehne erfolgt analog.