



**VW UP!**  
(2017-2019)



**5 Gang Schaltgetriebe 02T und 0DF**



## Inhaltsverzeichnis

<b>00 - Technische Daten</b>	<b>1</b>
<b>1 Sicherheitshinweise</b>	<b>1</b>
1.1 Sicherheitsmaßnahmen bei Arbeiten an Fahrzeugen mit Start-Stopp-System	1
<b>2 Kennzeichnung</b>	<b>2</b>
2.1 Kennzeichnung Getriebe	2
<b>3 Technische Daten</b>	<b>4</b>
3.1 Zuordnung Getriebe - Motor	4
3.2 Füllmengen	5
3.3 Berechnung des Übersetzungsverhältnisses	5
<b>4 Übersicht Kraftübertragung</b>	<b>6</b>
<b>5 Elektrische Bauteile</b>	<b>8</b>
5.1 Einbauorteübersicht - elektrische Bauteile	8
<b>6 Reparaturhinweise</b>	<b>11</b>
6.1 Allgemeine Reparaturhinweise	11
<b>30 - Kupplung</b>	<b>15</b>
<b>1 Kupplungsbetätigung</b>	<b>15</b>
1.1 Einbauorteübersicht - Kupplungsbetätigung	15
1.2 Montageübersicht - Fußhebelwerk	17
1.3 Montageübersicht - Kupplungshydraulik	21
1.4 Montageübersicht - Kupplungsausrückung	27
1.5 Lagerbuchse aus- und einbauen	29
1.6 Kupplungspedal aus- und einbauen	30
1.7 Übertotpunktfeder aus- und einbauen	33
1.8 Zugfeder aus- und einbauen	35
1.9 Lagerbock aus- und einbauen	36
1.10 Kupplungsgeberzylinder aus- und einbauen	48
1.11 Kupplungsnehmerzylinder aus- und einbauen	50
1.12 Leitungen für Kupplungsbetätigung aus- und einbauen	56
1.13 Kupplungsbetätigung entlüften	61
1.14 Kupplungspedalschalter F36 aus- und einbauen	62
1.15 Kupplungsgeber- und Kupplungsnehmerzylinder prüfen	63
1.16 Kupplungspositionsgeber G476 aus- und einbauen	64
1.17 Kupplungsausrückung in Stand setzen	67
<b>2 Kupplung</b>	<b>70</b>
2.1 Montageübersicht - Kupplung	70
2.2 Kupplung aus- und einbauen	70
<b>34 - Betätigung, Gehäuse</b>	<b>76</b>
<b>1 Schaltbetätigung</b>	<b>76</b>
1.1 Einbaulage - Schaltbetätigung	76
1.2 Montageübersicht - Schaltknopf und Abdeckung	77
1.3 Montageübersicht - Schaltbetätigung	78
1.4 Schaltknopf aus- und einbauen	82
1.5 Schaltbetätigung aus- und einbauen	85
1.6 Schaltbetätigung in Stand setzen	88
1.7 Schaltbetätigung einstellen	94
1.8 Schaltbetätigung prüfen	100
<b>2 Getriebe aus- und einbauen</b>	<b>101</b>
2.1 Unterscheidung der Getriebe, Polo	101
2.2 Getriebe ausbauen	101
2.3 Getriebe einbauen	129



2.4	Anzugsdrehmomente für Getriebe	143
<b>3</b>	<b>Aggregatelagerung</b>	<b>145</b>
3.1	Montageübersicht - Aggregatelagerung, up!	145
3.2	Montageübersicht - Aggregatelagerung, Polo	146
<b>4</b>	<b>Transport des Getriebes</b>	<b>149</b>
<b>5</b>	<b>Getriebeöl</b>	<b>150</b>
5.1	Getriebeölstand prüfen	150
5.2	Getriebeöl ablassen und auffüllen	151
<b>6</b>	<b>Befestigung am Motor- und Getriebehalter</b>	<b>153</b>
6.1	Befestigung am Motor- und Getriebehalter, Getriebe für up!	153
6.2	Befestigung am Motor- und Getriebehalter, Getriebe für Polo	154
<b>7</b>	<b>Getriebe zerlegen und zusammenbauen</b>	<b>156</b>
7.1	Schematische Übersicht - Getriebe	156
7.2	Montageübersicht - Getriebe	158
7.3	Montageübersicht - Deckel für Getriebegehäuse und 5. Gang	159
7.4	Montageübersicht - Kupplungsgehäuse	161
7.5	Montageübersicht - Wellen, Ausgleichsgetriebe, Schaltung	162
7.6	Montageübersicht - Schalteinheit	164
7.7	Montageübersicht - Schaltgabeln	167
7.8	Schalteinheit aus- und einbauen, bei eingebautem Getriebe	168
7.9	Schaltgabeln in Stand setzen	178
7.10	Schalteinheit in Stand setzen	182
7.11	Dichtring für Schaltwelle ersetzen	184
7.12	Getriebe zerlegen und zusammenbauen	186
<b>8</b>	<b>Getriebegehäuse, Kupplungsgehäuse</b>	<b>199</b>
8.1	Montageübersicht - Getriebegehäuse und Kupplungsgehäuse	199
8.2	Kupplungsgehäuse in Stand setzen	203
<b>35 - Räder, Wellen</b>		<b>207</b>
<b>1</b>	<b>Antriebswelle</b>	<b>207</b>
1.1	Montageübersicht - Antriebswelle	207
1.2	Antriebswelle zerlegen und zusammenbauen	209
1.3	Dichtring für Antriebswelle ersetzen	222
<b>2</b>	<b>Abtriebswelle</b>	<b>225</b>
2.1	Montageübersicht - Abtriebswelle	225
2.2	Abtriebswelle zerlegen und zusammenbauen	228
<b>39 - Achsantrieb, Ausgleichsgetriebe</b>		<b>236</b>
<b>1</b>	<b>Dichtringe</b>	<b>236</b>
1.1	Einbauorteübersicht - Dichtringe	236
1.2	Dichtring links ersetzen	236
1.3	Dichtring rechts ersetzen	242
<b>2</b>	<b>Ausgleichsgetriebe</b>	<b>248</b>
2.1	Montageübersicht - Ausgleichsgetriebe	248
2.2	Ausgleichsgetriebe zerlegen und zusammenbauen	251
2.3	Ausgleichsgetriebe einstellen	261



## 5 Elektrische Bauteile

⇒ -5.1 elektrische Bauteile“, Seite 8

### 5.1 Einbauorteübersicht - elektrische Bauteile

⇒ -5.1.1 elektrische Bauteile, Schaltgetriebe, up!“, Seite 8

⇒ -5.1.2 elektrische Bauteile, Schaltgetriebe, Polo“, Seite 8

⇒ -5.1.3 elektrische Bauteile, Kupplungsbetätigung, up!“, Seite 9

⇒ -5.1.4 elektrische Bauteile, Kupplungsbetätigung, Polo“, Seite 10

#### 5.1.1 Einbauorteübersicht - elektrische Bauteile, Schaltgetriebe, up!

##### 1 - Geber für Getriebe-Neutralstellung -G701-

- ❑ Einbauort: unterhalb der Schalteinheit
- ❑ aus- und einbauen ⇒ [Seite 162](#)

##### 2 - Schalter für Rückfahrleuchten -F4-

- ❑ Einbauort: an der Schalteinheit neben dem Winkel zum Feststellen der Schaltwelle
- ❑ aus- und einbauen ⇒ [Seite 162](#) und ⇒ [Seite 164](#)

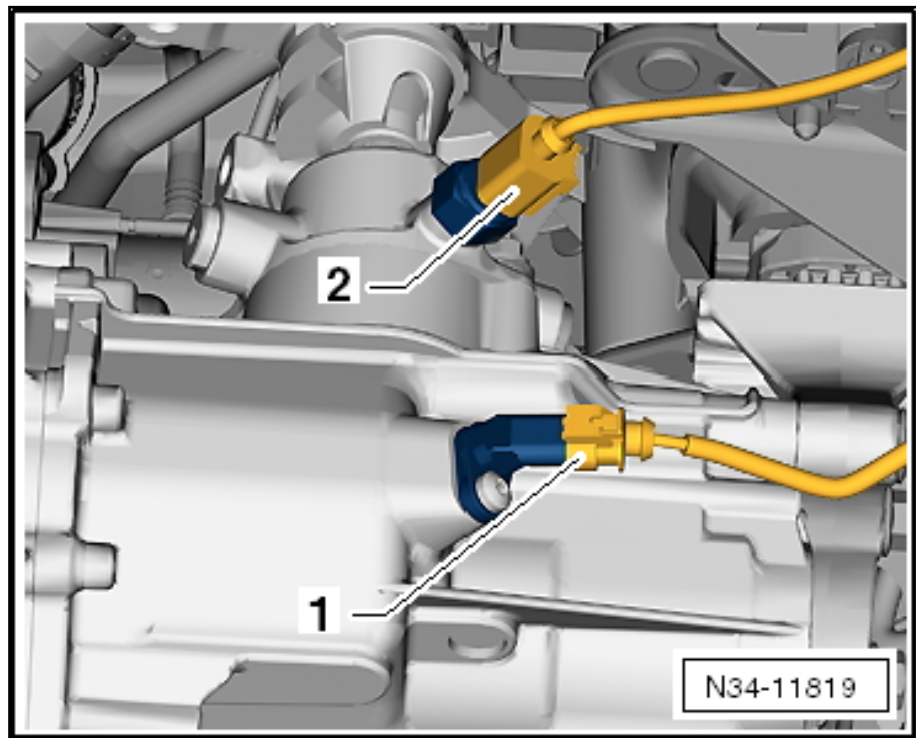

#### 5.1.2 Einbauorteübersicht - elektrische Bauteile, Schaltgetriebe, Polo



### 1 - Stirnwand

- mit Aufnahme für Lagerbock und Kupplungsgeberzylinder

### 2 - Dichtung

- selbstklebend
- nach Demontage des Lagerbocks oder des Kupplungsgeberzylinders ersetzen
- auf den Kupplungsgeberzylinder kleben

### 3 - Nachlaufschlauch

- ⇒ [Seite 21](#)

### 4 - Aufnahme

- in den Lagerbock einsetzen ⇒ [Seite 36](#)  
Zugfeder einbauen
- eine Einbaulage braucht nicht beachtet zu werden

### 5 - Kupplungspositionsgeber -G476-

- baustandsabhängig eingebaut
- kann in der Geführte Fehlersuche mit dem ⇒ Fahrzeugdiagnosetester geprüft werden
- Zuordnung ⇒ Elektronischen Teilekatalog (ETKA)
- aus- und einbauen ⇒ [Seite 64](#)

### 6 - Zugfeder

- ist am Lagerbock und am Kupplungspedal eingehängt
- aus- und einbauen ⇒ [Seite 35](#)

### 7 - Buchse

- 2 Stück
- Fase -Pfeil- zeigt zum Kupplungsgeberzylinder
- bündig eindrücken

### 8 - Schraube

- 13 Nm

### 9 - Lagerbock mit Kupplungspedal

- aus- und einbauen ⇒ [Seite 36](#)

### 10 - Schraube

- Linkslenker
- für Crashstrebe an Lenksäule
- 20 Nm

### 11 - Sechskantmutter

- Linkslenker

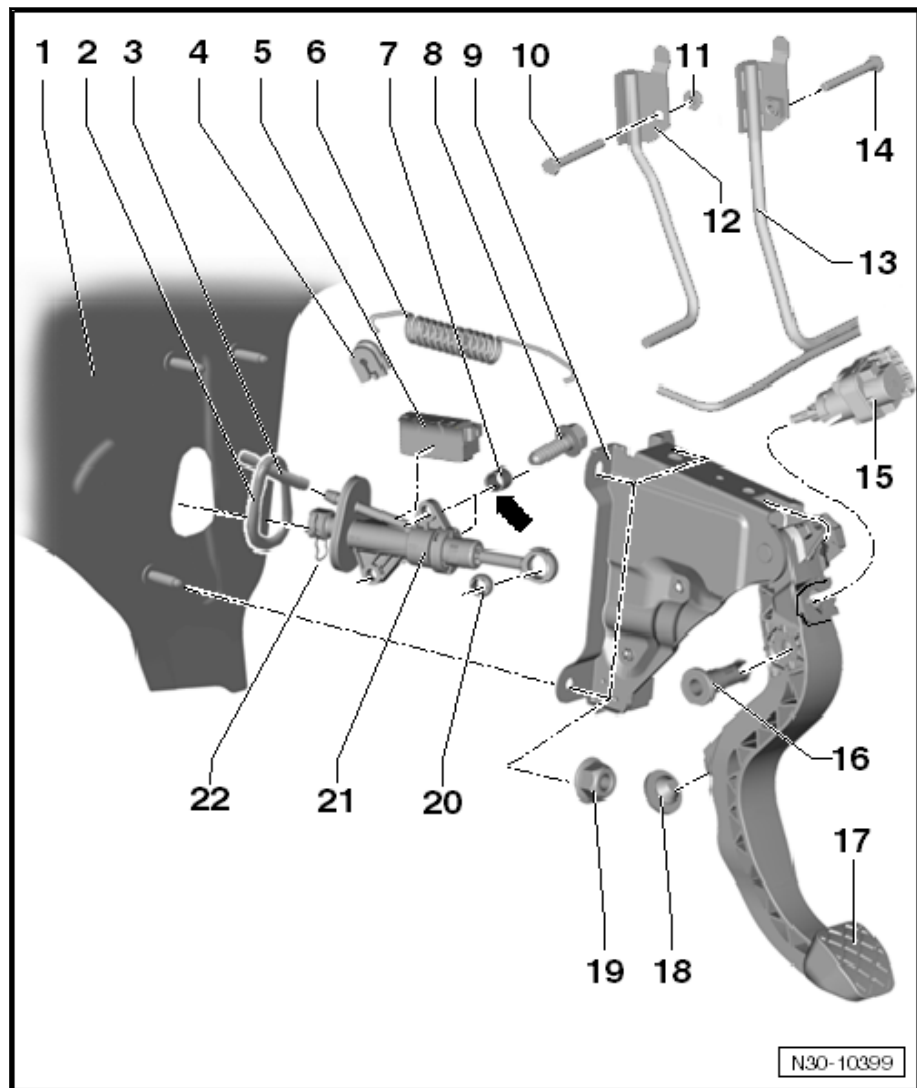

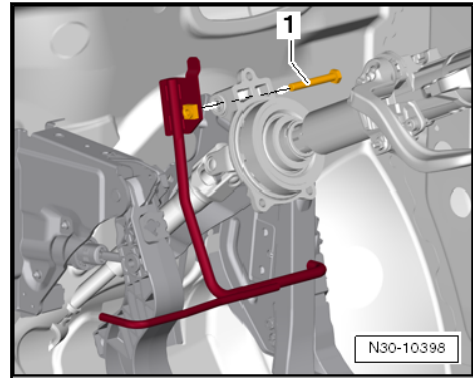

- Crashstrebe ausbauen; Schraube -1-.

**Fahrzeuge mit Kupplungspositionsgeber -G476-:**

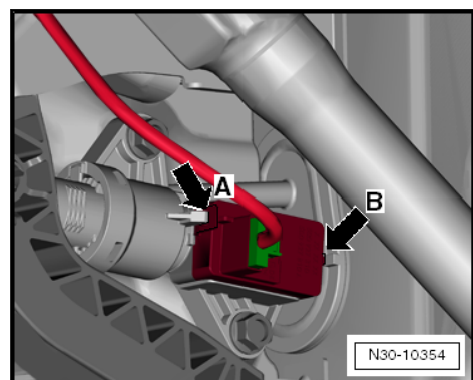

- Kupplungspositionsgeber -G476- am Kupplungsgeberzylinder ausclippen -Pfeil A- und aus der Halterung -Pfeil B- herausnehmen.
- Kupplungspositionsgeber -G476- mit angeschlossener elektrischer Steckverbindung abnehmen.

**Fortsetzung für alle**

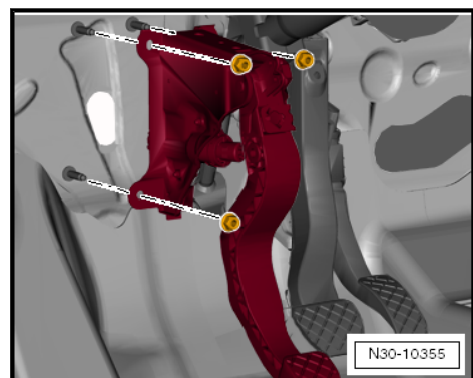

- Befestigungsmuttern herausdrehen.
- Lagerbock mit Kupplungsgeberzylinder herausnehmen.