



Kia Optima JF
(2016-2020)



Motormechanik 2,0 L Benziner T-GDI 242-274 PS

Inhalt

Technische Daten	3
Reparaturverfahren	13
Fehlersuche	15
Spezialwerkzeuge	19
Kühlsystem	21
Bauteile und Bauteile-Übersicht.....	21
Fehlersuche	22
Kühlmittel	24
Kühlerlüfter.....	27
Kühler.....	35
Ausgleichsbehälter.....	41
Kühlmittel-Temperatursensor.....	42
Thermostat.....	45
Kühlmittelpumpe	49
Motorblock	54
Bauteile und Bauteile-Übersicht.....	54
Anlasserscheibe.....	56
Hinterer Radial-Dichtring.....	57
Pleuelstange	58
Kurbelwelle	72
Motorblock	81
Zylinderkopf	86
Bauteile und Bauteile-Übersicht.....	86
Ventilspiel prüfen und einstellen	87
Ventildeckel.....	90
CVVT und Nockenwelle	93
Zylinderkopf	108
Antriebsriemensystem.....	121

A/C-Antriebsriemen.....	121
Antriebsriemenspanner	124
Kurbelwellendämpferriemenscheibe	125
Motor- und Getriebeeinheit.....	127
Motorabdeckung	127
Untere Motorraumabdeckung	128
Motoraufhängung.....	129
Motor- und Getriebeeinheit	135
Ansaug- und Abgassystem	144
Luftfilter	144
Ladeluftkühler	148
Ansaugkrümmer.....	152
Turbolader und Abgaskrümmer	157
Schalldämpfer	172
Motorschmierng	181
Bauteile und Bauteile-Übersicht.....	181
Motoröl.....	182
Ölkühler.....	187
Ölwanne.....	190
Ausgleichswelle und Ölpumpe	193
Öldruckschalter	202
Ölmessstab und -führung.....	204
Motorsteuerung.....	205
Bauteile und Bauteile-Übersicht.....	205
Vordere Öldichtung	206
Steuerkettenabdeckung	207
Steuerkette.....	217

Motoraufhängung

Bauteile und Bauteile-Übersicht

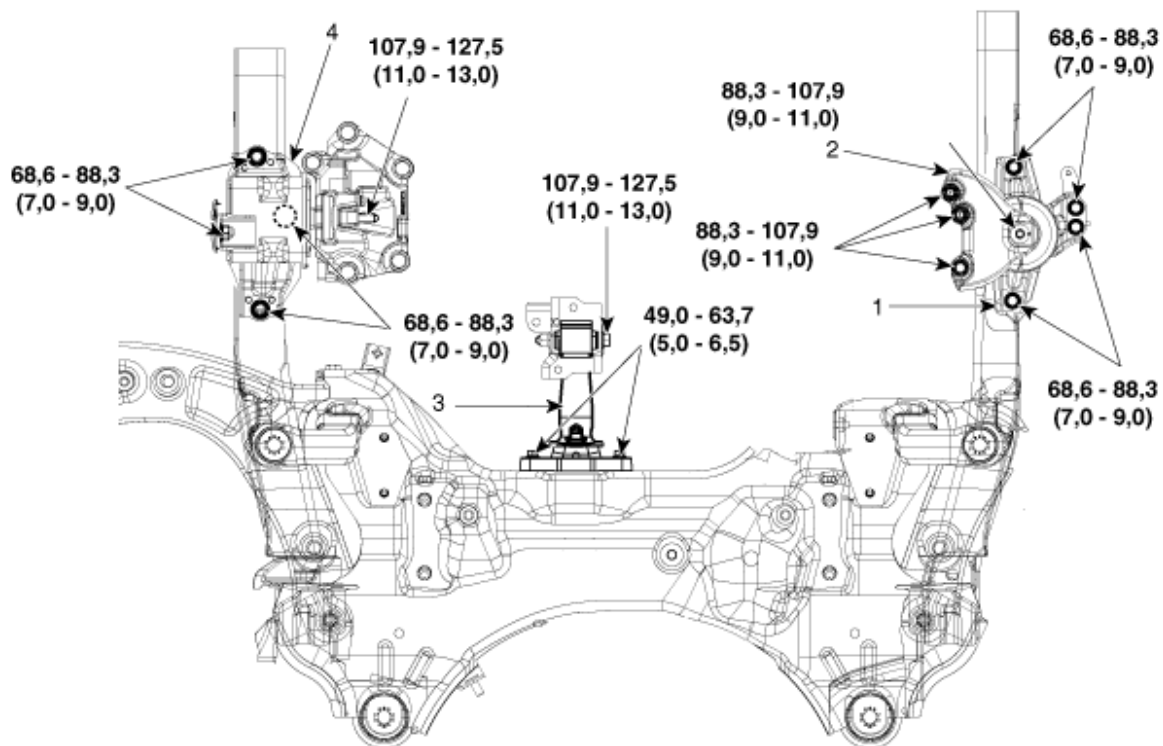

Anzugsdrehmoment : Nm (kgm)

1 Motorträger

2. Motoraufhängungshalterung

3. Stützlagerhalterung

4. Halterung der Getriebebefestigung