



**VW Polo 5 Typ 6C  
(2014-2017)**



**5 Gang Schaltgetriebe 02T und 0DF**



## Inhaltsverzeichnis

|  |            |
|--|------------|
| <b>00 - Technische Daten</b>   | <b>1</b>   |
| <b>1 Sicherheitshinweise</b>   | <b>1</b>   |
| 1.1 Sicherheitsmaßnahmen bei Arbeiten an Fahrzeugen mit Start-Stopp-System | 1          |
| <b>2 Kennzeichnung</b>   | <b>2</b>   |
| 2.1 Kennzeichnung Getriebe   | 2          |
| <b>3 Technische Daten</b>  | <b>4</b>   |
| 3.1 Zuordnung Getriebe - Motor   | 4          |
| 3.2 Füllmengen   | 5          |
| 3.3 Berechnung des Übersetzungsverhältnisses                               | 5          |
| <b>4 Übersicht Kraftübertragung</b>  | <b>6</b>   |
| <b>5 Elektrische Bauteile</b>  | <b>8</b>   |
| 5.1 Einbauorteübersicht - elektrische Bauteile                             | 8          |
| <b>6 Reparaturhinweise</b>   | <b>11</b>  |
| 6.1 Allgemeine Reparaturhinweise   | 11         |
| <b>30 - Kupplung</b>   | <b>15</b>  |
| <b>1 Kupplungsbetätigung</b>   | <b>15</b>  |
| 1.1 Einbauorteübersicht - Kupplungsbetätigung                              | 15         |
| 1.2 Montageübersicht - Fußhebelwerk  | 17         |
| 1.3 Montageübersicht - Kupplungshydraulik                                  | 21         |
| 1.4 Montageübersicht - Kupplungsausrückung                                 | 27         |
| 1.5 Lagerbuchse aus- und einbauen  | 29         |
| 1.6 Kupplungspedal aus- und einbauen                                       | 30         |
| 1.7 Übertotpunktfeder aus- und einbauen                                    | 33         |
| 1.8 Zugfeder aus- und einbauen   | 35         |
| 1.9 Lagerbock aus- und einbauen  | 36         |
| 1.10 Kupplungsgeberzylinder aus- und einbauen                              | 48         |
| 1.11 Kupplungsnehmerzylinder aus- und einbauen                             | 50         |
| 1.12 Leitungen für Kupplungsbetätigung aus- und einbauen                   | 56         |
| 1.13 Kupplungsbetätigung entlüften   | 61         |
| 1.14 Kupplungspedalschalter F36 aus- und einbauen                          | 62         |
| 1.15 Kupplungsgeber- und Kupplungsnehmerzylinder prüfen                    | 63         |
| 1.16 Kupplungspositionsgeber G476 aus- und einbauen                        | 64         |
| 1.17 Kupplungsausrückung in Stand setzen                                   | 67         |
| <b>2 Kupplung</b>  | <b>70</b>  |
| 2.1 Montageübersicht - Kupplung  | 70         |
| 2.2 Kupplung aus- und einbauen   | 70         |
| <b>34 - Betätigung, Gehäuse</b>  | <b>76</b>  |
| <b>1 Schaltbetätigung</b>  | <b>76</b>  |
| 1.1 Einbaulage - Schaltbetätigung  | 76         |
| 1.2 Montageübersicht - Schaltknopf und Abdeckung                           | 77         |
| 1.3 Montageübersicht - Schaltbetätigung                                    | 78         |
| 1.4 Schaltknopf aus- und einbauen  | 82         |
| 1.5 Schaltbetätigung aus- und einbauen                                     | 85         |
| 1.6 Schaltbetätigung in Stand setzen                                       | 88         |
| 1.7 Schaltbetätigung einstellen  | 94         |
| 1.8 Schaltbetätigung prüfen  | 100        |
| <b>2 Getriebe aus- und einbauen</b>  | <b>101</b> |
| 2.1 Unterscheidung der Getriebe, Polo                                      | 101        |
| 2.2 Getriebe ausbauen  | 101        |
| 2.3 Getriebe einbauen  | 129        |



|   |   |            |
|---|---|------------|
| 2.4   | Anzugsdrehmomente für Getriebe                              | 143        |
| <b>3</b>                                    | <b>Aggregatelagerung</b>                                    | <b>145</b> |
| 3.1   | Montageübersicht - Aggregatelagerung, up!                   | 145        |
| 3.2   | Montageübersicht - Aggregatelagerung, Polo                  | 146        |
| <b>4</b>                                    | <b>Transport des Getriebes</b>                              | <b>149</b> |
| <b>5</b>                                    | <b>Getriebeöl</b>   | <b>150</b> |
| 5.1   | Getriebeölstand prüfen                                      | 150        |
| 5.2   | Getriebeöl ablassen und auffüllen                           | 151        |
| <b>6</b>                                    | <b>Befestigung am Motor- und Getriebehalter</b>             | <b>153</b> |
| 6.1   | Befestigung am Motor- und Getriebehalter, Getriebe für up!  | 153        |
| 6.2   | Befestigung am Motor- und Getriebehalter, Getriebe für Polo | 154        |
| <b>7</b>                                    | <b>Getriebe zerlegen und zusammenbauen</b>                  | <b>156</b> |
| 7.1   | Schematische Übersicht - Getriebe                           | 156        |
| 7.2   | Montageübersicht - Getriebe                                 | 158        |
| 7.3   | Montageübersicht - Deckel für Getriebegehäuse und 5. Gang   | 159        |
| 7.4   | Montageübersicht - Kupplungsgehäuse                         | 161        |
| 7.5   | Montageübersicht - Wellen, Ausgleichsgetriebe, Schaltung    | 162        |
| 7.6   | Montageübersicht - Schalteinheit                            | 164        |
| 7.7   | Montageübersicht - Schaltgabeln                             | 167        |
| 7.8   | Schalteinheit aus- und einbauen, bei eingebautem Getriebe   | 168        |
| 7.9   | Schaltgabeln in Stand setzen                                | 178        |
| 7.10  | Schalteinheit in Stand setzen                               | 182        |
| 7.11  | Dichtring für Schaltwelle ersetzen                          | 184        |
| 7.12  | Getriebe zerlegen und zusammenbauen                         | 186        |
| <b>8</b>                                    | <b>Getriebegehäuse, Kupplungsgehäuse</b>                    | <b>199</b> |
| 8.1   | Montageübersicht - Getriebegehäuse und Kupplungsgehäuse     | 199        |
| 8.2   | Kupplungsgehäuse in Stand setzen                            | 203        |
| <b>35 - Räder, Wellen</b>                   |   | <b>207</b> |
| <b>1</b>                                    | <b>Antriebswelle</b>  | <b>207</b> |
| 1.1   | Montageübersicht - Antriebswelle                            | 207        |
| 1.2   | Antriebswelle zerlegen und zusammenbauen                    | 209        |
| 1.3   | Dichtring für Antriebswelle ersetzen                        | 222        |
| <b>2</b>                                    | <b>Abtriebswelle</b>  | <b>225</b> |
| 2.1   | Montageübersicht - Abtriebswelle                            | 225        |
| 2.2   | Abtriebswelle zerlegen und zusammenbauen                    | 228        |
| <b>39 - Achsantrieb, Ausgleichsgetriebe</b> |   | <b>236</b> |
| <b>1</b>                                    | <b>Dichtringe</b>   | <b>236</b> |
| 1.1   | Einbauorteübersicht - Dichtringe                            | 236        |
| 1.2   | Dichtring links ersetzen                                    | 236        |
| 1.3   | Dichtring rechts ersetzen                                   | 242        |
| <b>2</b>                                    | <b>Ausgleichsgetriebe</b>                                   | <b>248</b> |
| 2.1   | Montageübersicht - Ausgleichsgetriebe                       | 248        |
| 2.2   | Ausgleichsgetriebe zerlegen und zusammenbauen               | 251        |
| 2.3   | Ausgleichsgetriebe einstellen                               | 261        |



## 5 Elektrische Bauteile

⇒ -5.1 elektrische Bauteile“, Seite 8

### 5.1 Einbauorteübersicht - elektrische Bauteile

⇒ -5.1.1 elektrische Bauteile, Schaltgetriebe, up!“, Seite 8

⇒ -5.1.2 elektrische Bauteile, Schaltgetriebe, Polo“, Seite 8

⇒ -5.1.3 elektrische Bauteile, Kupplungsbetätigung, up!“, Seite 9

⇒ -5.1.4 elektrische Bauteile, Kupplungsbetätigung, Polo“, Seite 10

#### 5.1.1 Einbauorteübersicht - elektrische Bauteile, Schaltgetriebe, up!

##### 1 - Geber für Getriebe-Neutralstellung -G701-

- Einbauort: unterhalb der Schalteinheit
- aus- und einbauen ⇒ [Seite 162](#)

##### 2 - Schalter für Rückfahrleuchten -F4-

- Einbauort: an der Schalteinheit neben dem Winkel zum Feststellen der Schaltwelle
- aus- und einbauen ⇒ [Seite 162](#) und ⇒ [Seite 164](#)

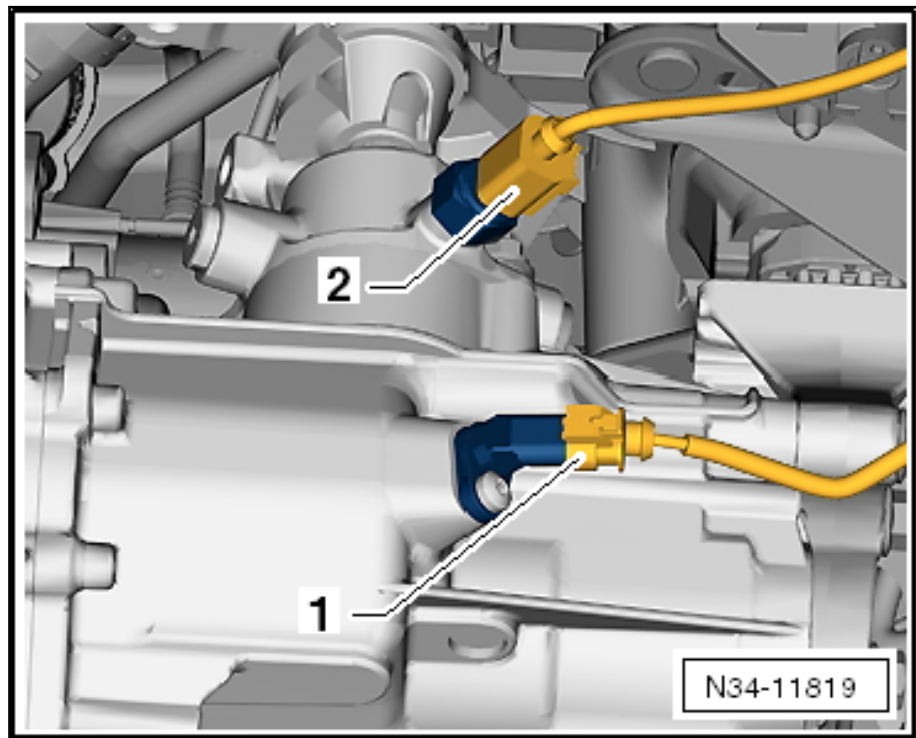

#### 5.1.2 Einbauorteübersicht - elektrische Bauteile, Schaltgetriebe, Polo



I - ➔ -1.2.2 Fußhebelwerk,  
Polo“, Seite 19

II - ➔ -1.3.2 Kupplungshydrau-  
lik, Polo Linkslenker“, Sei-  
te 23

III - ➔ -1.3.3 Kupplungs-  
hydraulik, Polo Rechtslenker“,  
Seite 25

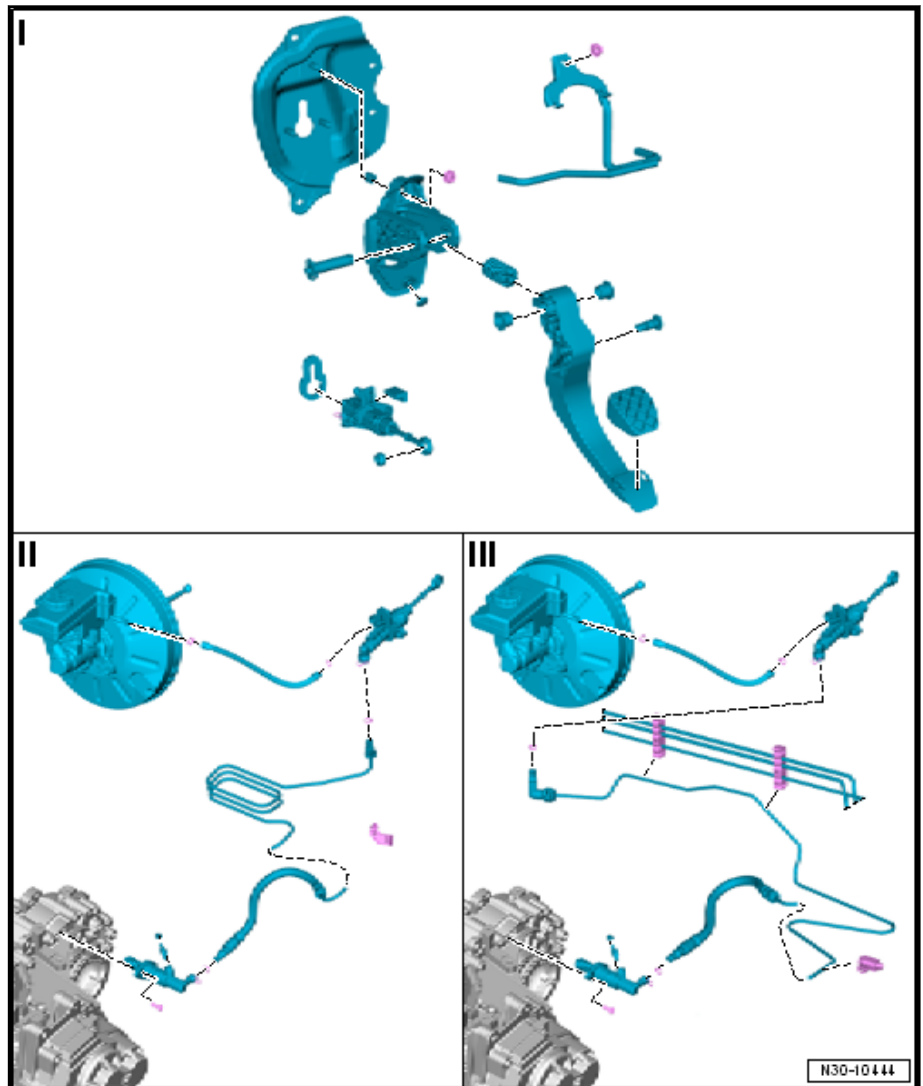

## 1.2 Montageübersicht - Fußhebelwerk

➔ -1.2.1 Fußhebelwerk, up!“, Seite 17

➔ -1.2.2 Fußhebelwerk, Polo“, Seite 19

### 1.2.1 Montageübersicht - Fußhebelwerk, up!

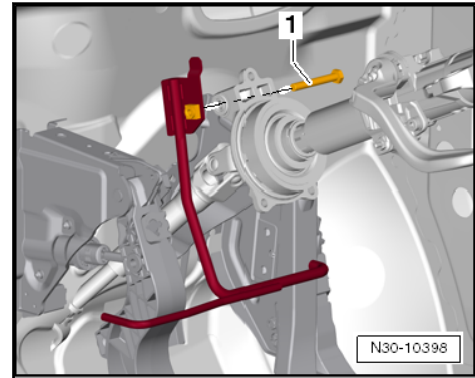

- Crashstrebe ausbauen; Schraube -1-.

**Fahrzeuge mit Kupplungspositionsgeber -G476-:**

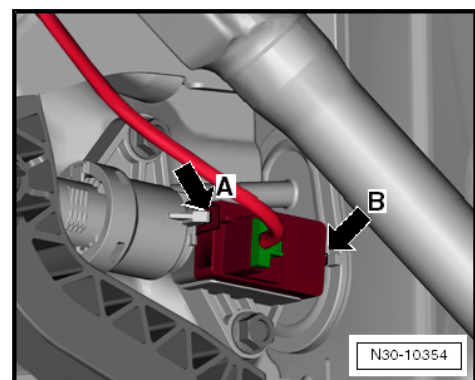

- Kupplungspositionsgeber -G476- am Kupplungsgeberzylinder ausclipsen -Pfeil A- und aus der Halterung -Pfeil B- herausnehmen.
- Kupplungspositionsgeber -G476- mit angeschlossener elektrischer Steckverbindung abnehmen.

**Fortsetzung für alle**

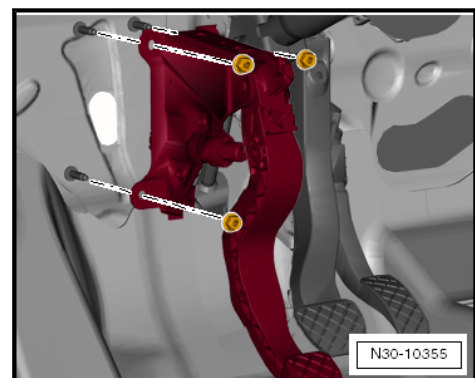

- Befestigungsmuttern herausdrehen.
- Lagerbock mit Kupplungsgeberzylinder herausnehmen.