



**VW Polo 5 Typ 6C
(2014-2017)**



Elektrische Anlage



Inhaltsverzeichnis

00 - Technische Daten	1
1 Sicherheitshinweise	1
1.1 Sicherheitsmaßnahmen bei Arbeiten an Fahrzeugen mit Start-Stopp-System	1
1.2 Sicherheitsmaßnahmen bei Probefahrt mit Prüf- und Messgeräten	1
1.3 Anwendungs- und Sicherheitshinweise für Gasentladungslampen	2
2 Reparaturhinweise	4
2.1 Kontaktkorrosion	4
2.2 Leitungsverlegung und -befestigung	4
3 Batterie	5
3.1 Batteriearten	5
3.2 Batterie - Allgemeine Hinweise	5
27 - Anlasser, Stromversorgung, GRA	6
1 Batterie	6
1.1 Montageübersicht - Batterie	6
1.2 Montageübersicht - Batterieabtrennung	9
1.3 Batterie aus- und einbauen	10
1.4 Batterie ab- und anklemmen	15
1.5 Batterieträger aus- und einbauen	18
1.6 Batterie prüfen	21
1.7 Batterie laden	22
1.8 Masseleitung mit Steuergerät für Batterieüberwachung J367 aus- und einbauen	22
1.9 Batterieabschaltung/Batterieunterbrechung aus- und einbauen	23
1.10 Steuergerät für Batterieüberwachung J367 anpassen	25
2 Fremdstartpunkt	26
2.1 Montageübersicht - Fremdstartpunkt	26
2.2 Fremdstartpunkt aus- und einbauen	26
3 Generator	28
3.1 Montageübersicht - Generator	28
3.2 Generator aus- und einbauen	31
3.3 Generator prüfen	43
3.4 Keilrippenriemen prüfen	43
3.5 Keilrippenriemenscheibe aus- und einbauen	44
3.6 Spannungsregler C1 aus- und einbauen	52
4 Anlasser	57
4.1 Montageübersicht - Anlasser	57
4.2 Anlasser aus- und einbauen	64
4.3 Anlasser prüfen	72
5 Geschwindigkeitsregelanlage (GRA)	73
6 Start-Stopp-System	74
6.1 Allgemeine Beschreibung - Start-Stopp-System	74
7 Automatische Distanzregelung	75
7.1 Einbauorteübersicht - Automatische Distanzregelung	75
7.2 Steuergerät für Abstandsregelung J428 aus- und einbauen	76
7.3 Blende für Radarsensor aus- und einbauen	79
7.4 Automatische Distanzregelung kalibrieren	79
90 - Armaturen, Instrumente	81
1 Schalttafeleinsatz	81
1.1 Montageübersicht - Schalttafeleinsatz	81
1.2 Schalttafeleinsatz KX2 aus- und einbauen	81



2	Signalhorn	84
2.1	Montageübersicht - Signalhorn	84
2.2	Hochtonhorn H2 / Tieftonhorn H7 aus- und einbauen	84
92	- Scheibenwisch- und -waschanlage	86
1	Frontscheibenwischanlage	86
1.1	Montageübersicht - Frontscheibenwischanlage	86
1.2	Scheibenwischer in Servicestellung bringen	87
1.3	Scheibenwischerblatt aus- und einbauen	88
1.4	Scheibenwischerarme aus- und einbauen	89
1.5	Scheibenwischerarme einstellen	90
1.6	Scheibenwischermotor V aus- und einbauen	91
1.7	Scheibenwischermotor ersetzen	93
1.8	Sensor für Regen- und Lichterkennung aus- und einbauen	95
2	Frontscheibenwaschanlage	99
2.1	Montageübersicht - Frontscheibenwaschanlage	99
2.2	Waschwasserbehälter aus- und einbauen	100
2.3	Scheiben-Waschwasserstandsgeber G33 aus- und einbauen	102
2.4	Frontscheibenwasch- und Heckscheibenwaschpumpe V59 aus- und einbauen	103
2.5	Spritzdüsen aus- und einbauen	104
2.6	Spritzdüsen einstellen	104
3	Heckscheibenwischanlage	106
3.1	Montageübersicht - Heckscheibenwischanlage	106
3.2	Scheibenwischerblatt aus- und einbauen	107
3.3	Scheibenwischerarm aus- und einbauen	107
3.4	Scheibenwischerarm einstellen	108
3.5	Motor für Heckscheibenwischer V12 aus- und einbauen	109
4	Heckscheibenwaschanlage	111
4.1	Montageübersicht - Heckscheibenwaschanlage	111
4.2	Waschwasserbehälter aus- und einbauen	112
4.3	Heckscheibenwaschpumpe aus- und einbauen	112
4.4	Spritzdüse aus- und einbauen	112
4.5	Spritzdüse einstellen	113
5	Scheinwerferreinigungsanlage	114
5.1	Montageübersicht - Scheinwerferreinigungsanlage	114
5.2	Waschwasserbehälter aus- und einbauen	115
5.3	Pumpe für Scheinwerferreinigungsanlage V11 aus- und einbauen	115
5.4	Spritzdüsen aus- und einbauen	116
5.5	Spritzdüsen einstellen	116
5.6	Hubzylinder aus- und einbauen	116
6	Waschwasserleitungen	119
6.1	Waschwasserleitungen in Stand setzen	119
94	- Leuchten, Lampen, Schalter - außen	120
1	Scheinwerfer	121
1.1	Montageübersicht - Scheinwerfer	121
1.2	Scheinwerfer aus- und einbauen	128
1.3	Scheinwerfer einstellen	130
1.4	Einbaulage des Scheinwerfers korrigieren	131
1.5	Lampe für Blinklicht vorn M5 / M7 aus- und einbauen	132
1.6	Reparatursatz für Scheinwerfergehäuse einbauen	137
1.7	Scheinwerfer von Rechts- auf Linksverkehr umstellen	139
1.8	Scheinwerfer von Links- auf Rechtsverkehr umstellen	144
1.9	Stellmotor für Leuchtweitenregelung V48 / V49 aus- und einbauen	149
1.10	Lampe für Abblendlichtscheinwerfer M29 / M31 aus- und einbauen	157



1.11	Lampe für Fernlichtscheinwerfer M30 / M32 aus- und einbauen	162
1.12	Gasentladungslampe L13 / L14 aus- und einbauen	167
1.13	Lampe für Standlicht M1 / M3 aus- und einbauen	169
1.14	Lampe für Tagesfahrlicht L174 / L175 aus- und einbauen	172
1.15	Magnet für Blendenverstellung des Scheinwerfers N395 / N396 aus- und einbauen	173
1.16	Lampe für statisches Kurvenlicht M51 / M52 aus- und einbauen	173
1.17	Vorschaltgerät für Scheinwerfer mit Gasentladungslampe J426 / J427 aus- und einbauen	174
1.18	LED-Modul für Tagesfahrlicht und Standlicht L176 / L177 aus- und einbauen	176
1.19	Zündspule für Gasentladungslampe aus- und einbauen	176
1.20	Leistungsmodul 1 für LED-Scheinwerfer A27 / A31 aus- und einbauen	176
1.21	Steuergerät für Tagesfahrlicht und Standlicht J860 / J861 aus- und einbauen	178
2	Nebelscheinwerfer	180
2.1	Montageübersicht - Nebelscheinwerfer	180
2.2	Nebelscheinwerfer aus- und einbauen	182
2.3	Lampe für Nebelscheinwerfer L22 / L23 aus- und einbauen	187
2.4	Nebelscheinwerfer einstellen	188
3	Tagfahrlicht	189
3.1	Montageübersicht - Tagfahrlicht	189
3.2	Lampe für Tagesfahrlicht L174 / L175 aus- und einbauen	190
4	Leuchten im Außenspiegel	192
4.1	Montageübersicht - Leuchten im Außenspiegel	192
4.2	Blinkleuchte aus- und einbauen	193
4.3	Lampe für Blinkleuchte im Außenspiegel L131 / L132 aus- und einbauen	193
5	Schlussleuchten	194
5.1	Montageübersicht - Schlussleuchten Karosserie	194
5.2	Lampenträger aus- und einbauen	195
5.3	Schlussleuchte aus- und einbauen	195
6	Hochgesetzte Bremsleuchte	197
6.1	Montageübersicht - Hochgesetzte Bremsleuchte	197
6.2	Hochgesetzte Bremsleuchte aus- und einbauen	198
6.3	Lampe für hochgesetzte Bremsleuchte M25 aus- und einbauen	201
7	Kennzeichenleuchte	202
7.1	Kennzeichenleuchte X4 / X5 aus- und einbauen	202
7.2	Lampe für Kennzeichenleuchte X4 / X5 aus- und einbauen	203
8	Schaltermodul Lenksäule	204
8.1	Montageübersicht - Schaltermodul Lenksäule	204
8.2	Wickelfeder für Airbag und Rückstellring mit Schleifring F138 aus- und einbauen	205
8.3	Lenkstockkombinationsschalter E595 aus- und einbauen	206
8.4	Blinklichtschalter E2 aus- und einbauen	208
8.5	Schalter für GRA E45 aus- und einbauen	208
8.6	Scheibenwischerschalter für Intervallbetrieb E22 aus- und einbauen	209
8.7	Zündanlassschalter D aus- und einbauen	209
8.8	Schließzylinder aus- und einbauen	210
8.9	Lenkschlossgehäuse aus- und einbauen	213
8.10	Magnet für Zündschlüsselabzugssperre N376 aus- und einbauen	214
9	Einparkhilfe	216
9.1	Montageübersicht - Einparkhilfe	216
9.2	Steuergerät für Einparkhilfe J446 aus- und einbauen	217
9.3	Warnsummer für Einparkhilfe vorn H22 aus- und einbauen	218
9.4	Warnsummer für Einparkhilfe hinten H15 aus- und einbauen	218
9.5	Geber für Einparkhilfe vorn aus- und einbauen	219
9.6	Geber für Einparkhilfe hinten aus- und einbauen	220
10	Automatische Leuchtweitenregelung	222



10.1	Montageübersicht - Automatische Leuchtweitenregelung	222
10.2	Steuergerät für Leuchtweitenregelung J431 aus- und einbauen	222
11	Anhängevorrichtung	224
11.1	Montageübersicht - Steckdose für Anhängevorrichtung	224
11.2	Steuergerät für Anhängererkennung J345 aus- und einbauen	224
96	- Leuchten, Lampen, Schalter - innen	226
1	Leuchten	226
1.1	Einbauorteübersicht - Leuchten in der Schalttafel	226
1.2	Einbauorteübersicht - Leuchten in den vorderen Türen	228
1.3	Einbauorteübersicht - Leuchten in der Mittelkonsole	229
1.4	Einbauorteübersicht - Leuchten im Kofferraum	230
1.5	Einbauorteübersicht - Leuchten in der Dachverkleidung	231
1.6	Fußraumleuchte W9 / W10 aus- und einbauen	231
1.7	Lampe für Fußraumleuchte W9 / W10 aus- und einbauen	232
1.8	Kontrollleuchte für SAFE-Funktion der Zentralverriegelung K133 aus- und einbauen	233
1.9	Wählhebel-Positionsanzeige Y6 aus- und einbauen	234
1.10	Kofferraumleuchte rechts W35 aus- und einbauen	234
1.11	Lampe für Kofferraumleuchte rechts W35 aus- und einbauen	235
1.12	Beleuchteter Make-up-Spiegel W20 / W14 aus- und einbauen	236
1.13	Lampe für beleuchteten Make-up-Spiegel W20 / W14 aus- und einbauen	237
1.14	Innenleuchte vorn WX1 aus- und einbauen	238
1.15	Lampe für Innenleuchte vorn W13 / W15 / W19 aus- und einbauen	241
1.16	Innenleuchte hinten WX2 aus- und einbauen	245
1.17	Lampe für Leseleuchte hinten Mitte W44 aus- und einbauen	245
2	Bedienelemente	249
2.1	Einbauorteübersicht - Bedienelemente in der Schalttafel	250
2.2	Einbauorteübersicht - Bedienelemente in den vorderen Türen	251
2.3	Einbauorteübersicht - Bedienelemente in den hinteren Türen	252
2.4	Einbauorteübersicht - Bedienelemente im Kofferraum	253
2.5	Einbauorteübersicht - Bedienelemente in der Dachverkleidung	254
2.6	Lichtdrehschalter EX1 aus- und einbauen	254
2.7	Regler für Schalter- und Instrumentenbeleuchtung E20 aus- und einbauen	255
2.8	Einsteller für Leuchtweitenregelung E102 aus- und einbauen	256
2.9	Einsteller für beheizbaren Sitz E94 / E95 aus- und einbauen	256
2.10	Taster für ASR und ESP E256 aus- und einbauen	257
2.11	Taster für Start-Stopp-Betrieb E693 aus- und einbauen	257
2.12	Taster für beheizbare Heckscheibe E230	257
2.13	Taster für Warnlicht E229 aus- und einbauen	258
2.14	Kontrollleuchte für Airbag Beifahrerseite aus K145 aus- und einbauen	258
2.15	Taster für Einparkhilfe E266 aus- und einbauen	258
2.16	Taster für Fahrprofilauswahl E735 aus- und einbauen	259
2.17	Taster in der Schalttafel aus- und einbauen	259
2.18	Bedienungseinheit für Fensterheber in Fahrertür E512 aus- und einbauen	260
2.19	Fensterheberschalter in Beifahrertür E107 aus- und einbauen	261
2.20	Schalter für Spiegelverstellung E43 aus- und einbauen	262
2.21	Taster für Innenverriegelung Fahrerseite E308 aus- und einbauen	263
2.22	Türkkontaktschalter F2 / F3 aus- und einbauen	263
2.23	Türkkontaktschalter hinten F10 / F11 aus- und einbauen	263
2.24	Kontaktschalter in Heckklappe für Diebstahlwarnanlage F123 aus- und einbauen	264
2.25	Fensterheberschalter in Tür hinten E52 / E54 aus- und einbauen	264
2.26	Kontaktschalter für Make-up-Spiegel F147 / F148 aus- und einbauen	265
3	Weitere Leuchten und Bedienelemente im Innenraum	266
3.1	Einbauorteübersicht - weitere Leuchten und Bedienelemente im Innenraum	266
3.2	Taster für Schiebedach E325 aus- und einbauen	266



3.3	Taster für Reifenkontrollanzeige E492 aus- und einbauen	267
4	Diebstahlwarnanlage	268
4.1	Montageübersicht - Innenraumüberwachung	268
4.2	Alarmhorn H12 aus- und einbauen	268
4.3	Diebstahlwarnanlage deaktivieren und aktivieren	270
4.4	Sensor für Diebstahlwarnanlage G578 aus- und einbauen	270
4.5	Taster für Deaktivierung der Innenraumüberwachung und Fahrzeugneigung E616 aus- und einbauen	271
5	Wegfahrsicherung	273
5.1	Steuergerät für Wegfahrsicherung J362 aus- und einbauen	273
5.2	Lesespule für Wegfahrsicherung D2 aus- und einbauen	273
6	Zigarettenanzünder, Steckdose	274
6.1	Zigarettenanzünder U1 aus- und einbauen	274
6.2	12-V-Steckdose aus- und einbauen	274
97	- Leitungen	275
1	Relaisträger, Sicherungsträger, E-Boxen	275
1.1	Einbauorteübersicht - Relaissträger, Sicherungsträger, E-Boxen	275
1.2	E-Box aus- und einbauen	277
1.3	Halter für E-Box aus- und einbauen	280
1.4	Sicherungshalter C SC aus- und einbauen	282
1.5	Relais- und Sicherungsträger 1 SR1 aus- und einbauen	284
2	Steuergeräte	287
2.1	Einbauorteübersicht - Steuergeräte	287
2.2	Bordnetzsteuergerät J519 aus- und einbauen	288
2.3	Diagnose-Interface für Datenbus J533 aus- und einbauen	289
3	Steckverbindungen	290
3.1	Elektrische Leitungsstränge und Steckverbindungen reparieren	290
4	Entriegeln und Zerlegen von Steckergehäusen	291
5	Antennenleitungen reparieren	292
6	Lichtwellenleiter	293
7	Fahrzeugdiagnose-, Mess- und Informationssysteme	294
8	Fahrgeräusch/Motorgeräusch	295
8.1	Einbauorteübersicht - Fahrgeräusch/Motorgeräusch	295
8.2	Steuergerät für Motorgeräuscherzeugung J943 aus- und einbauen	296



14 - Mutter

- 2 Stück
- 15 Nm

15 - Batteriepolklemme

- für Plusleitung
- Batterie ab- und anklennen ⇒ [Seite 15](#)

16 - Plusleitung

1.1.2 Montageübersicht - Batterie, Batterie im Kofferraum

1 - Haltebügel

- für Abdeckung für Bordwerkzeug

2 - Schrauben

- 4 Stück
- 18 Nm

3 - Abdeckung

- für Minuspol

4 - Schutzhülle

5 - Sicherungshalter A - SA-

- ab- und anklennen ⇒ [Seite 15](#)
- mit Batterieabtrennung
- Batterieabtrennung aus- und einbauen ⇒ [Seite 23](#)

6 - Schraube

7 - Mutter

- 6 Nm

8 - Masseleitung

- mit Steuergerät für Batterieüberwachung - J367-
- ab- und anklennen ⇒ [Seite 15](#)
- aus- und einbauen ⇒ [Seite 22](#)

9 - Schraube

10 - Mutter

- 20 Nm

11 - Schlauch

- für Zentralentgasung

12 - Tülle

- für Schlauch für Zentralentgasung

13 - Befestigungsbügel

14 - Batterieträger

- in die Reserveradmulde eingeklebt
- aus- und einbauen ⇒ [Seite 18](#)

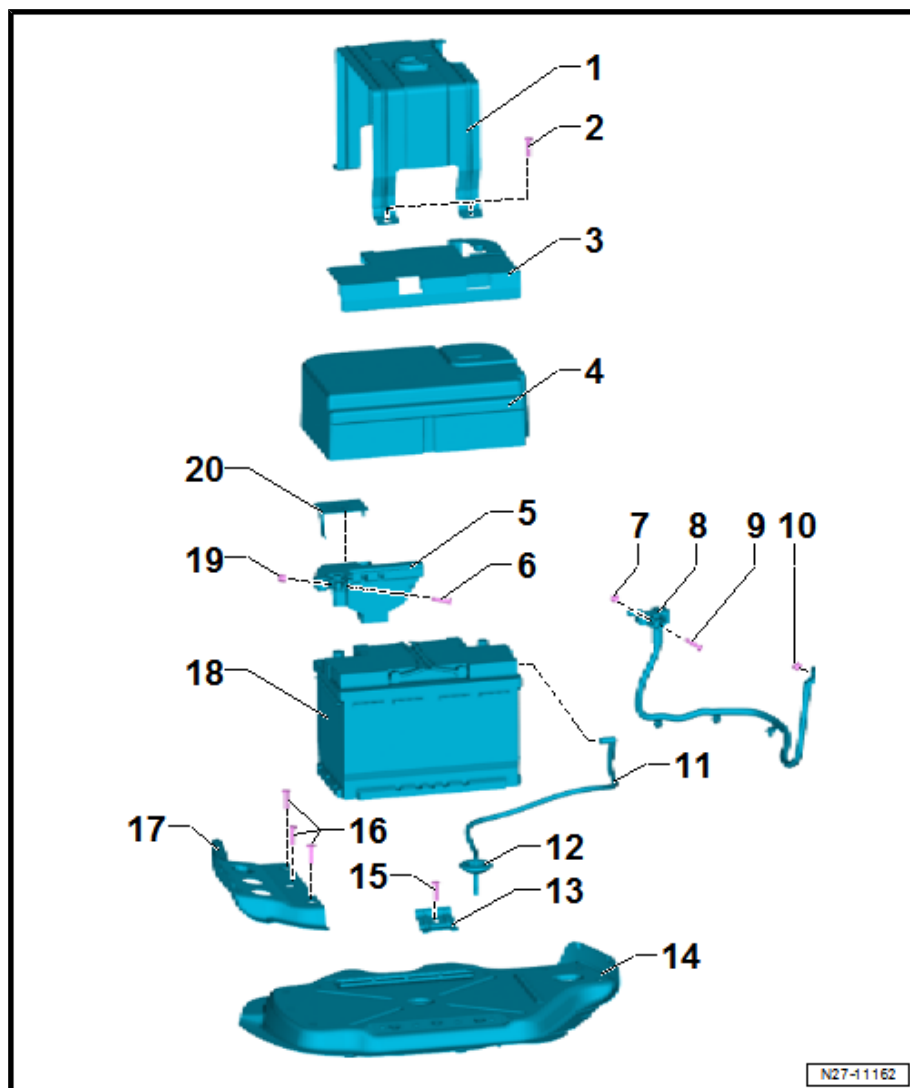



- Elektrische Steckverbindung -1- trennen.
- Abdeckkappe -2- der 30/B+-Leitung abziehen.
- Mutter -3- abschrauben und 30/B+-Leitung abnehmen.

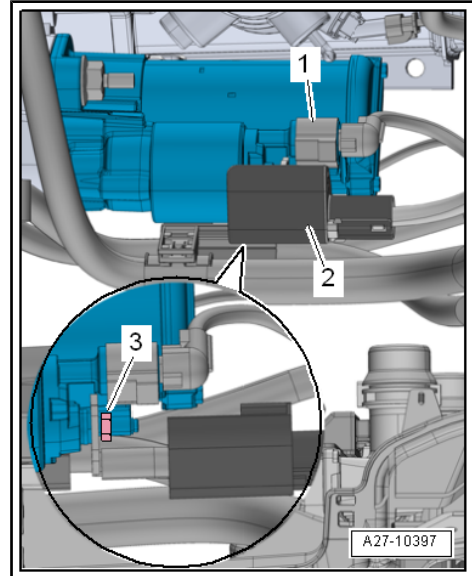

- Wenn ausstattungsabhängig vorhanden, Mutter -1- an der oberen Schraube des Anlassers abschrauben und Masseleitung -2- abnehmen.

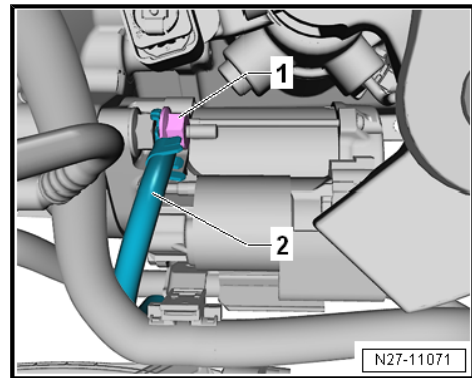

- Wenn ausstattungsabhängig vorhanden, Mutter -1- an der unteren Schraube des Anlassers abschrauben und Masseleitung -2- abnehmen.

