



VW Transporter T3 (1980-1992)



Campingausrüstung California und Joker

Inhaltsverzeichnis	
76 Gas, Wasser, Elektrik	Seite
Ladegerät ausbauen	76- 1
Kühlschrank aus- und einbauen	76- 2
Wasserhahn (California und Joker 1985 ►) ausbauen	76- 5
Wasserhahn (Joker 1983 ► 1984) ausbauen	76- 6
Wasserhahn (Joker ► 1982) ausbauen	76- 7
Wasserpumpe (California und Joker 1983 ►) aus- und einbauen	76- 9
Wasserpumpe (Joker ► 1982) ausbauen	76-11
Wasserstandsgeber ausbauen	76-12
Gastank aus- und einbauen	76-13
Sicherheitsmaßnahmen	76-14

Inhaltsverzeichnis	
77 Inneneinbauten	Seite
Ablageschale mit Gardinenleiste links (California und Joker 1985 ►) ausbauen	77- 1
Abdeckung mit Gardinenleiste rechts (California und Joker 1985 ►) ausbauen	77- 3
Ablageschale (Joker ► 1984) aus- und einbauen	77- 6
Gardinen seitlich links und rechts (Joker ► 1984) aus- und einbauen	77- 8
Hängeschrank ausbauen	77-11
Hängeschrank (bei Fahrzeugen mit Klimaanlage) aus- und einbauen	77-13
Kleiderschrank (California und Joker 1985 ►) ausbauen	77-20
Kleiderschrank (Joker ► 1984) aus- und einbauen	77-23
Kleiderschrank (bei Fahrzeugen mit Klimaanlage) ausbauen	77-28
Hintere Sitzbank ausbauen	77-33
Hintere Sitzbank (bei Fahrzeugen mit Zusatzheizung) ausbauen	77-35
Truhe mit Wassertank ausbauen	77-38
Küchenschrank komplett aus- und einbauen	77-44

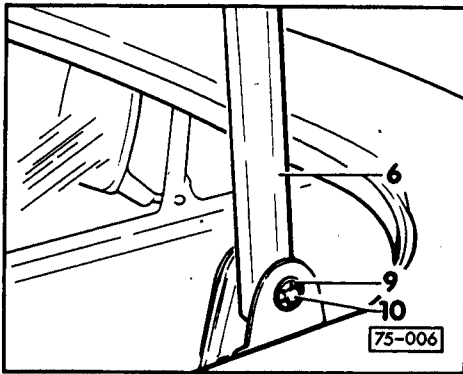

- ◀ - Sicherungsscheiben – 9 – von den Bolzen – 10 – der Stützarme – 6 – abdrücken.

Hinweis:

Die Bolzen – 10 – verbleiben noch in den Lagerböcken der Stützarme!

- ◀ - Aufstelldach um ca. 50 % seiner Aufstellhöhe absenken und Aufstellscheren durch Herausschrauben der Sechskantschrauben – Pfeile – vom Fahrzeugdach lösen.

Achtung!

Das Aufstelldach ist vor dem Herausschrauben der letzten Sechskantschraube von einem dritten Monteur festzuhalten, um Lackbeschädigungen zu vermeiden.

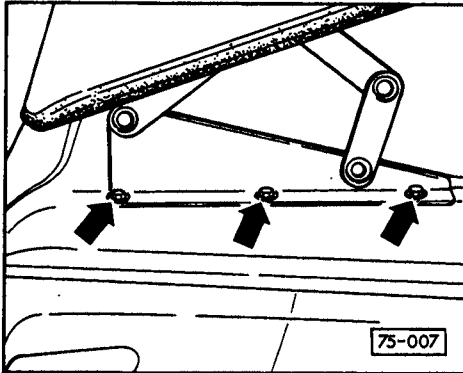

- ◀ - Bolzen – 10 – aus den Lagerböcken der Stützarme herausziehen. Siehe Abb. 75-006.
- Aufstelldach mit drei Monteuren vom Fahrzeugdach abheben.

Achtung!

Stützarme und Aufstellscheren festhalten, um Beschädigungen am Fahrzeugdach zu vermeiden.

75-3

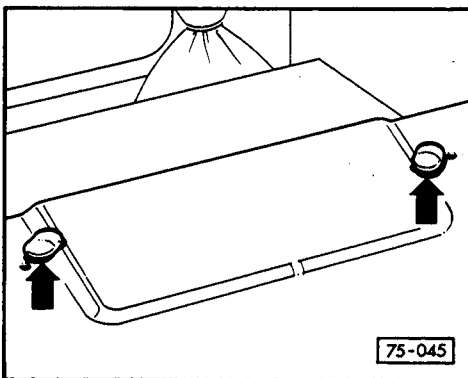

Einbauen

- ◀ - Abdichtmaterial D 001 900 05 in die Sickenradien bringen – Pfeile – um ein einwandfreies Abdichten Faltenbalg/Dach zu gewährleisten.
- Aufstelldach mit drei Monteuren in Einbaulage bringen.
- Aufstelldach – hinterer Bereich – absetzen.

- Dritter Monteur hält vorderen Bereich des Aufstelldaches ca. 500 mm über das Fahrzeugdach, um die Befestigung der Aufstellscheren zu ermöglichen und Beschädigungen des Faltenbalges vorzubeugen.

- Aufstellscheren durch jeweils drei Sechskantschrauben mit dem Dach verschrauben.

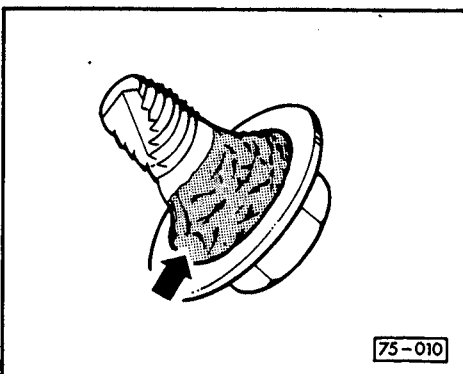

Hinweis:

Abdichtmaterial D 001 900 05 an Schrauben nicht vergessen – Pfeil –.

75-4

ABLAGESCHALE MIT GARDINEN-LEISTE LINKS (California und Joker 1985 ►) AUSBAUEN

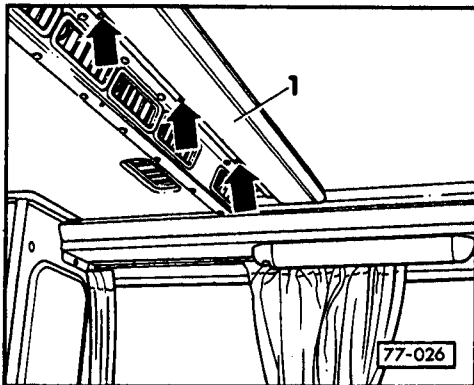

- ◀ - Gardine vorne links („B-Säule“) aushängen.
- Abdeckung - 1 - von mittlerer Dachrahmenversteifung abschrauben (vier Kreuzschlitzschrauben).

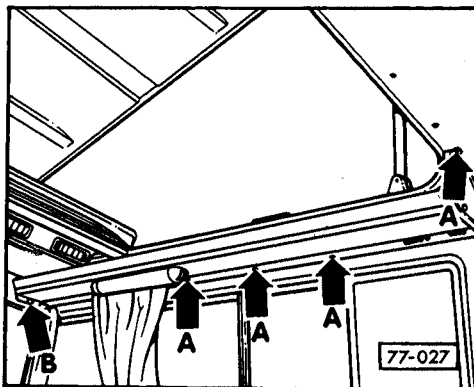

- ◀ - Vier Abdeckkappen abhebeln und vier Kreuzschlitzschrauben - Pfeile A - herausschrauben.
- Sechskantmutter (im Kleiderschrank) von Flachrundschaube - Pfeil B - abschrauben und Flachrundschaube herausdrücken.

77-1

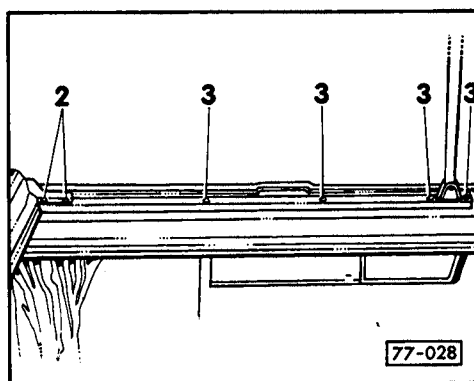

- ◀ - Zwei Kreuzschlitzschrauben - 2 - aus dem linken Scharnier der vorderen Bettplatte herausdrehen.
- Vier Kreuzschlitzschrauben - 3 - herausschrauben, vorher die Abdeckkappen abhebeln.

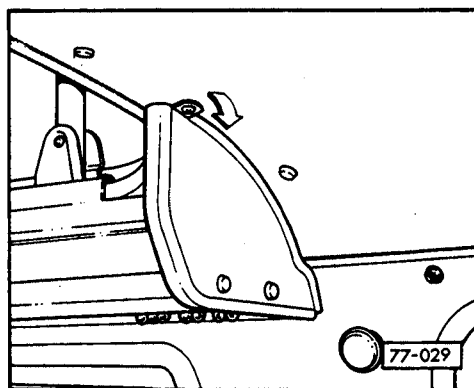

◀ Hinweis:

Damit beim Abziehen der Ablageschale mit Gardinenleiste links, die vordere Dachverkleidung nicht beschädigt wird, muß der Befestigungswinkel der Abschlußplatte etwas nach unten gebogen werden.

- Ablageschale mit Gardinenleiste links etwas abziehen und Kabelanschlüsse für die Fahrgastraumleuchte an der Steckverbindung abziehen.
- Pluskabel isolieren.
- Ablageschale mit Gardinenleiste links herausnehmen.

77-2

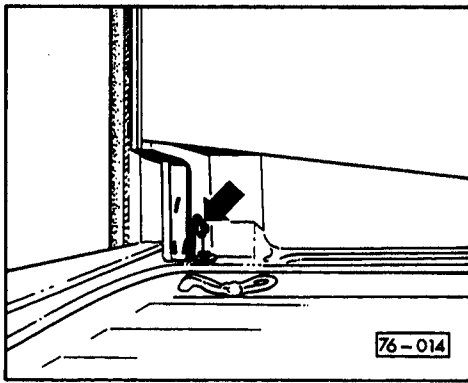

- ◀ - Im hinteren unteren Bereich eine Sechskantmutter – Pfeil – abschrauben und die Flachrundschaube nach außen drücken.

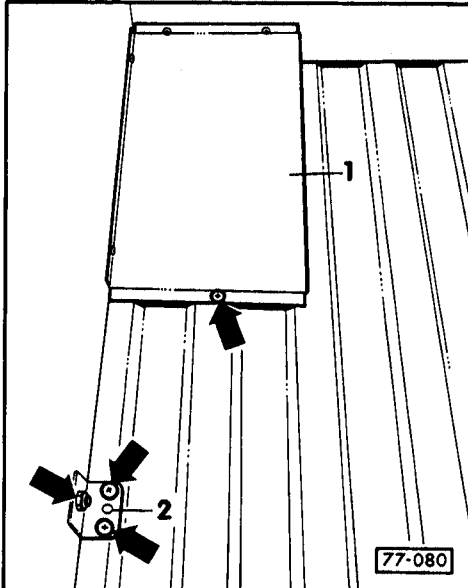

- ◀ - Im vorderen unteren Bereich eine Kreuzschlitzschraube aus dem Blechwinkel – 1 – herausschrauben.
- Eine Sechskantmutter abschrauben und die Flachrundschaube nach außen drücken.
- Zwei Kreuzschlitzschrauben aus dem Motorabdeckblech herausschrauben und Bodenwinkel – 2 – abnehmen.

77-29

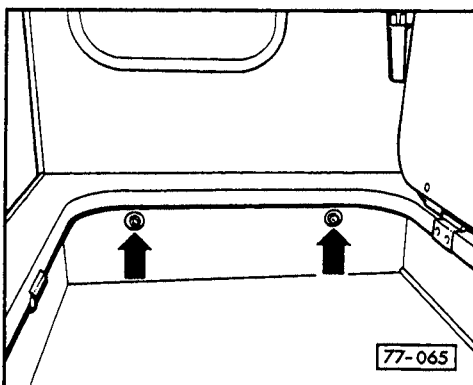

- ◀ - Zwei Sechskantmuttern – Pfeile – im Staukasten der Truhe abschrauben und Flachrundschauben durch Truhe und Kleiderschrank drücken.

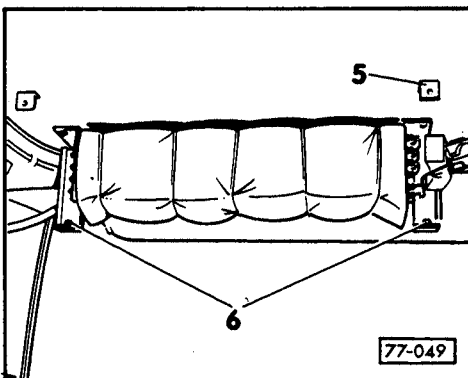

- ◀ - Befestigungswinkel vorne links – 5 – und Befestigungswinkel hinten links und rechts – 6 – von der hinteren Bettplatte abschrauben.
- Arretierung der Sitzbank lösen und Sitzbank mit Lehne ca. 10 cm nach vorne ziehen.

77-30

Hinweis:

Der Becherhalter wird nur bei defekter Grundplatte komplett gewechselt. Ist nur der Ringhalter oder Deckel zerstört, so werden diese Teile vom Neuteil ausgelipst und ausgetauscht.

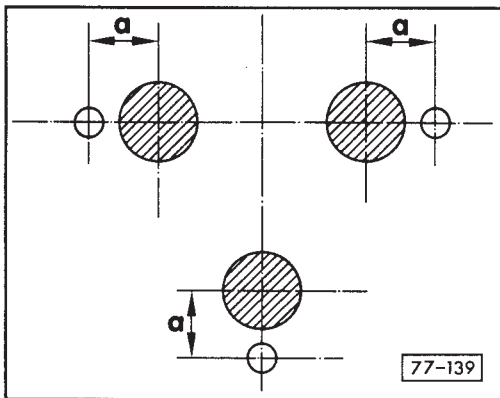

- ◀ - Drei Niete (\varnothing 5 mm) ausbohren und defekten Becherhalter abnehmen.
 - Zusätzlich in die Seitenverkleidung drei Bohrlöcher (\varnothing 15 mm) anzeichnen und bohren.
- a = 13 mm
- = vorhandene Bohrung
- = zusätzliche Bohrung

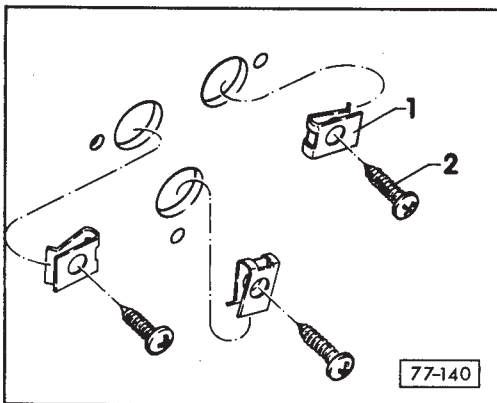

- ◀ - Schnappmuttern -1- (ET-Nr. N 015 443 1) einsetzen und Becherhalter mit Kreuzschlitzschrauben -2- (ET-Nr. N 013 964.4) befestigen.