



**VW Crafter**  
(2017 >)



**Karosserie-Instandsetzung**



## Inhaltsverzeichnis

<b>00 - Technische Daten</b>	<b>1</b>
<b>1 Sicherheitshinweise</b>	<b>1</b>
1.1 Sicherheitsmaßnahmen bei Arbeiten in der Nähe von Hochvoltkomponenten, e-Crafter bzw. e-TGE	1
1.2 Sicherheitsmaßnahmen bei Arbeiten am Hochvoltsystem, e-Crafter bzw. e-TGE	1
<b>2 Gefährdungseinstufung des Hochvoltsystems</b>	<b>3</b>
<b>3 Fahrzeugdaten</b>	<b>4</b>
3.1 Fahrzeug-Identifizierungsnummer	4
3.2 Typschild	5
3.3 Fahrzeugdatenträger	5
<b>4 Schaumformteile</b>	<b>6</b>
<b>5 Verzinkte Karosserieteile, hochfeste und warmumformte Karosseriebleche</b>	<b>9</b>
5.1 Geschlossene Fahrzeugaufbauten	10
<b>6 Laserschweißen</b>	<b>13</b>
<b>7 Werkzeuge</b>	<b>14</b>
<b>8 Spaltmaße</b>	<b>15</b>
8.1 Karosserie vorn	15
8.2 Karosserie Mitte	19
8.3 Karosserie hinten	21
<b>9 Karosseriemaße</b>	<b>24</b>
9.1 Vorarbeiten zur Ermittlung der Karosseriemaße	24
9.2 Karosserie vorn	24
9.3 Karosserie Mitte	26
9.4 Karosserie hinten	32
9.5 Bodengruppe vorn	34
9.6 Bodengruppe Mitte	35
9.7 Bodengruppe hinten	38
<b>10 Richtwinkelsysteme</b>	<b>43</b>
10.1 Richtsatz Crafter 2017> VAS 801 045	43
10.2 Universal-Richtsatz VAS 811 017/3	43
10.3 Mess- und Richtsystem, Profi Plus VAS 6528	43
<b>11 Nietübersicht in der Reparatur</b>	<b>45</b>
<b>50 - Karosserie vorn</b>	<b>46</b>
<b>1 Stoßfängerhalter vorn ersetzen</b>	<b>46</b>
1.1 Ausbauen	46
1.2 Einbauen	47
<b>2 Konsole für Getriebe ersetzen</b>	<b>50</b>
2.1 Ausbauen	50
2.2 Einbauen	51
<b>3 Konsole für Motor ersetzen</b>	<b>54</b>
3.1 Ausbauen	54
3.2 Einbauen	55
<b>4 Kotflügelstrebe ersetzen</b>	<b>58</b>
4.1 Ausbauen	58
4.2 Einbauen	59
<b>5 Radhaus vorn ersetzen, Teilstück</b>	<b>62</b>
5.1 Ausbauen	62
5.2 Einbauen	63
<b>6 Federbeindom ersetzen</b>	<b>67</b>



6.1	Ausbauen	67
6.2	Einbauen	68
<b>7</b>	<b>Längsträger für Radhaus oben ersetzen, Teilstück</b>	<b>72</b>
7.1	Ausbauen	72
7.2	Einbauen	73
<b>8</b>	<b>Längsträger vorn ersetzen, Teilstück 1</b>	<b>77</b>
8.1	Ausbauen	77
8.2	Einbauen	80
<b>9</b>	<b>Längsträger vorn ersetzen, Teilstück 2</b>	<b>88</b>
9.1	Ausbauen	88
9.2	Einbauen	91
<b>10</b>	<b>Haltebock für Aggregateträger ersetzen</b>	<b>99</b>
10.1	Ausbauen	99
10.2	Einbauen	100
<b>51 - Karosserie mitte</b>		<b>103</b>
<b>1</b>	<b>GFK-Hochdach ersetzen</b>	<b>103</b>
1.1	Ausbauen	103
1.2	Einbauen	107
<b>2</b>	<b>Dach vorn ersetzen (geschlossene Fahrzeugvarianten - Hochdach)</b>	<b>113</b>
2.1	Ausbauen	113
2.2	Einbauen	115
<b>3</b>	<b>Dach vorn ersetzen (offene Fahrzeugvarianten)</b>	<b>119</b>
3.1	Ausbauen	119
3.2	Einbauen	120
<b>4</b>	<b>Dach Mitte ersetzen (geschlossene Fahrzeugvarianten - Hochdach)</b>	<b>124</b>
4.1	Ausbauen	124
4.2	Einbauen	126
<b>5</b>	<b>Dach hinten ersetzen (Hochdach)</b>	<b>130</b>
5.1	Ausbauen	130
5.2	Einbauen	132
<b>6</b>	<b>Dachbeplankung vorn ersetzen (Hochdach mit Schiebetür)</b>	<b>136</b>
6.1	Ausbauen	136
6.2	Einbauen	138
<b>7</b>	<b>Dachbeplankung Mitte ersetzen (Hochdach ohne Schiebetür)</b>	<b>142</b>
7.1	Ausbauen	142
7.2	Einbauen	144
<b>8</b>	<b>Dachbeplankung Mitte ersetzen (Hochdach mit Schiebetür)</b>	<b>149</b>
8.1	Ausbauen	149
8.2	Einbauen	151
<b>9</b>	<b>Dachrahmen hinten ersetzen (offene Fahrzeugvariante Doppelkabine)</b>	<b>155</b>
9.1	Ausbauen	155
9.2	Einbauen	157
<b>10</b>	<b>Dachbeplankung hinten ersetzen (Hochdach mit Schiebetür)</b>	<b>161</b>
10.1	Ausbauen	161
10.2	Einbauen	163
<b>11</b>	<b>Dachquerträger vorn ersetzen</b>	<b>170</b>
11.1	Ausbauen	170
11.2	Einbauen	171
<b>12</b>	<b>Dachversteifung ersetzen (Hochdach)</b>	<b>174</b>
12.1	Ausbauen	174
12.2	Einbauen	175
<b>13</b>	<b>Dachquerträger hinten außen ersetzen</b>	<b>178</b>



13.1	Ausbauen	178
13.2	Einbauen	180
<b>14</b>	<b>Dachquerträger hinten innen ersetzen</b>	<b>184</b>
14.1	Ausbauen	184
14.2	Einbauen	186
<b>15</b>	<b>Heckscheibenrahmen ersetzen (Einzelkabine und Doppelkabine)</b>	<b>190</b>
15.1	Ausbauen	190
15.2	Einbauen	192
<b>16</b>	<b>Querträger für Heckscheibenrahmen ersetzen (Einzelkabine und Doppelkabine)</b>	<b>196</b>
16.1	Ausbauen	196
16.2	Einbauen	197
<b>17</b>	<b>Verbindungsblech für Heckscheibenrahmen ersetzen (Einzelkabine und Doppelkabine)</b>	<b>200</b>
17.1	Ausbauen	200
17.2	Einbauen	202
<b>18</b>	<b>Windlauf ersetzen</b>	<b>206</b>
18.1	Ausbauen	206
18.2	Einbauen	207
<b>19</b>	<b>Scharniersäule (A-Säule) ersetzen</b>	<b>211</b>
19.1	Ausbauen	211
19.2	Einbauen	213
<b>20</b>	<b>Verstärkung für Scharniersäule (A-Säule) ersetzen</b>	<b>220</b>
20.1	Ausbauen	220
20.2	Einbauen	222
<b>21</b>	<b>Unterholm vorn außen ersetzen (ohne Schiebetür)</b>	<b>227</b>
21.1	Ausbauen	227
21.2	Einbauen	229
<b>22</b>	<b>Unterholm vorn außen ersetzen (mit Schiebetür)</b>	<b>236</b>
22.1	Ausbauen	236
22.2	Einbauen	238
<b>23</b>	<b>B-Säule ersetzen, Teilstück (geschlossene Fahrzeugvarianten mit Schiebetür)</b>	<b>245</b>
23.1	Ausbauen	245
23.2	Einbauen	247
<b>24</b>	<b>B-Säule vorn ersetzen, Teilstück (offene Fahrzeugvariante Einzelkabine)</b>	<b>254</b>
24.1	Ausbauen	254
24.2	Einbauen	256
<b>25</b>	<b>B-Säule hinten ersetzen (offene Fahrzeugvariante Einzelkabine)</b>	<b>262</b>
25.1	Ausbauen	262
25.2	Einbauen	265
<b>26</b>	<b>Schottblech für B-Säule ersetzen (offene Fahrzeugvariante)</b>	<b>270</b>
26.1	Ausbauen	270
26.2	Einbauen	271
<b>27</b>	<b>Schlosssäule (C-Säule) außen ersetzen, Teilstück</b>	<b>274</b>
27.1	Ausbauen	274
27.2	Einbauen	276
<b>28</b>	<b>Seitenteil Mitte ersetzen</b>	<b>280</b>
28.1	Ausbauen	280
28.2	Einbauen	282
<b>29</b>	<b>Seitenteil Mitte ersetzen (mit Fensterausschnitt)</b>	<b>287</b>
29.1	Ausbauen	288
29.2	Einbauen	290
<b>30</b>	<b>Seitenteil Mitte ersetzen, Teilstück</b>	<b>294</b>
30.1	Ausbauen	295
30.2	Einbauen	296



<b>31</b>	<b>Seitenteil Mitte ersetzen, Teilstück</b>	<b>301</b>
31.1	Ausbauen	302
31.2	Einbauen	303
<b>32</b>	<b>Seitenteil hinten ersetzen (ohne Schiebetür)</b>	<b>311</b>
32.1	Ausbauen	312
32.2	Einbauen	314
<b>33</b>	<b>Seitenteil hinten ersetzen, Teilstück</b>	<b>319</b>
33.1	Ausbauen	320
33.2	Einbauen	321
<b>34</b>	<b>Seitenteil hinten ersetzen (mit Schiebetür)</b>	<b>327</b>
34.1	Ausbauen	328
34.2	Einbauen	330
<b>35</b>	<b>Anschlussblech Türrahmen ersetzen</b>	<b>335</b>
35.1	Ausbauen	335
35.2	Einbauen	337
<b>36</b>	<b>Trittstufe Schiebetür ersetzen</b>	<b>341</b>
36.1	Ausbauen	341
36.2	Einbauen	342
<b>37</b>	<b>Unterholm Schiebetürrahmen ersetzen</b>	<b>346</b>
37.1	Ausbauen	346
37.2	Einbauen	348
<b>38</b>	<b>Unterholm hinten innen ersetzen</b>	<b>352</b>
38.1	Ausbauen	352
38.2	Einbauen	354
<b>39</b>	<b>Seitenteil vorn unten ersetzen</b>	<b>359</b>
39.1	Ausbauen	359
39.2	Einbauen	361
<b>40</b>	<b>Seitenteil Mitte unten ersetzen (ohne Schiebetür)</b>	<b>366</b>
40.1	Ausbauen	366
40.2	Einbauen	368
<b>41</b>	<b>Seitenteil Mitte unten ersetzen (mit Schiebetür)</b>	<b>372</b>
41.1	Ausbauen	372
41.2	Einbauen	374
<b>42</b>	<b>Seitenteil hinten unten ersetzen</b>	<b>378</b>
42.1	Ausbauen	378
42.2	Einbauen	380
<b>43</b>	<b>Gewindemutter für Schließzapfen Schiebetür ersetzen</b>	<b>384</b>
43.1	Ausbauen	384
43.2	Einbauen	386
<b>44</b>	<b>Längsträger Mitte außen ersetzen (mit Schiebetür)</b>	<b>390</b>
44.1	Ausbauen	390
44.2	Einbauen	391
<b>45</b>	<b>Querträger außen ersetzen (mit Schiebetür)</b>	<b>395</b>
45.1	Ausbauen	395
45.2	Einbauen	396
<b>46</b>	<b>Verzurröse für Ladefläche ersetzen (offene Fahrzeugvarianten)</b>	<b>399</b>
46.1	Ausbauen	399
46.2	Einbauen	401
<b>47</b>	<b>Gewindebolzen ersetzen</b>	<b>404</b>
<b>48</b>	<b>Konsole Hochvoltbatterie vorn ersetzen</b>	<b>405</b>
48.1	Ausbauen	405
48.2	Einbauen	406



<b>49</b>	<b>Querträger Hochvoltbatterie hinten ersetzen</b> .....	<b>409</b>
49.1	Ausbauen .....	409
49.2	Einbauen .....	410
<b>50</b>	<b>Winkel Konsole Hochvoltbatterie vorn ersetzen</b> .....	<b>414</b>
50.1	Ausbauen .....	414
50.2	Einbauen .....	415
<b>51</b>	<b>Winkel Konsole Hochvoltbatterie Mitte ersetzen</b> .....	<b>418</b>
51.1	Ausbauen .....	418
51.2	Einbauen .....	419
<b>52</b>	<b>Konsole Hochvoltbatterie hinten ersetzen</b> .....	<b>422</b>
52.1	Ausbauen .....	422
52.2	Einbauen .....	423
<b>53</b>	<b>Gewindeaufnahme an Konsole Hochvoltbatterie vorn ersetzen</b> .....	<b>426</b>
53.1	Ausbauen .....	426
53.2	Einbauen .....	427
<b>54</b>	<b>Gewindeaufnahme an Konsole Hochvoltbatterie Mitte ersetzen</b> .....	<b>431</b>
54.1	Ausbauen .....	431
54.2	Einbauen .....	432
<b>53 - Karosserie hinten</b> .....		<b>436</b>
<b>1</b>	<b>Abschlussblech außen ersetzen (geschlossene Fahrzeugvarianten)</b> .....	<b>436</b>
1.1	Ausbauen .....	436
1.2	Einbauen .....	438
<b>2</b>	<b>Abschlussblech innen ersetzen (geschlossene Fahrzeugvarianten)</b> .....	<b>442</b>
2.1	Ausbauen .....	442
2.2	Einbauen .....	443
<b>3</b>	<b>Schließblech ersetzen (geschlossene Fahrzeugvarianten)</b> .....	<b>448</b>
3.1	Ausbauen .....	448
3.2	Einbauen .....	449
<b>4</b>	<b>Schlossträger hinten ersetzen</b> .....	<b>452</b>
4.1	Ausbauen .....	452
4.2	Einbauen .....	453
<b>5</b>	<b>Halter für Abschlussquerträger ersetzen (Doppelkabine / Einzelkabine)</b> .....	<b>457</b>
5.1	Ausbauen .....	457
5.2	Einbauen .....	458
<b>6</b>	<b>Radhausschale innen ersetzen</b> .....	<b>462</b>
6.1	Ausbauen .....	462
6.2	Einbauen .....	464
<b>7</b>	<b>Bodenblech hinten ersetzen (geschlossene Fahrzeugvarianten mit kurzem Überstand)</b> ..	<b>468</b>
7.1	Ausbauen .....	468
7.2	Einbauen .....	470
<b>8</b>	<b>D-Säule oben ersetzen</b> .....	<b>474</b>
8.1	Ausbauen .....	474
8.2	Einbauen .....	478
<b>9</b>	<b>D-Säule unten ersetzen, Teilstück</b> .....	<b>482</b>
9.1	Ausbauen .....	482
9.2	Einbauen .....	483
<b>10</b>	<b>Lagerbock Blattfederaufnahme ersetzen</b> .....	<b>487</b>
10.1	Ausbauen .....	487
10.2	Einbauen .....	488
<b>11</b>	<b>Längsträger hinten ersetzen, Teilstück</b> .....	<b>493</b>
11.1	Ausbauen .....	493
11.2	Einbauen .....	494

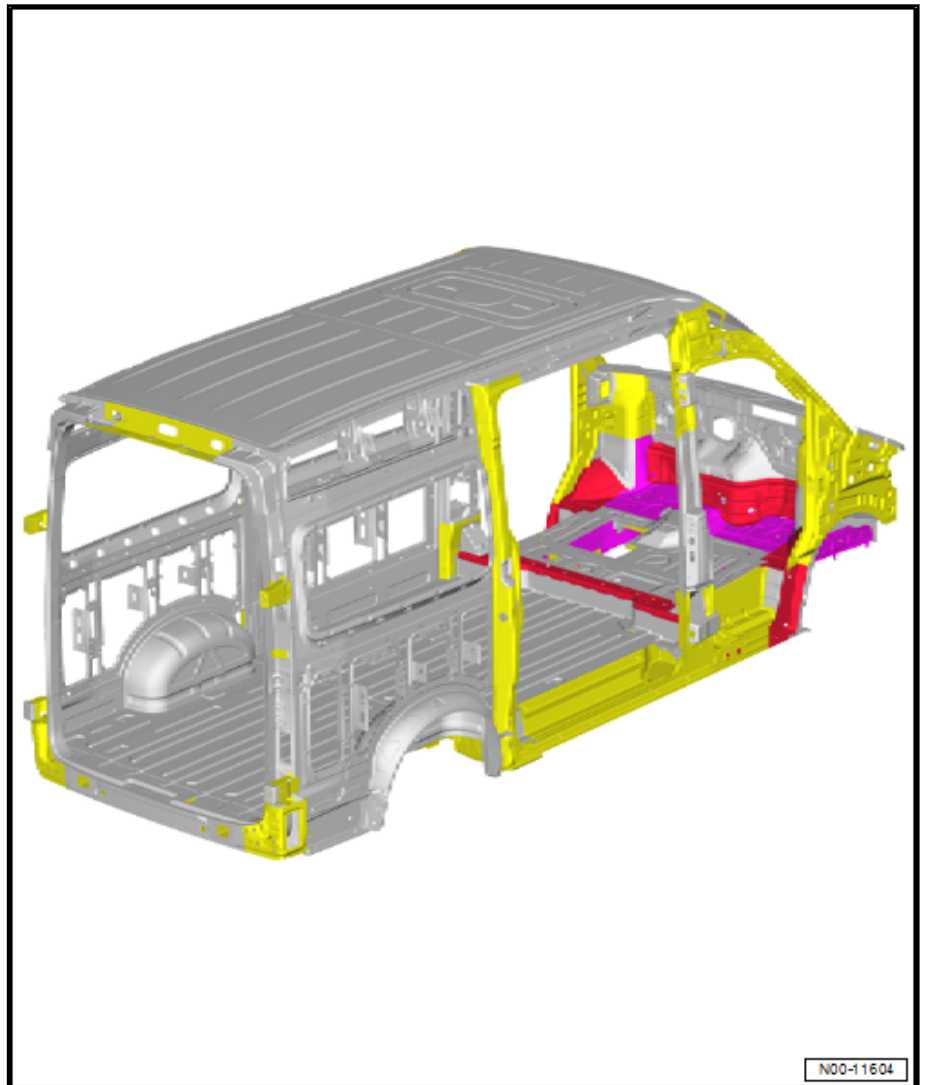

Um die Karosserie besser darzustellen, sind die Seitenteile außen entfernt. Diese Karosserieteile sind aus normalem Karosserieblech.

### Geschlossene Fahrzeugaufbauten Gesamtübersicht 3



**a - 1700 mm ± 2,0 mm**

- Karosseriemaß zwischen den A-Säulen

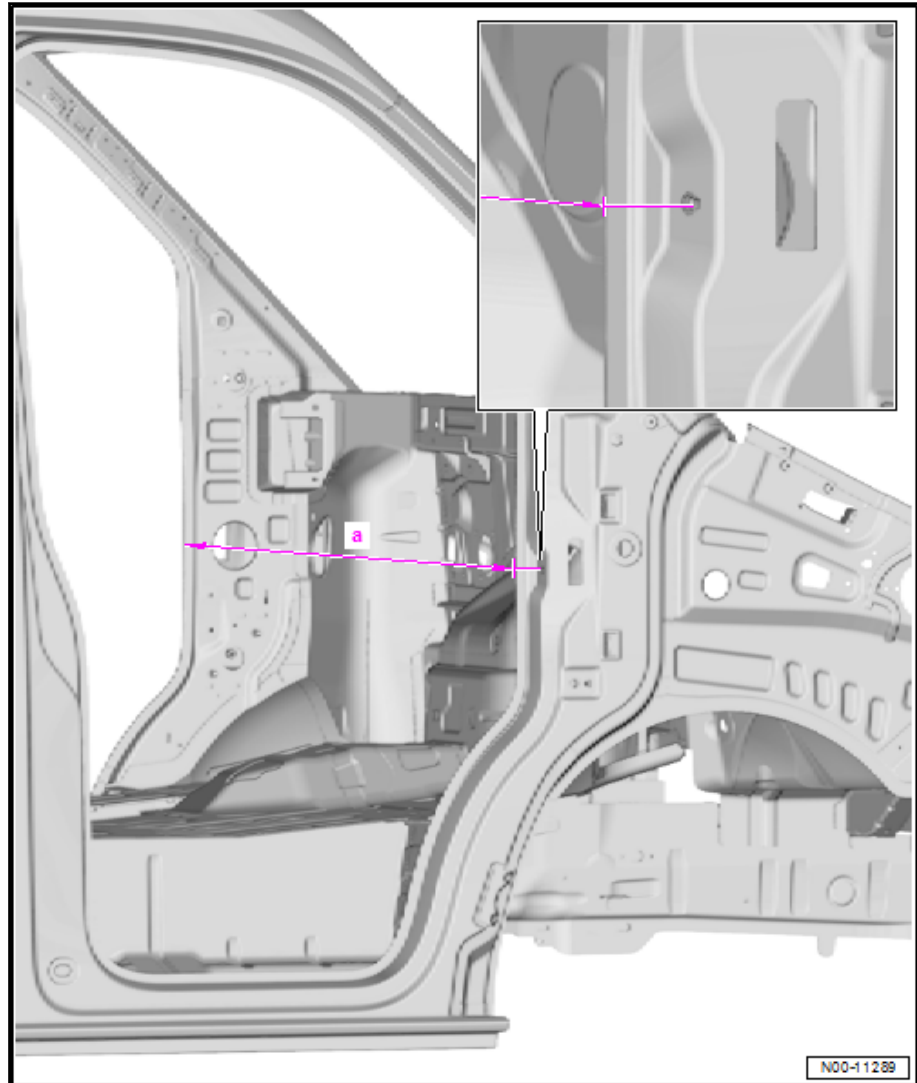

**Hinweis**

*Gemessen wird an den Innenseiten der Karosserieflansche.*

**Karosseriemaße zwischen den B- und C-Säulen**