



VW Caddy 2C
(2011-2015)



7 Gang-Doppelkupplungsgetriebe 0AM



Inhaltsverzeichnis

00 - Technische Daten	1
1 Sicherheitshinweise	1
1.1 Allgemeine Sicherheitsvorschriften	1
1.2 Sicherheitsmaßnahmen bei Arbeiten an Fahrzeugen mit Start-Stopp-System	2
1.3 Sicherheitsmaßnahmen bei Probefahrt mit Prüf- und Messgeräten	2
1.4 Sicherheitsmaßnahmen bei Arbeiten an der Mechatronik	2
1.5 Sicherheitsmaßnahmen beim An- und Abschleppen	4
2 Kennzeichnung	5
2.1 Kennzeichnung Getriebe	5
3 Reparaturhinweise	6
3.1 Allgemeine Hinweise	6
3.2 Allgemeine Reparaturhinweise	7
3.3 Dichtungen, Dichtringe	8
3.4 Schrauben, Muttern	9
3.5 Elektrische Bauteile	9
4 Technische Daten	11
4.1 Füllmengen	11
4.2 Zuordnung Getriebe - Motor	11
4.3 Berechnung des Übersetzungsverhältnisses	13
5 Übersicht Kraftübertragung	14
5.1 Übersicht Kraftübertragung - Frontantrieb	14
30 - Kupplung	15
1 Kupplung	15
1.1 Montageübersicht - Doppelkupplung	15
1.2 Doppelkupplung ausbauen	19
1.3 Position der Einrücklager für Kupplung „K 1“ und „K 2“ einstellen	32
1.4 Doppelkupplung einbauen	66
1.5 Dichtring für Antriebswelle ersetzen	83
1.6 Dichtring für innere Antriebswelle ersetzen	86
34 - Betätigung, Gehäuse	90
1 Mechatronik	90
1.1 Montageübersicht - Mechatronik	90
1.2 Mechatronik aus- und einbauen	92
1.3 Mechatronik von Hand in Ausbauposition bringen	111
1.4 Steuergerät für Mechatronik für Doppelkupplungsgetriebe J743 ersetzen	114
2 Schaltbetätigung	121
2.1 Montageübersicht - Schaltbetätigung	121
2.2 Einbauorteübersicht - Schaltbetätigung	122
2.3 Wählhebelseilzug prüfen und einstellen	124
2.4 Notentriegelung aus Stellung P	127
2.5 Griff für Wählhebel aus- und einbauen	128
2.6 Drucktaste im Griff in Einbaustellung bringen	130
2.7 Schaltbetätigung aus- und einbauen	132
2.8 Schaltbetätigung prüfen	136
2.9 Dichtring für Schaltwelle ersetzen	137
3 Getriebe aus- und einbauen	138
3.1 Getriebe ausbauen	138
3.2 Getriebe einbauen	145
3.3 Anzugsdrehmomente für Getriebe	150
4 Transport des Getriebes	152



5	Getriebe zerlegen und zusammenbauen	155
6	Befestigung am Motor- und Getriebehälter	156
7	Getriebeöl	158
7.1	Getriebeöl ablassen und auffüllen	158
7.2	Hydrauliköl für Mechatronik ablassen und auffüllen	161
35	- Räder, Wellen	165
1	Räder und Wellen zerlegen und zusammenbauen	165
2	Parksperr	166
2.1	Parksperr aus- und einbauen	166
39	- Achsantrieb, Ausgleichgetriebe vorn	169
1	Dichtringe	169
1.1	Einbauorteübersicht - Dichtringe	169
1.2	Dichtring links ersetzen	169
1.3	Dichtring rechts ersetzen	174



1 - Sicherungsring

- nach Demontage ersetzen, nur bei Verwendung einer neuen Kupplung

2 - Nabe

3 - Sicherungsring

- nach Demontage ersetzen

4 - Großer Einrückhebel für »K 1«

- mit großem Einrücklager
- bei Ersatz der Doppelkupplung immer mit ersetzen

5 - Kleiner Einrückhebel für »K 2«

- bei Ersatz der Doppelkupplung immer mit ersetzen

6 - Schrauben

- nach Demontage ersetzen
- 8 Nm +90°

7 - Aufnahme

- für Einrückhebel
- bei Ersatz der Doppelkupplung immer mit ersetzen

8 - Bügel

- für kleinen Einrückhebel
- bei einigen älteren Getrieben nicht vorhanden
- bei Ersatz der Doppelkupplung immer mit ersetzen

9 - Dichtring

- für innere Antriebswelle
- ersetzen ⇒ [Seite 86](#)

10 - Dichtring

- für äußere Antriebswelle
- ersetzen ⇒ [Seite 83](#)

11 - Äußere Antriebswelle

12 - Einstellscheibe »SK 1«

- Dicke bestimmen ⇒ [Seite 32](#)

13 - Einstellscheibe »SK 2«

- Dicke bestimmen ⇒ [Seite 32](#)

14 - Kleines Einrücklager für »K 2«

- bei Ersatz der Doppelkupplung immer mit ersetzen

15 - Doppelkupplung

- ausbauen ⇒ [Seite 19](#)

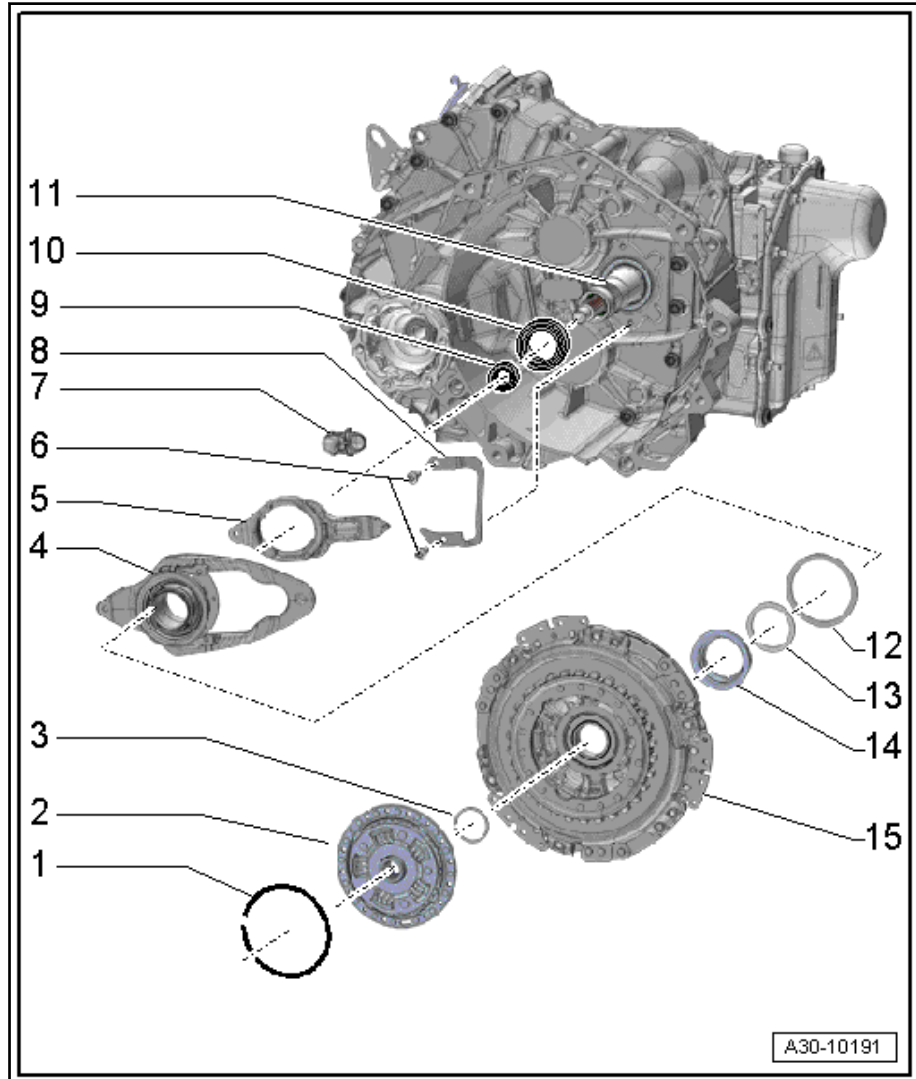

 Hinweis

Schrauben -A- je nach Bedarf mit Mutter befestigen.



Vorsicht!

Schädigungsgefahr der Kupplung und anderer Bauteile!

- **Kupplung ohne zu pressen nur leicht herunterdrücken.**

- Zum Herunterdrücken die Spindel gegen das Druckstück - T10376- drehen.
- Sicherungsring -Pfeil- für Kupplung ausbauen.

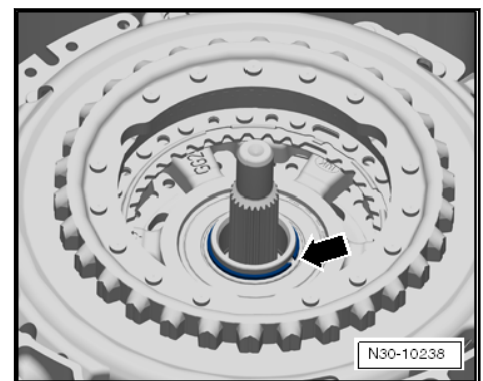

ACHTUNG!

Der Sicherungsring darf nicht wieder verwendet werden.

Fortsetzung nach Ausbau des Sicherungsring:

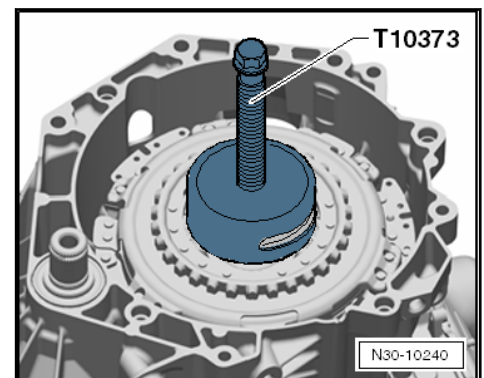

- Abzieher -T10373- in die Kupplung einsetzen und Kupplung ausspindeln.
- Kupplung zusammen mit dem Abzieher -T10373- herausnehmen.

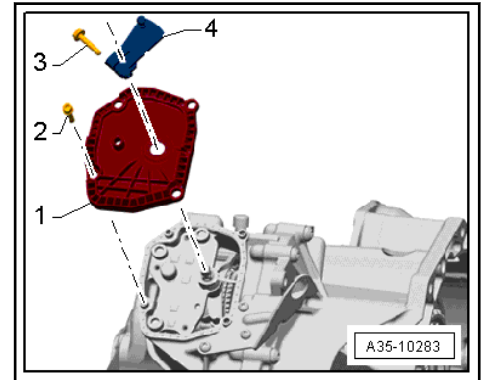

- Schrauben -2- herausdrehen, Deckel -1- für Parksperr abnehmen.
- Schrauben -2- herausdrehen, Parksperr -1- von den Passhülsen -Pfeile- abziehen.

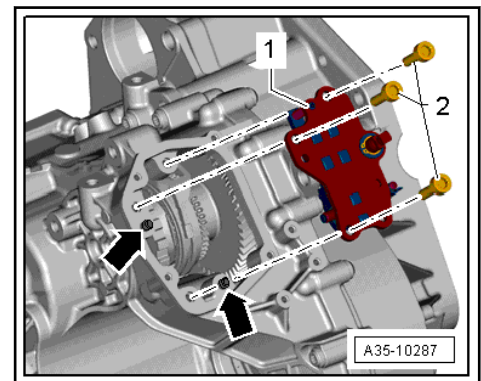

Wenn sich die Parksperr -1- nicht von Hand abziehen lässt:

- Mehrzweckwerkzeug -VW771- mit Haken -VW771/37- hinter der Parksperr ansetzen und diese durch wechselseitiges Abziehen ausbauen.
- Schrauben -2- immer ersetzen.
- Parksperr herausnehmen.

Einbauen

Der Einbau erfolgt in umgekehrter Reihenfolge, dabei Folgendes beachten:

- Parksperr -1- auf die Passhülsen -Pfeile- aufstecken.

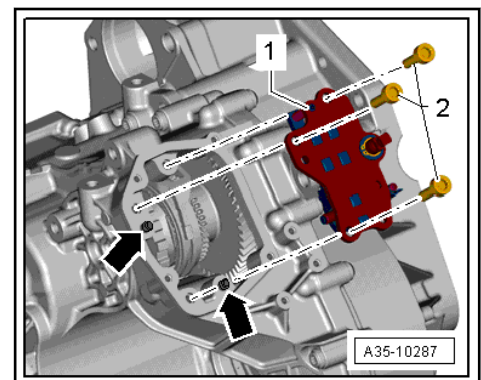

- Neue Schrauben -2- festziehen.