



Kia Soul SK3
(2019-2022)



Wartung und Inspektion

Inhalt

Allgemeine Informationen.....	3
Hebe- und Haltepunkte	3
Abschleppen	4
Identifikationsnummern	6
Antriebsstrang.....	14
Luftfilter	14
Batterie.....	16
Kühlsystem	18
A/C-Antriebsriemen.....	22
Motoröl und Filter	29
Abgassystem	36
Automatikgetriebeöl (ATF)	37
Bremsleitungen, -schläuche und -anschlüsse.....	41
Getriebeöl (M/T).....	42
Zündkerze	44
Ventilspiel nicht ordnungsgemäß	47
Dampfschlauch und Kraftstofftankdeckel.....	48
Getriebeöl (DCT).....	49
Fahrwerk.....	51
Brems-/Kupplungsflüssigkeit.....	51
Bremsleitungen, -schläuche und -anschlüsse.....	52
Scheibenbremsen und Beläge	53
Antriebswellen und Manschetten	57
Feststellbremse.....	58
Lenkgetriebezahnstange, Lenkgestänge und Manschetten	59
Aufhängungskugelgelenke.....	60
Befestigungsschrauben der Aufhängung	61

Reifen (Druck und Laufflächenverschleiß)	62
Gehäuse	65
Klimaanlagen-Kältemittel/-kompressor	65
Luftfilter Klimaanlagesteuerung.....	73
Wartungsplan.....	75
Normaler Zustand	75
Erschwerte Bedingung.....	84

Identifikationsnummern



Motornummer
(Gamma 1.6 T-GDI Benzin)



Motornummer
(Nu 2.0 MPI Benzin)



Fahrzeugidentifizierungsnummer

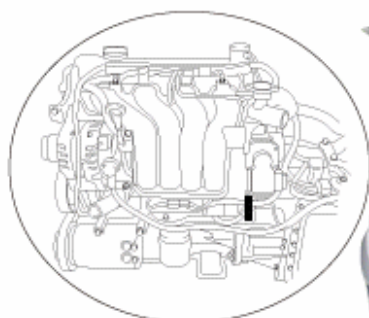

Motornummer
(Gamma 1.6 MPI Benzin)

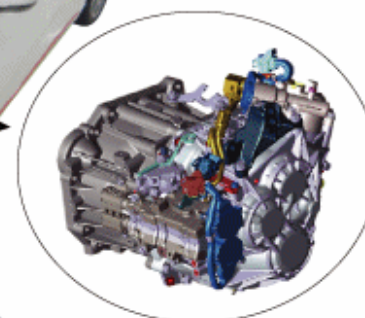

Doppelkupplungsgetriebe
(D7UF1)

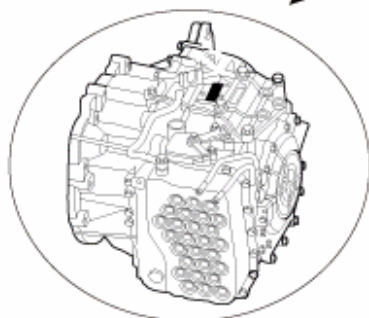

Automatikgetriebe
(A6MF1-2)

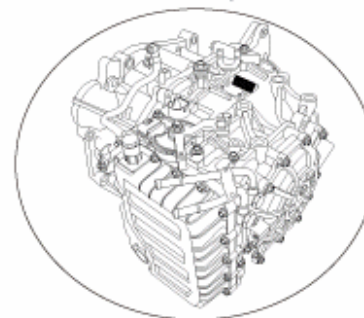

Automatikgetriebe
(A6GF1-2)

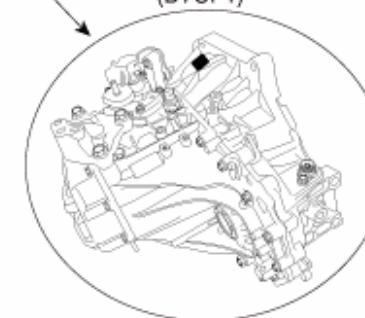

Schaltgetriebe
(M6CF1)

Getriebeöl (DCT)

Reparaturverfahren

PRÜFUNG

LSTANDPRÜFUNG

1. Untere Motorraumabdeckung abbauen.

[G 1,6 MPI GAMMA \(Siehe Motormechnik - "Untere Motorraumabdeckung"\)](#)

[G 1,6 T-GDI GAMMA \(Siehe Motormechnik - "Untere Motorraumabdeckung"\)](#)

[G 2,0 MPI-NU \(Siehe Motormechnik - "Untere Motorraumabdeckung"\)](#)

2. Öleinfüllstopfen (A) entfernen.



3. Zustand des Öls kontrollieren und sicherstellen, dass der Füllstand (A) der Vorgabe entspricht.

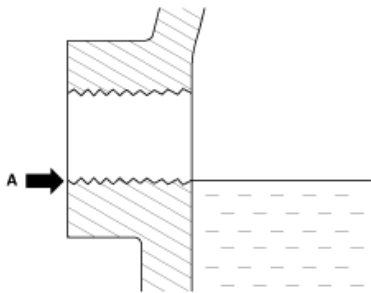

4. Ölwanenstopfen (A) anbringen.

Anzugsdrehmoment:

58,9 ~ 78,5 Nm (6,0 ~ 8,0 kgm)



HINWEIS

Die vorhandene Öleinfüllschraubendichtung muss durch eine neue ersetzt werden. (Nicht wiederverwenden.)