



KIA Sorento UM
(2015-2020)



Fahrwerk, Achsen, Lenkung

Inhalt

Antriebswellen und Achsen	2
Technische Daten	2
Spezialwerkzeuge	6
Fehlersuche	9
Achsschenkel	12
Baugruppe Antriebswelle	21
Baugruppe Hinterachse	42
Antriebswelle hinten	48
Kardanwelle	56
Baugruppe Mitnehmer	59
Radaufhängung	83
Technische Daten	83
Spezialwerkzeuge	86
Fehlersuche	87
Radaufhängung Vorn	93
Radaufhängung Hinten	122
Reifen / Räder	142
Reifendruckwarnsystem	151
Lenkung	180
Technische Daten	180
Spezialwerkzeuge	181
Fehlersuche	182
Reparaturverfahren	183
Lenkrad	184
Motorbetriebene Servolenkung	195

Kardanwelle

Gelenkwelle

Bauteile und Bauteile-Übersicht

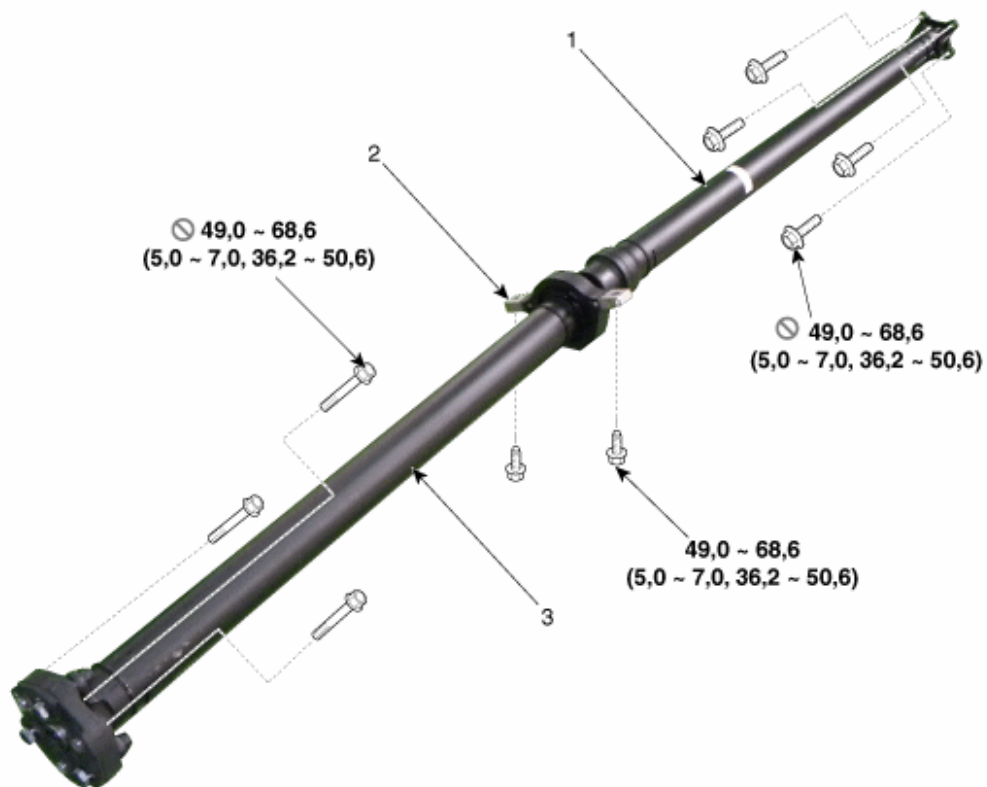

Drehmoment : Nm (kgm)

1. Vordere Gelenkwelle
2. Mittlerer Lagerhalter

3. Hintere Gelenkwelle