



## VW Beetle Cabrio

(2011-2016)



**Stromlaufpläne / Schaltpläne 12.2011 bis 07.2016**

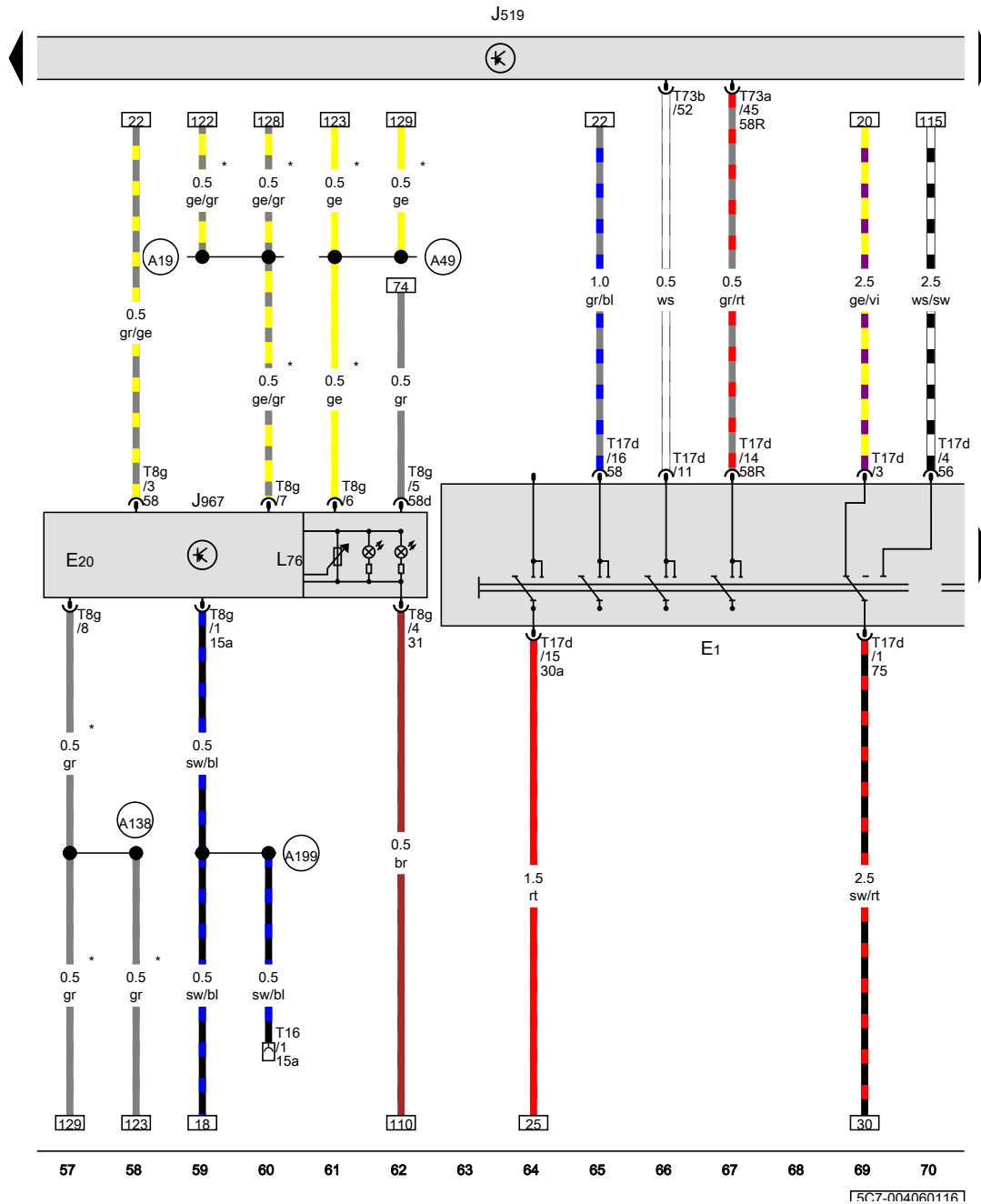

Lichtschalter, Regler für Schalter- und Instrumentenbeleuchtung, Bordnetzsteuergerät

- E1 Lichtschalter
- E20 Regler für Schalter- und Instrumentenbeleuchtung
- J519 Bordnetzsteuergerät
- J967 Steuergerät für Ambientebeleuchtung der Einstiegsleiste
- L76 Lampe für Tasterbeleuchtung
- T8g Steckverbindung, 8fach
- T16 Steckverbindung, 16fach
- T17d Steckverbindung, 17fach
- T73a Steckverbindung, 73fach
- T73b Steckverbindung, 73fach

- A19 Verbindung (58d) im Schalttafelleitungsstrang
- A49 Verbindung 1 im Schalttafelleitungsstrang
- A138 Verbindung 2 im Schalttafelleitungsstrang
- A199 Plusverbindung 4 (15a) im Schalttafelleitungsstrang
- \* je nach Ausstattung

- ws = weiss
- sw = schwarz
- ro = rot
- rt = rot
- br = braun
- gn = grün
- bl = blau
- gr = grau
- li = lila
- vi = lila
- ge = gelb
- or = orange
- rs = rosa

15C7-004060116

Steuergerät für Climatronic, Bordnetzsteuergerät

- E492 Taster für Reifenkontrollanzeige
- J Relais für Handabblendung und Lichthupe
- J255 Steuergerät für Climatronic
- J329 Relais für Spannungsversorgung der Kl. 15
- J519 Bordnetzsteuergerät
- J587 Steuergerät für Wählhebelsensorik
- R Radio
- SA4 Sicherung 4 auf Sicherungshalter A
- SC13 Sicherung 13 auf Sicherungshalter C
- SC20 Sicherung 20 auf Sicherungshalter C
- SC35 Sicherung 35 auf Sicherungshalter C
- SC39 Sicherung 39 auf Sicherungshalter C
- SC49 Sicherung 49 auf Sicherungshalter C
- T6an Steckverbindung, 6-fach
- T9a Steckverbindung, 9-fach
- T9i Steckverbindung, 9-fach
- T10k Steckverbindung, 10-fach
- T10l Steckverbindung, 10-fach
- T16b Steckverbindung, 16-fach
- T20f Steckverbindung, 20-fach
- T73a Steckverbindung, 73-fach
- T73b Steckverbindung, 73-fach

- (A2) Plusverbindung (15) im Schalttafelleitungsstrang
- (A20) Plusverbindung (15a) im Schalttafelleitungsstrang
- (A98) Plusverbindung 4 (30) im Schalttafelleitungsstrang
- (A189) Plusverbindung 5 (30a) im Schalttafelleitungsstrang
- (B316) Plusverbindung 2 (30a) im Hauptleitungsstrang
- (B397) Verbindung 1 (CAN-Bus Komfort High) im Hauptleitungsstrang
- (B406) Verbindung 1 (CAN-Bus Komfort Low) im Hauptleitungsstrang

- ws = weiss
- sw = schwarz
- ro = rot
- rt = rot
- br = braun
- gn = grün
- bl = blau
- gr = grau
- li = lila
- vi = lila
- ge = gelb
- or = orange
- rs = rosa

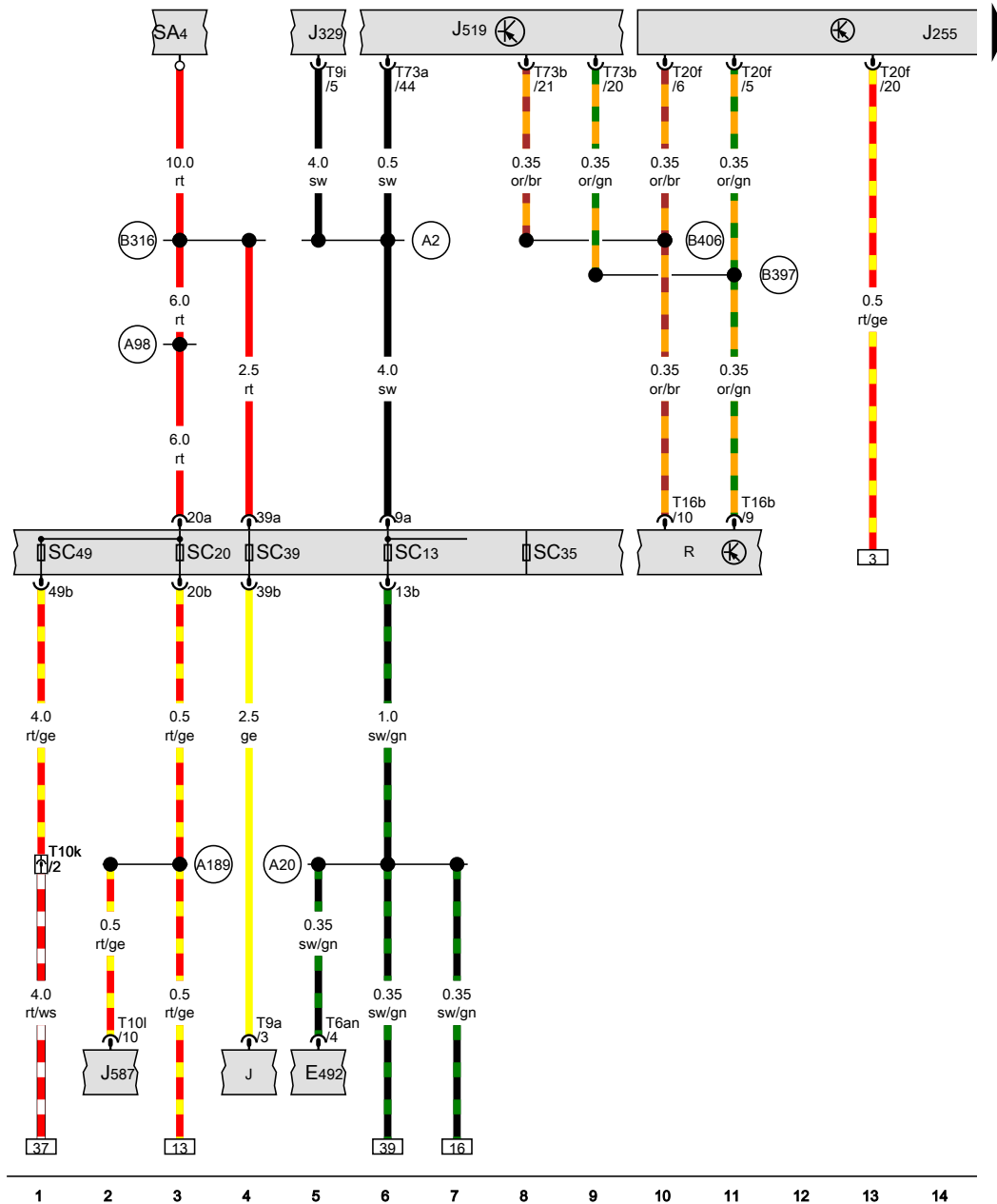

15C7-2210212191

- 44 - Massepunkt Säule A links unten**  
 Anzugsdrehmoment 9 Nm
- 45 - Massepunkt hinter Schalttafel Mitte**  
 Anzugsdrehmoment 9 Nm
- 47 - Massepunkt im Fußraum vorn rechts**  
 Anzugsdrehmoment 9 Nm
- 602 - Massepunkt im Fußraum vorn links**  
 Anzugsdrehmoment 9 Nm
- 605 - Massepunkt an der Lenksäule oben**  
 Anzugsdrehmoment 9 Nm
- 638 - Massepunkt an der A-Säule rechts**  
 Anzugsdrehmoment 9 Nm

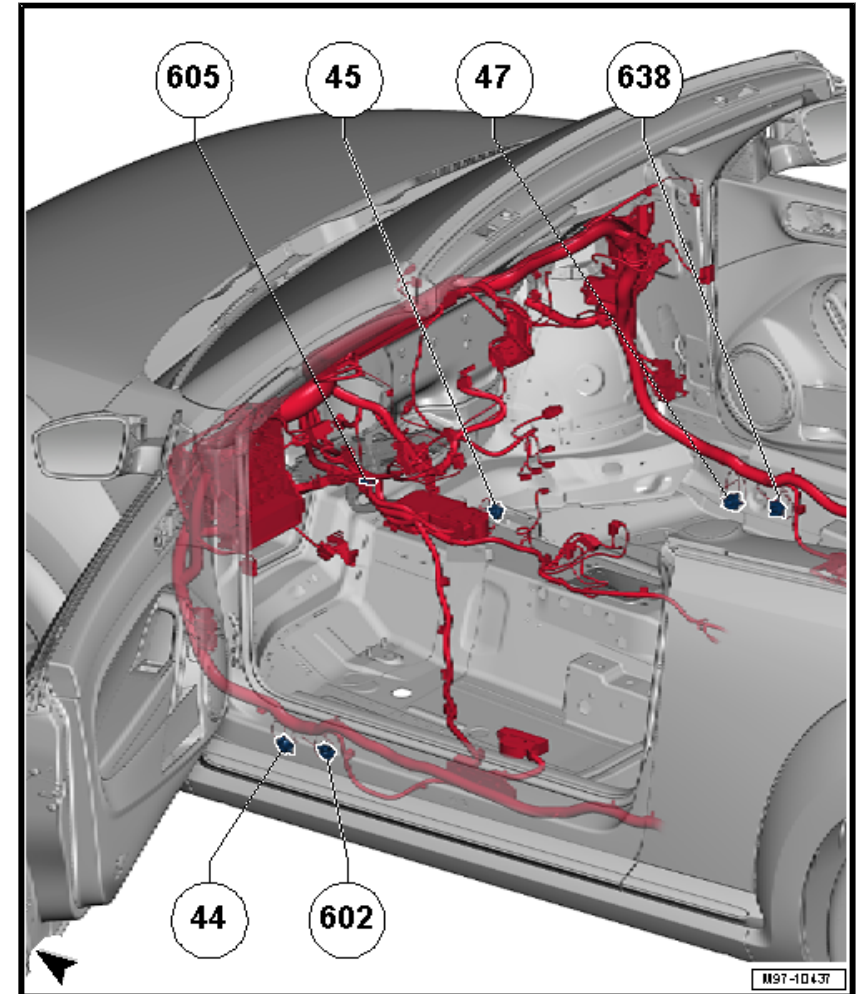

1.2 Relais- und Sicherungsträger 1 -SR1- , auf der E-Box im Motorraum

1.2.1 Einbauort und Relaisplatzbelegung auf der E-Box, ab Dezember 2011

1 - Relais- und Sicherungsträger 1 -SR1- , auf der E-Box im Motorraum

R1 - Relais für Kühlmittelnachlauf -J151- (643, 646)

R1 - Relais für Kühlmittelzusatzpumpe -J496- (643, 646)

R2 - Kraftstoffpumpenrelais -J17- (643, 646)

R2 - Stromversorgungsrelais für Motorkomponenten -J757- (643, 646)

R3 - Stromversorgungsrelais für Motronic -J271- (644)

nur für Fahrzeuge mit Benzinmotor

R3 - Relais für Spannungsversorgung der Kl. 30 -J317- (644)

nur für Fahrzeuge mit Dieselmotor

R4 - Relais für Sekundärluftpumpe -J299- (644, 645)

nur für Fahrzeuge mit 147 kW

R4 - Relais für kleine Heizleistung -J359- (644, 645)

nur für Fahrzeuge mit Zusatzluftheizung

R5 - Relais für große Heizleistung -J360- (644, 645)

nur für Fahrzeuge mit Zusatzluftheizung

R5 - Relais für Sekundärluftpumpe -J299- (644, 645)

nur für Fahrzeuge mit 155 kW

R6 - Steuergerät für Glühzeitautomatik -J179- (457, 508)

nur für Fahrzeuge mit Dieselmotor

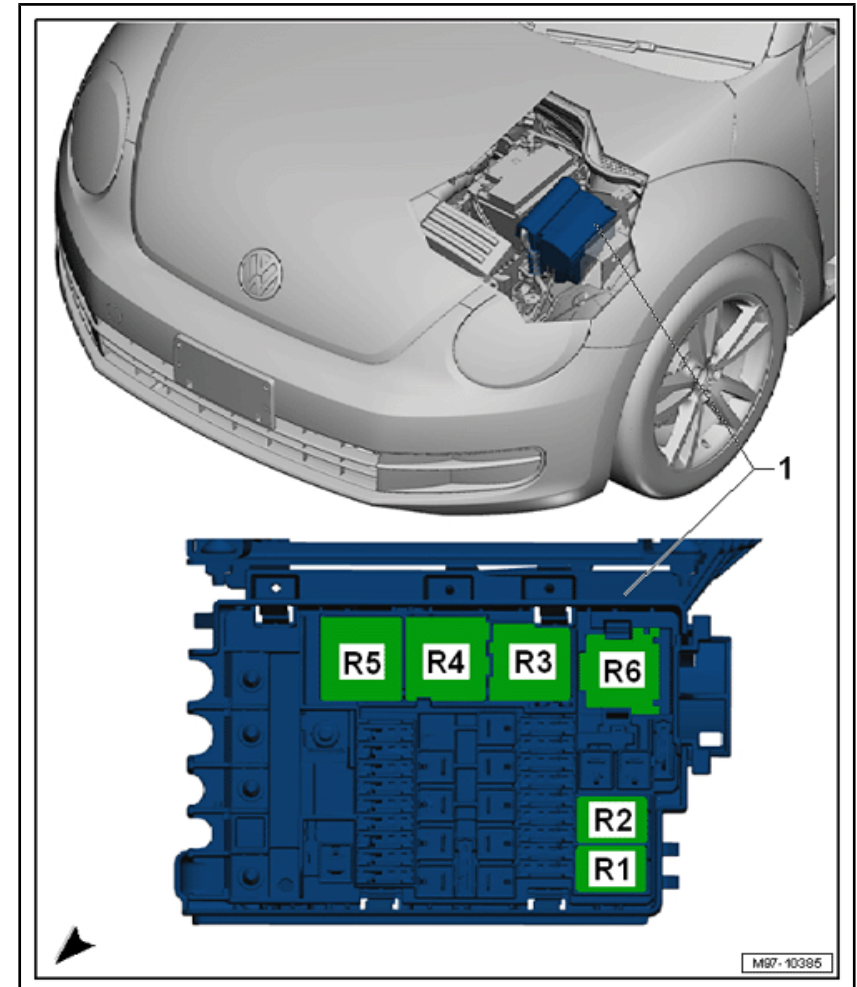

## 1 Steuergeräte im mittleren Teil des Fahrzeugs

### 1.1 Übersicht der Steuergeräte

1 - Spannungsstabilisator -J532-

- Einbauort ⇒ [Seite 3](#)

2 - Steuergerät für Multimediasystem -J650- / Steuergerät für Bedienungselektronik des Handys -J412-

- Einbauort ⇒ [Seite 4](#)

3 - Türsteuergerät Beifahrerseite -J387-

- Einbauort ⇒ [Seite 9](#)

4 - Steuergerät mit Anzeigeeinheit für Radio und Navigationssystem -J503- / Radio -R-

- Steckerbelegung ⇒ [Seite 11](#)

5 - Steuergerät für Sitzbelegungserkennung -J706-

- Steckerbelegung ⇒ [Seite 20](#)

6 - Steuergerät für Reduktionsmittelheizung -J891-

- Einbauort ⇒ [Seite 22](#)

7 - Steuergerät für Leuchtweitenregelung -J431-

- Einbauort ⇒ [Seite 23](#)

8 - Steuergerät im Schalttafeleinsatz -J285-

- Einbauort ⇒ [Seite 25](#)

9 - Steuergerät für Lenksäulenelektronik -J527-

- Einbauort ⇒ [Seite 27](#)

10 - Steuergerät für Verdeckbetätigung -J256-

- Einbauort ⇒ [Seite 29](#)

11 - Steuergerät für Kraftstoffpumpe -J538-

- Einbauort ⇒ [Seite 31](#)

12 - Steuergerät für elektronische Lenksäulenverriegelung -J764-

- Einbauort ⇒ [Seite 33](#)

13 - Steuergerät 2 für Verdeckbetätigung -J1004-

- Einbauort ⇒ [Seite 35](#)

