



VW Golf 7 Sportsvan
(2014-2021)



6 Gang Schaltgetriebe 0AJ



Inhaltsverzeichnis

00 - Technische Daten	1
1 Sicherheitshinweise	1
1.1 Sicherheitsmaßnahmen bei Arbeiten an Fahrzeugen mit Start-Stopp-System	1
2 Kennzeichnung	2
2.1 Kennzeichnung Getriebe	2
3 Technische Daten	3
3.1 Zuordnung Getriebe - Motor	3
3.2 Füllmengen	6
3.3 Berechnung des Übersetzungsverhältnisses	6
4 Übersicht Kraftübertragung	7
5 Elektrische Bauteile	9
5.1 Einbauorteübersicht - elektrische Bauteile	9
6 Reparaturhinweise	11
6.1 Allgemeine Reparaturhinweise	11
30 - Kupplung	14
1 Kupplungsbetätigung	14
1.1 Einbauorteübersicht - Kupplungsbetätigung	14
1.2 Montageübersicht - Fußhebelwerk	16
1.3 Montageübersicht - Kupplungshydraulik	20
1.4 Montageübersicht - Kupplungsausrückung	25
1.5 Lagerbuchse aus- und einbauen	26
1.6 Kupplungsgeber- und Kupplungsnehmerzylinder prüfen	26
1.7 Kupplungspositionsgeber G476 aus- und einbauen	27
1.8 Rückzugfeder aus- und einbauen	30
1.9 Übertotpunktfeder aus- und einbauen	32
1.10 Kupplungspedal aus- und einbauen	36
1.11 Lagerbock aus- und einbauen	40
1.12 Kupplungsgeberzylinder aus- und einbauen	48
1.13 Kupplungsnehmerzylinder aus- und einbauen	51
1.14 Leitungen für Kupplungsbetätigung aus- und einbauen	53
1.15 Kupplungsbetätigung entlüften	56
1.16 Kupplungsausrückung in Stand setzen	57
2 Kupplung	59
2.1 Montageübersicht - Kupplung	59
2.2 Kupplung aus- und einbauen	60
34 - Betätigung, Gehäuse	64
1 Schaltbetätigung	64
1.1 Einbaulage - Schaltbetätigung	64
1.2 Montageübersicht - Schaltknopf und Abdeckung	66
1.3 Montageübersicht - Schaltbetätigung	68
1.4 Schaltknopf aus- und einbauen	70
1.5 Schaltbetätigung aus- und einbauen	74
1.6 Schaltbetätigung in Stand setzen	78
1.7 Schaltbetätigung einstellen	80
1.8 Schaltbetätigung prüfen	83
2 Getriebe aus- und einbauen	84
2.1 Unterscheidung der Motoren, Scirocco,	84
2.2 Getriebe ausbauen	85
2.3 Getriebe einbauen	130
2.4 Anzugsdrehmomente für Getriebe	148



3	Aggregatelagerung	151
3.1	Montageübersicht - Aggregatelagerung	151
4	Transport des Getriebes	153
5	Getriebeöl	154
5.1	Getriebeölstand prüfen	154
6	Befestigung am Motor- und Getriebehalter	156
7	Getriebe zerlegen und zusammenbauen	158
7.1	Schematische Übersicht - Getriebe	158
7.2	Montageübersicht - Deckel für Getriebegehäuse und 5./6. Gang	160
7.3	Montageübersicht - Kupplungsgehäuse	162
7.4	Montageübersicht - Wellen, Ausgleichsgetriebe, Schaltung	163
7.5	Montageübersicht - Schalteinheit	164
7.6	Montageübersicht - Schaltgabeln	166
7.7	Schaltgabeln in Stand setzen	167
7.8	Schalteinheit in Stand setzen	170
7.9	Dichtring für Schaltwelle ersetzen	173
7.10	Getriebe zerlegen und zusammenbauen	173
8	Getriebegehäuse, Kupplungsgehäuse	191
8.1	Montageübersicht - Getriebegehäuse und Kupplungsgehäuse	191
8.2	Montageübersicht - Deckel für Getriebegehäuse	193
8.3	Deckel für Getriebegehäuse in Stand setzen	194
35 - Räder, Wellen	196	
1	Antriebswelle	196
1.1	Montageübersicht - Antriebswelle	196
1.2	Antriebswelle zerlegen und zusammenbauen	199
1.3	Dichtring für Antriebswelle ersetzen	207
2	Abtriebswelle	209
2.1	Montageübersicht - Abtriebswelle	209
2.2	Abtriebswelle zerlegen und zusammenbauen	212
39 - Achsantrieb, Ausgleichsgetriebe	218	
1	Dichtringe	218
1.1	Einbauorteübersicht - Dichtringe	218
1.2	Dichtring links ersetzen	219
1.3	Dichtring rechts ersetzen	221
2	Ausgleichsgetriebe	225
2.1	Montageübersicht - Ausgleichsgetriebe	225
2.2	Ausgleichsgetriebe zerlegen und zusammenbauen	226
2.3	Ausgleichsgetriebe einstellen	231



1.2 Montageübersicht - Fußhebelwerk

⇒ „1.2.1 Montageübersicht - Fußhebelwerk, Golf Sportsvan, Passat, Touran“, Seite 16

⇒ „1.2.2 Montageübersicht - Fußhebelwerk, Scirocco“, Seite 18

1.2.1 Montageübersicht - Fußhebelwerk, Golf Sportsvan, Passat, Touran

1 - Kupplungsgeberzylinder

- aus- und einbauen
⇒ Seite 48

2 - Lagerbuchse

- aus- und einbauen
⇒ Seite 26
- nicht fetten

3 - Klammer

- zum Ausbau der Leitung Klammer bis Anschlag herausziehen
- kann vor Einbau der Leitung bis Anschlag hereingedrückt werden

4 - Dichtung

- selbstklebend
- nach Demontage des Kupplungsgeberzylinders ersetzen
- auf Kupplungsgeberzylinder kleben

5 - Kupplungspositionsgeber - G476-

- kann in der Geführte Fehlersuche mit dem ⇒ Fahrzeugdiagnosetester geprüft werden
- Zuordnung ⇒ Elektronischen Teilekatalog (ETKA)
- aus- und einbauen
⇒ Seite 27

6 - Lagerachse

- nach Demontage ersetzen
- nicht fetten

7 - Anschlagpuffer

8 - Sechskantmutter

- für Lagerbock an Stirnwand
- 3 Stück
- selbstsichernd
- nach Demontage ersetzen
- 25 Nm

9 - Lagerschale

- 2 Stück
- beidseitig eingebaut

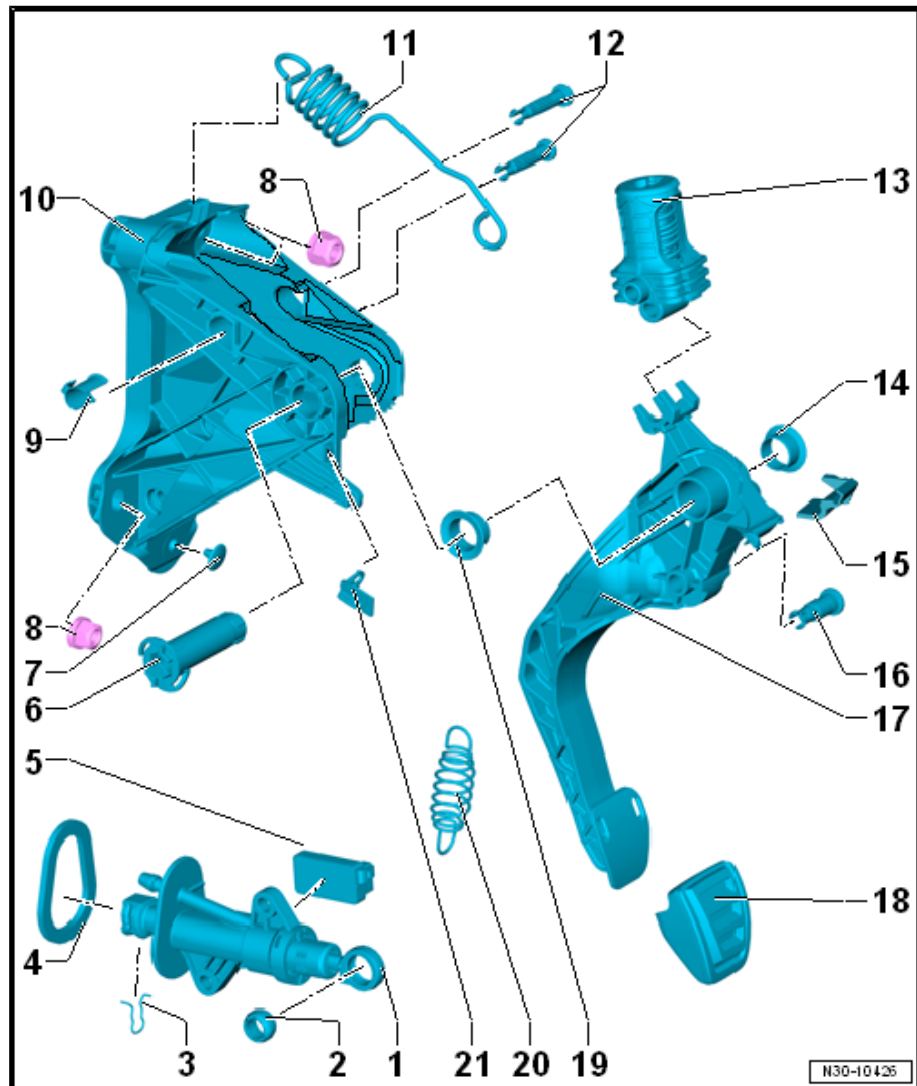



- Falls wie dargestellt eingebaut, Diagnose-Interface für Datenbus - J533- -1- aus dem Halter nehmen => Elektrische Anlage; Rep.-Gr. 97 ; Steuergeräte; Einbauorteübersicht - Steuergeräte und zur Seite drücken.

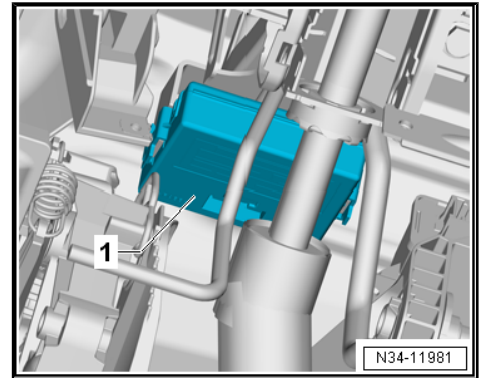

- Schraube -2- herausdrehen, Crashstrebe -1- aushängen und zur Seite drücken.

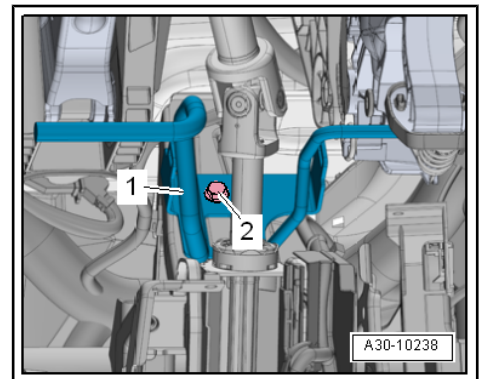

- Verrastungen zusammendrücken -Pfeile-, Lagerbolzen -1- für Stößel/Kupplungsgeberzylinder zur rechten Seite abziehen.

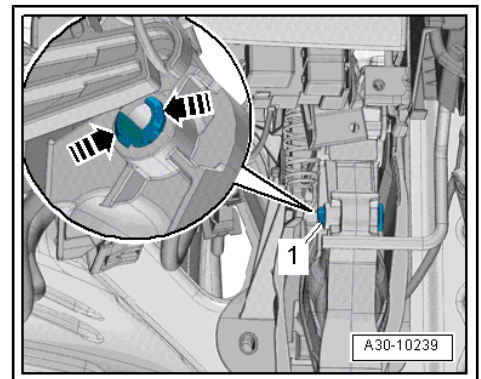

- Kupplungspedal in -Pfeilrichtung- schwenken, Rückzugfeder -1- aushängen und abnehmen.

Einbauen

Der Einbau erfolgt in umgekehrter Reihenfolge, dabei Folgendes beachten:

