



VW Golf 7 Sportsvan
(2014-2021)



Karosserie-Instandsetzung



Inhaltsverzeichnis

00 - Technische Daten	1
1 Fahrzeug-Kenndaten	1
1.1 Fahrzeug-Identifizierungsnummer	1
1.2 Typschild	3
1.3 Fahrzeugdatenträger	4
2 Sicherheitshinweise	5
3 Schaumformteile	6
4 Verzinkte Karosserieteile, hoch-/höchstfeste und warmumformte Karosseriebleche	8
5 Laserschweißen	11
6 Spaltmaße	12
6.1 Karosserie vorn	12
6.2 Karosserie Mitte	14
6.3 Karosserie hinten	17
7 Karosseriemaße	19
7.1 Karosserie vorn	19
7.2 Karosserie Mitte	20
7.3 Karosserie hinten	25
7.4 Bodengruppe vorn	26
7.5 Bodengruppe Mitte	27
7.6 Bodengruppe hinten	28
8 Richtwinkelsatz	29
8.1 Aufbau-Übersicht Karosserie gesamt	29
9 Portallehre	31
9.1 Aufbau-Übersicht Karosserie gesamt	31
50 - Karosserie vorn	33
1 Konsole ersetzen (rechts)	33
1.1 Werkzeuge	33
1.2 Ausbauen	33
1.3 Einbauen	35
2 Gewinde für die Befestigung des Aggregateträgers in Stand setzen	38
2.1 Inhalt des Gewindereparatursatzes	40
2.2 Gewinde in Stand setzen	40
3 Haltebock ersetzen (für Aggregateträger)	44
3.1 Werkzeuge	45
3.2 Ausbauen	45
3.3 Einbauen	46
4 Abschlussblech Längsträger vorn ersetzen	49
4.1 Werkzeuge	50
4.2 Ausbauen	50
4.3 Einbauen	51
5 Längsträger Radhaus oben ersetzen	54
5.1 Werkzeuge	55
5.2 Ausbauen	55
5.3 Einbauen	56
6 Längsträger Radhaus oben innen ersetzen	60
6.1 Werkzeuge	61
6.2 Ausbauen	61
6.3 Einbauen	62
7 Radhaus vorn ersetzen	65



7.1	Werkzeuge	66
7.2	Ausbauen	66
7.3	Einbauen	68
8	Längsträger vorn ersetzen	73
8.1	Werkzeuge	74
8.2	Ausbauen	74
8.3	Einbauen	75
9	Längsträger vorn ersetzen (Teilstück links)	78
9.1	Werkzeuge	79
9.2	Ausbauen	79
9.3	Einbauen bei Verwendung des kompletten ZSB - Längsträgers	81
9.4	Einbauen bei Verwendung von Einzelteilen des Längsträgers	84
9.5	Gewindebolzen ersetzen	87
10	Längsträger vorn ersetzen (Teilstück rechts)	89
10.1	Werkzeuge	90
10.2	Ausbauen	90
10.3	Einbauen bei Verwendung des kompletten ZSB - Längsträgers	92
10.4	Einbauen bei Verwendung von Einzelteilen des Längsträgers	95
10.5	Gewindebolzen ersetzen	98
51 - Karosserie mitte		100
1	Dach ersetzen - Fahrzeug ohne Panorama-Ausstelldach	100
1.1	Werkzeuge	101
1.2	Ausbauen	101
1.3	Einbauen	104
2	Dach ersetzen - Fahrzeug mit Panorama-Ausstelldach	116
2.1	Werkzeuge	117
2.2	Ausbauen	117
2.3	Einbauen	121
3	Schließblech-Unterholm ersetzen	130
3.1	Werkzeuge	131
3.2	Ausbauen	131
3.3	Einbauen	132
4	A-Säule ersetzen	135
4.1	Werkzeuge	136
4.2	Ausbauen	137
4.3	Einbauen	139
5	Verstärkung A-Säule oben ersetzen (Teilstück)	144
5.1	Werkzeuge	145
5.2	Schaumformteile	146
5.3	Ausbauen	146
5.4	Einbauen	148
6	Verstärkung A-Säule ersetzen (Teilstück)	157
6.1	Werkzeuge	158
6.2	Ausbauen	158
6.3	Einbauen	159
7	B-Säule ersetzen	162
7.1	Werkzeuge	163
7.2	Typschild	164
7.3	Ausbauen	165
7.4	Einbauen	166
8	Verstärkung B-Säule ersetzen	170
8.1	Werkzeuge	171
8.2	Typschild	171



8.3	Ausbauen	172
8.4	Einbauen	174
9	Verstärkung B-Säule ersetzen (Teilstück)	180
9.1	Werkzeuge	181
9.2	Typschild	181
9.3	Ausbauen	182
9.4	Einbauen	185
10	Unterholm außen ersetzen	194
10.1	Werkzeuge	195
10.2	Typschild	195
10.3	Ausbauen	196
10.4	Einbauen	197
53	Karosserie hinten	202
1	Abschlussblech hinten ersetzen	202
1.1	Werkzeuge	203
1.2	Ausbauen	204
1.3	Einbauen	207
2	Eckteil unten ersetzen	212
2.1	Werkzeuge	213
2.2	Ausbauen	213
2.3	Einbauen	214
3	Abschlussquerträger ersetzen	217
3.1	Werkzeuge	218
3.2	Ausbauen	218
3.3	Einbauen	219
4	Kofferraumboden ersetzen	223
4.1	Werkzeuge	224
4.2	Ausbauen	224
4.3	Einbauen	225
5	Längsträger hinten ersetzen (Teilstück)	229
5.1	Werkzeuge	230
5.2	Ausbauen	230
5.3	Einbauen	232
6	Längsträger hinten ersetzen (Teilstück - zweiter Trennschnitt Verbundlenkerachse)	235
6.1	Werkzeuge	236
6.2	Schaumformteile	236
6.3	Ausbauen	236
6.4	Einbauen	239
7	Längsträger hinten ersetzen (Teilstück - zweiter Trennschnitt Mehrlenkerachse)	248
7.1	Werkzeuge	249
7.2	Schaumformteile	249
7.3	Ausbauen	249
7.4	Einbauen	253
8	Seitenteil ersetzen (Teilstück)	263
8.1	Werkzeuge	264
8.2	Ausbauen	264
8.3	Einbauen	267



- Maß -a- = 10 mm ± 1,0 mm

- Spaltmaß zwischen Dach und Panorama-Schiebedach seitlich vorn

- Maß -b- = - 0,8 mm ± 0,5 mm

- Höhenunterschied Dach und Panorama-Schiebedach seitlich vorn

- Maß -c- = 10 mm ± 1,0 mm

- Spaltmaß vorn zwischen Dach und Panorama-Schiebedach

- Maß -d- = - 1,7 mm ± 1,0 mm

- Höhenunterschied vorn Panorama-Schiebedach zum Dach

- Maß -e- = 1,3 mm ± 0,5 mm

- Spaltmaß zwischen Panorama-Schiebedach vorn und Panorama-Schiebedach hinten

- Maß -f- = 1,0 mm ± 1,2 mm

- Höhenunterschied Panorama-Schiebedach vorn und Panorama-Schiebedach hinten

- Maß -g- = 10 mm ± 1,0 mm

- Spaltmaß hinten zwischen Dach und Panorama-Schiebedach

- Maß -h- = 0,7 mm ± 1,0 mm

- Höhenunterschied hinten Panorama-Schiebedach zum Dach

- Maß -i- = 22,2 mm ± 1,0 mm

- Spaltmaß zwischen Dach und Panorama-Schiebedach seitlich hinten

- Maß -j- = - 1,4 mm ± 0,5 mm

- Höhenunterschied Dach und Panorama-Schiebedach seitlich hinten

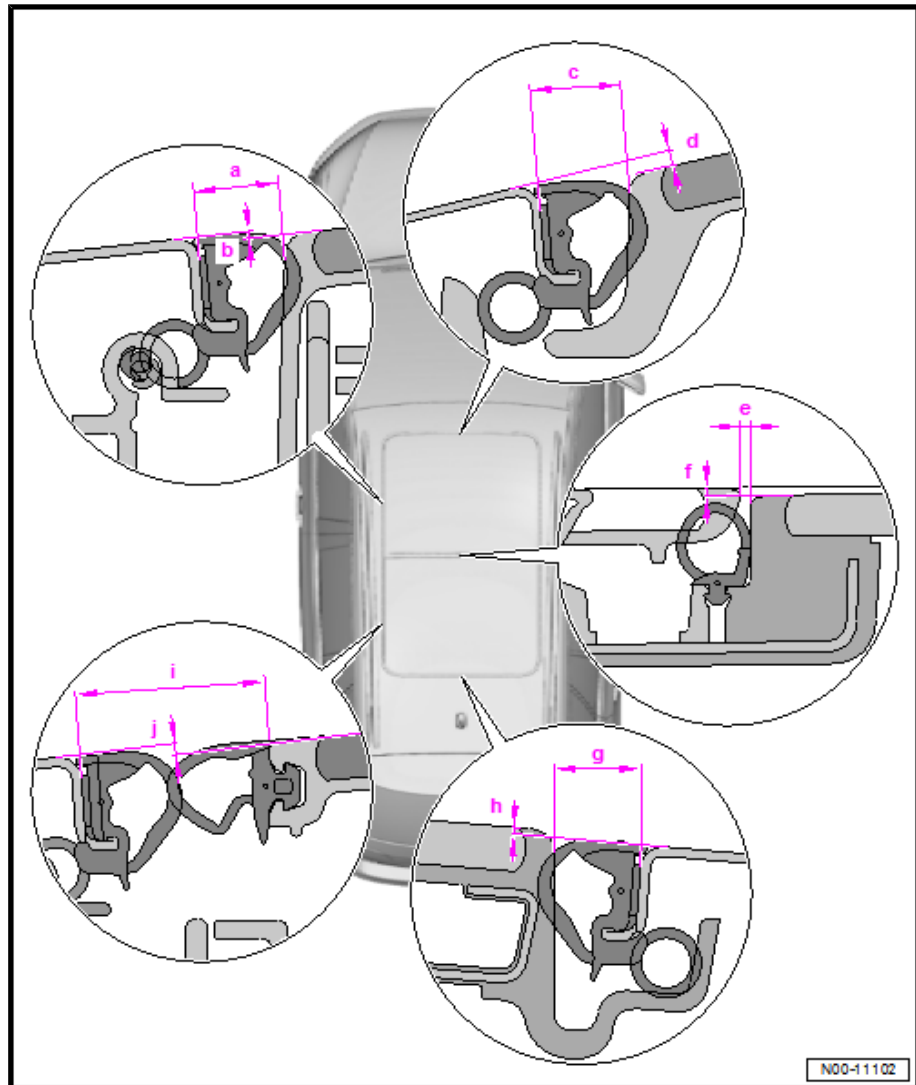



AP: 50 43 55 50

3 Haltebock ersetzen (für Aggregate-träger)

⚠ VORSICHT

Beim Schweißen, Löten und Trennen mit Funken erzeugenden Werkzeugen in geschäumten Bereichen können gesundheits-schädigende Gase entstehen.

- Niemals näher als 15 mm an Schaumformteilen schweißen, löten oder trennen.
- Arbeiten mit Absaugung vornehmen.

Sicherheitshinweise beachten ⇒ Allgemeine Hinweise; Karosserie-Instandsetzung, Karosserie-Montagearbeiten ; Sicherheits-hinweise .

1 - Verstärkung Längsträger oben

- Verstärkung Längsträger oben und unten -2- werden als ein „ZSB-Ersatzteil“ geliefert.

2 - Verstärkung Längsträger unten

- Verstärkung Längsträger unten und -1- oben werden als ein „ZSB-Ersatzteil“ geliefert.

3 - Haltebock für Aggregateträger

- ET-Bezeichnung laut ETKA⇒ Haltebock für Hilfsrahmen

4 - Schließblech

- Schließblech Lenkgetriebe

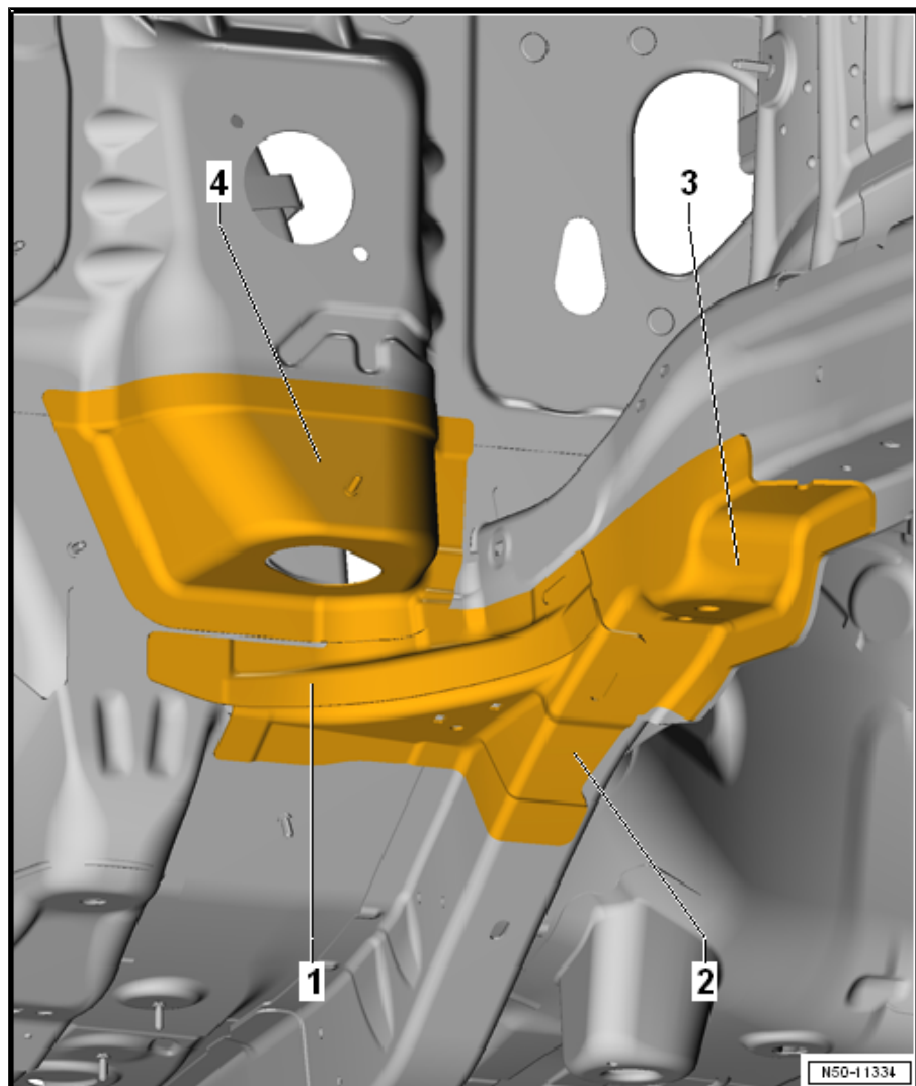

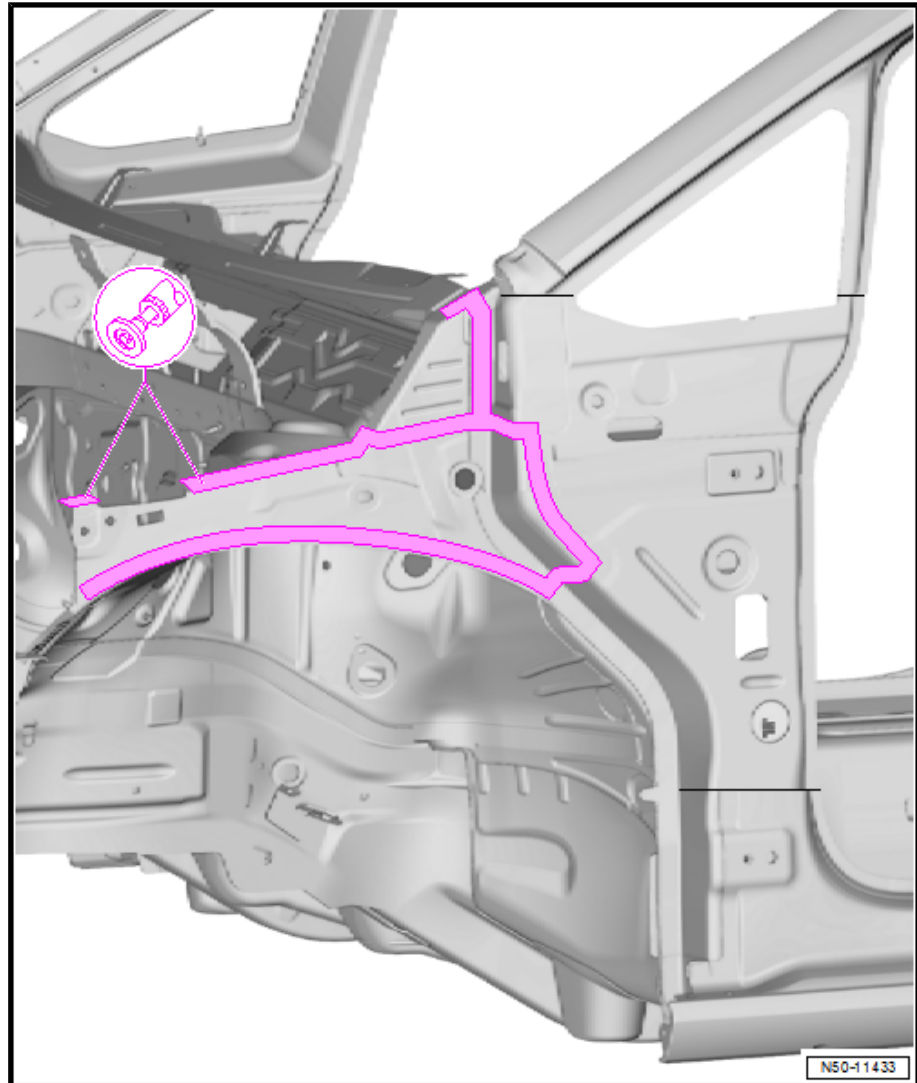

- Reststücke entfernen.
- Schweißflächen metallisch blank schleifen.
- Klebstoffreste vollständig entfernen und Klebeflächen metallisch blank schleifen.
- An den Klebeflächen, an denen nicht geschweißt werden muss, Korrosionsschutz aufbauen => Allgemeine Informationen Lack - Pkw; Rep.-Gr. 00 ; Allgemeine Hinweise .
- Im Anschluss Klebeflächen leicht anschleifen.

5.3 Einbauen

5.3.1 Neuteil vorbereiten

Ersatzteile

- ◆ Längsträger Radhaus oben (ET-Bezeichnung laut ETKA=> Längsträger)
- ◆ Schließteil
- ◆ 2K-Karosserieklebstoff - D 180 003 M2-