



**VW Golf 7 Sportsvan**  
(2018-2021)



**5 Gang Schaltgetriebe 0AH**



## Inhaltsverzeichnis

<b>00 - Technische Daten</b>	<b>1</b>
<b>1 Sicherheitshinweise</b>	<b>1</b>
1.1 Sicherheitsmaßnahmen bei Arbeiten an Fahrzeugen mit Start-Stopp-System	1
<b>2 Kennzeichnung</b>	<b>2</b>
2.1 Kennzeichnung Getriebe	2
<b>3 Technische Daten</b>	<b>3</b>
3.1 Zuordnung Getriebe - Motor	3
3.2 Füllmengen	3
3.3 Berechnung des Übersetzungsverhältnisses	3
<b>4 Übersicht Kraftübertragung</b>	<b>4</b>
<b>5 Elektrische Bauteile</b>	<b>6</b>
5.1 Einbauorteübersicht - elektrische Bauteile	6
<b>6 Reparaturhinweise</b>	<b>7</b>
6.1 Allgemeine Reparaturhinweise	7
<b>30 - Kupplung</b>	<b>11</b>
<b>1 Kupplungsbetätigung</b>	<b>11</b>
1.1 Einbauorteübersicht - Kupplungsbetätigung	11
1.2 Montageübersicht - Fußhebelwerk	12
1.3 Montageübersicht - Kupplungshydraulik	14
1.4 Montageübersicht - Kupplungsausrückung	16
1.5 Lagerbuchse aus- und einbauen	18
1.6 Kupplungsgeber- und Kupplungsnehmerzylinder prüfen	19
1.7 Kupplungspositionsgeber G476 aus- und einbauen	20
1.8 Rückzugfeder aus- und einbauen	21
1.9 Übertotpunktfeder aus- und einbauen	24
1.10 Kupplungspedal aus- und einbauen	28
1.11 Lagerbock aus- und einbauen	30
1.12 Kupplungsgeberzylinder aus- und einbauen	36
1.13 Kupplungsnehmerzylinder aus- und einbauen	36
1.14 Leitungen für Kupplungsbetätigung aus- und einbauen	40
1.15 Kupplungsbetätigung entlüften	43
1.16 Kupplungsausrückung in Stand setzen	46
<b>2 Kupplung</b>	<b>48</b>
2.1 Montageübersicht - Kupplung	48
2.2 Kupplung aus- und einbauen	48
<b>34 - Betätigung, Gehäuse</b>	<b>54</b>
<b>1 Schaltbetätigung</b>	<b>54</b>
1.1 Einbaulage - Schaltbetätigung	54
1.2 Montageübersicht - Schaltknopf und Abdeckung	55
1.3 Montageübersicht - Schaltbetätigung	57
1.4 Schaltknopf aus- und einbauen	59
1.5 Schaltbetätigung aus- und einbauen	61
1.6 Schaltbetätigung in Stand setzen	66
1.7 Schaltbetätigung einstellen	70
1.8 Schaltbetätigung prüfen	74
<b>2 Getriebe aus- und einbauen</b>	<b>75</b>
2.1 Getriebe ausbauen	75
2.2 Getriebe einbauen	88
2.3 Anzugsdrehmomente für Getriebe	96
<b>3 Aggregatelagerung</b>	<b>97</b>



3.1	Montageübersicht - Aggregatelagerung	97
<b>4</b>	<b>Transport des Getriebes</b>	<b>100</b>
<b>5</b>	<b>Getriebeöl</b>	<b>101</b>
5.1	Getriebeölstand prüfen	101
<b>6</b>	<b>Getriebe zerlegen und zusammenbauen</b>	<b>103</b>
6.1	Schematische Übersicht - Getriebe	103
6.2	Montageübersicht - Getriebe	104
6.3	Montageübersicht - Deckel für Getriebegehäuse und 5. Gang	104
6.4	Montageübersicht - Kupplungsgehäuse	106
6.5	Montageübersicht - Wellen, Ausgleichsgetriebe, Schaltung	106
6.6	Montageübersicht - Schalteinheit	108
6.7	Montageübersicht - Schaltgabeln	109
6.8	Schaltgabeln in Stand setzen	110
6.9	Schalteinheit in Stand setzen	115
6.10	Dichtring für Schaltwelle ersetzen	116
6.11	Getriebe zerlegen und zusammenbauen	118
<b>7</b>	<b>Getriebegehäuse, Kupplungsgehäuse</b>	<b>130</b>
7.1	Montageübersicht - Getriebegehäuse und Kupplungsgehäuse	130
7.2	Getriebegehäuse in Stand setzen	132
<b>35 - Räder, Wellen</b>		<b>134</b>
<b>1</b>	<b>Antriebswelle</b>	<b>134</b>
1.1	Montageübersicht - Antriebswelle	134
1.2	Antriebswelle zerlegen und zusammenbauen	136
1.3	Dichtring für Antriebswelle ersetzen	149
<b>2</b>	<b>Abtriebswelle</b>	<b>152</b>
2.1	Montageübersicht - Abtriebswelle	152
2.2	Abtriebswelle zerlegen und zusammenbauen	155
<b>39 - Achsantrieb, Ausgleichgetriebe</b>		<b>163</b>
<b>1</b>	<b>Dichtringe</b>	<b>163</b>
1.1	Einbauorteübersicht - Dichtringe	163
1.2	Dichtring links ersetzen	163
1.3	Dichtring rechts ersetzen	166
<b>2</b>	<b>Ausgleichsgetriebe</b>	<b>170</b>
2.1	Montageübersicht - Ausgleichsgetriebe	170
2.2	Ausgleichsgetriebe zerlegen und zusammenbauen	172
2.3	Ausgleichsgetriebe einstellen	179



### 1 - Ausrücklager

- gemeinsam mit Kupplungsausrückhebel und Führungshülse aus- und einbauen ⇒ [Seite 46](#)
- Lager nicht auswaschen, nur abwischen
- laute Lager ersetzen

### 2 - Schraube

- nach Demontage ersetzen
- 5 Nm +90°

### 3 - Kupplungsausrückhebel

- gemeinsam mit Ausrücklager und Führungshülse aus- und einbauen ⇒ [Seite 46](#)
- bisheriges Fett entfernen
- Anlagestelle am Kugelzapfen mit Schmierfett für Kupplungsscheibensteckverzahnung fetten
- Fett über den ⇒ Elektronischen Teilekatalog (ETKA) zuordnen.

### 4 - Haltefeder

- am Kupplungsausrückhebel befestigen

### 5 - Führungshülse

- gemeinsam mit Ausrücklager und Kupplungsausrückhebel aus- und einbauen ⇒ [Seite 46](#)

### 6 - Kugelzapfen

- bisheriges Fett entfernen
- Anlagestelle am Kugelzapfen mit Schmierfett für Kupplungsscheibensteckverzahnung fetten
- Fett über den ⇒ Elektronischen Teilekatalog (ETKA) zuordnen.
- 20 Nm

### 7 - Dichtring für Antriebswelle

- nach Demontage ersetzen ⇒ [Seite 149](#)

### 8 - Getriebe

### 9 - Sechskantschraube

- 20 Nm

### 10 - Kupplungsnehmerzylinder

- aus- und einbauen ⇒ [Seite 36](#)

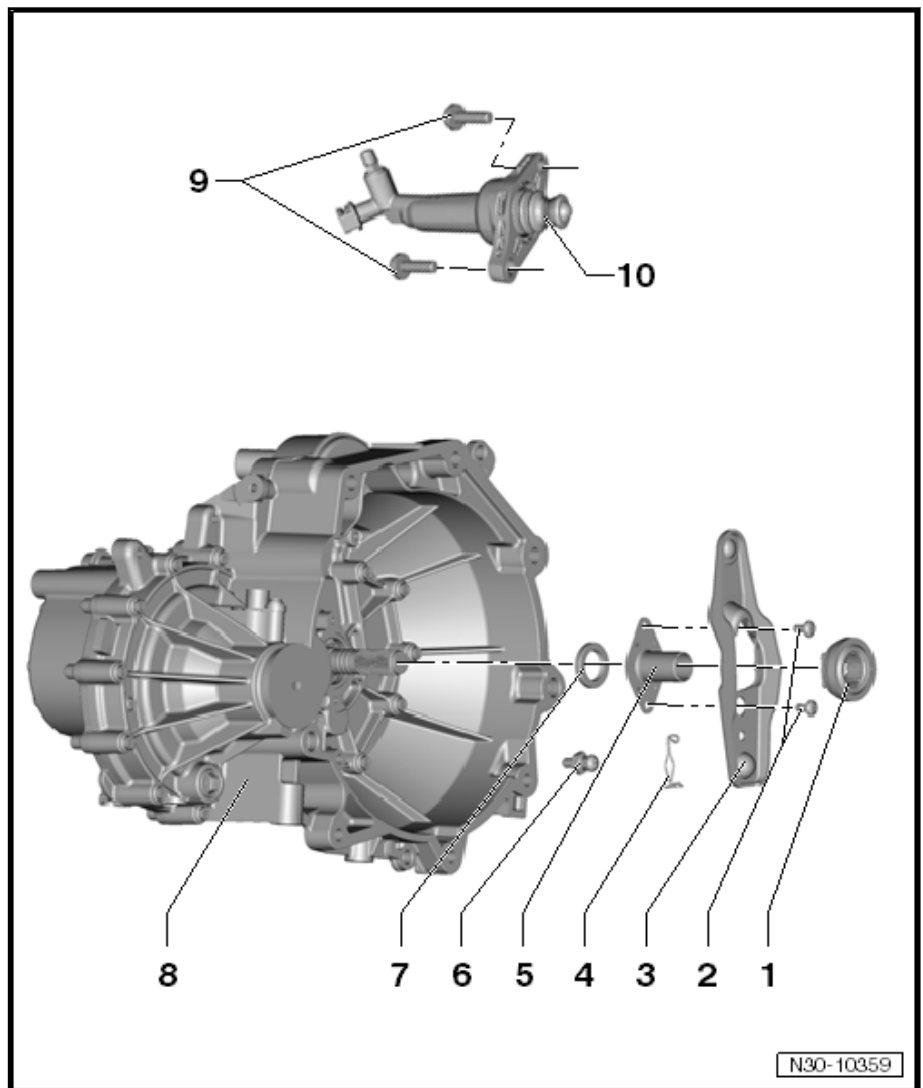



## Fahrzeuge mit Knieairbag

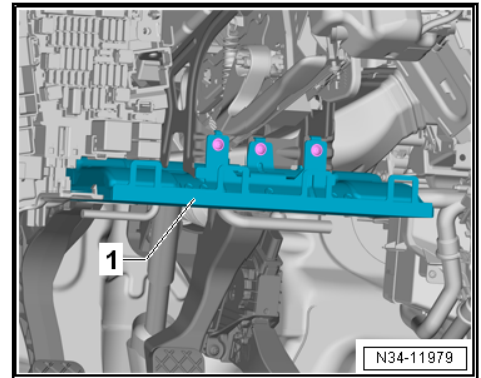

- Knieairbag -1- Fahrerseite ausbauen ⇒ Karosserie-Montagearbeiten Innen; Rep.-Gr. 69; Knieairbags; Montageübersicht - Knieairbag.

## Fahrzeuge ohne Knieairbag

Batterie abklemmen ⇒ Elektrische Anlage; Rep.-Gr. 27; Batterie; Batterie ab- und anklemmen.

## Fortsetzung für alle

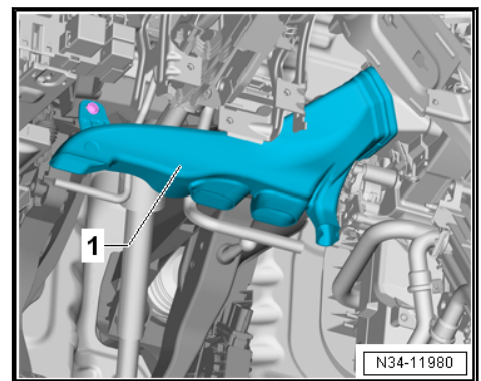

- Fußraumausströmer -1- Fahrerseite ausbauen ⇒ Heizung, Klimaanlage; Rep.-Gr. 87; Luftführung; Montageübersicht - Luftführung und Luftverteilung im Fahrgastraum.
- Diagnose-Interface für Datenbus -J533- -1- aus dem Halter nehmen ⇒ Elektrische Anlage; Rep.-Gr. 97; Steuergeräte; Einbauorteübersicht - Steuergeräte und zur Seite drücken.

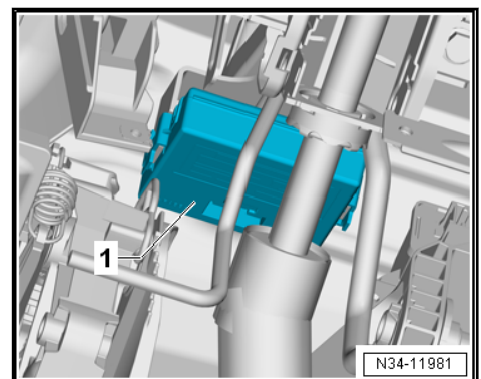

- Schraube -2- herausdrehen, Crashstrebe -1- aushängen und zur Seite drücken.